

VENTS MA - Ventilatoare axiale cu jaluzele automate, cu o capacitate de ventilație de până la 345 m³ / h



Aplicații

- ventilație continuă sau evacuare periodică a băilor, dușurilor, bucătăriilor și alte spații.
- Compatibil cu conducte de aer cu diametrul de 100, 125 și 150 de mm.
- Clasă de protecție IP 24.

Design

- Design modern și aspect estetic.
- Carcasa și rotorul sunt fabricate din plastic ABS durabil, rezistent la raze UV.
- Design-ul inovator al rotorului face ca ventilatorul să aibă o înaltă eficiență și o durată lungă de viață.

Motor

- Motor electric fiabil de joasă tensiune.
- Conceput pentru funcționare continuă și nu necesită întreținere.
- Echipat cu protecție la supraincalzire.

Opțiuni



MAT – echipat cu un timer cu posibilitatea reglării timpului de funcționare între 2-30 minute.



MAV – echipat cu un întrerupător cu fir.

Date tehnice

Model	Tensiune [V] la 50 Hz	Putere consumată [W]	Intensitate [A]	r.p.m.	Debit maxim [m ³ /h]	Nivelul de zgomot la 3 m [dB(A)]	Greutate [kg]
VENTS 100 MA	220-240	18	0,085	2300	98	34	0,65
VENTS 125 MA	220-240	22	0,1	2400	185	35	0,75
VENTS 150 MA	220-240	26	0,13	2400	295	39	1,02

Dimensiuni

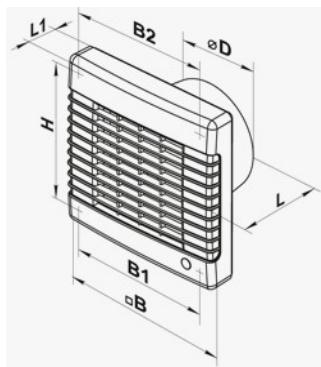

Model	Dimensiuni [mm]						
	ΦD	B	B1	B2	H	L	L1
VENTS 100 MA	100	165	150	150	150	92	32
VENTS 125 MA	125	190	174	128	173	98	33
VENTS 150 MA	150	212	196	150	195	114	33