

For this drawing we reserved all rights. Without our permission it may neither be copied nor made accessible to third persons. All patent trademark and other right in and to this drawing and design are expressly reserved by EJOT®.

Weitergabe sowie Vervielfältigung dieser Unterlage, Verwertung und Mitteilung ihres Inhalts nicht gestattet soweit nicht ausdrücklich zugestanden. Zuwiderhandlungen verpflichten zu Schadenersatz. Alle Rechte für den Fall der Patenterteilung oder G.M.-Eintragung vorbehalten.

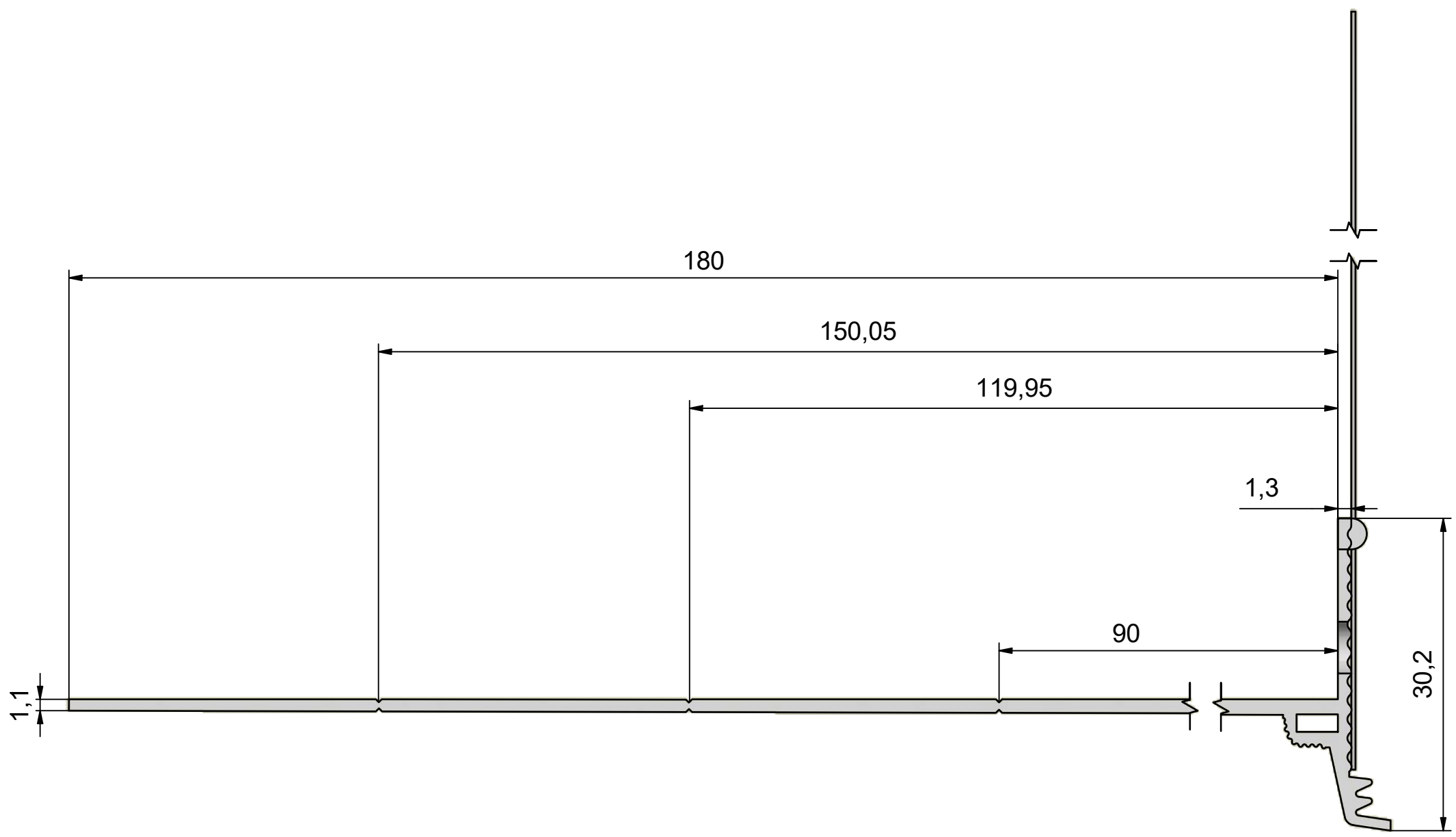
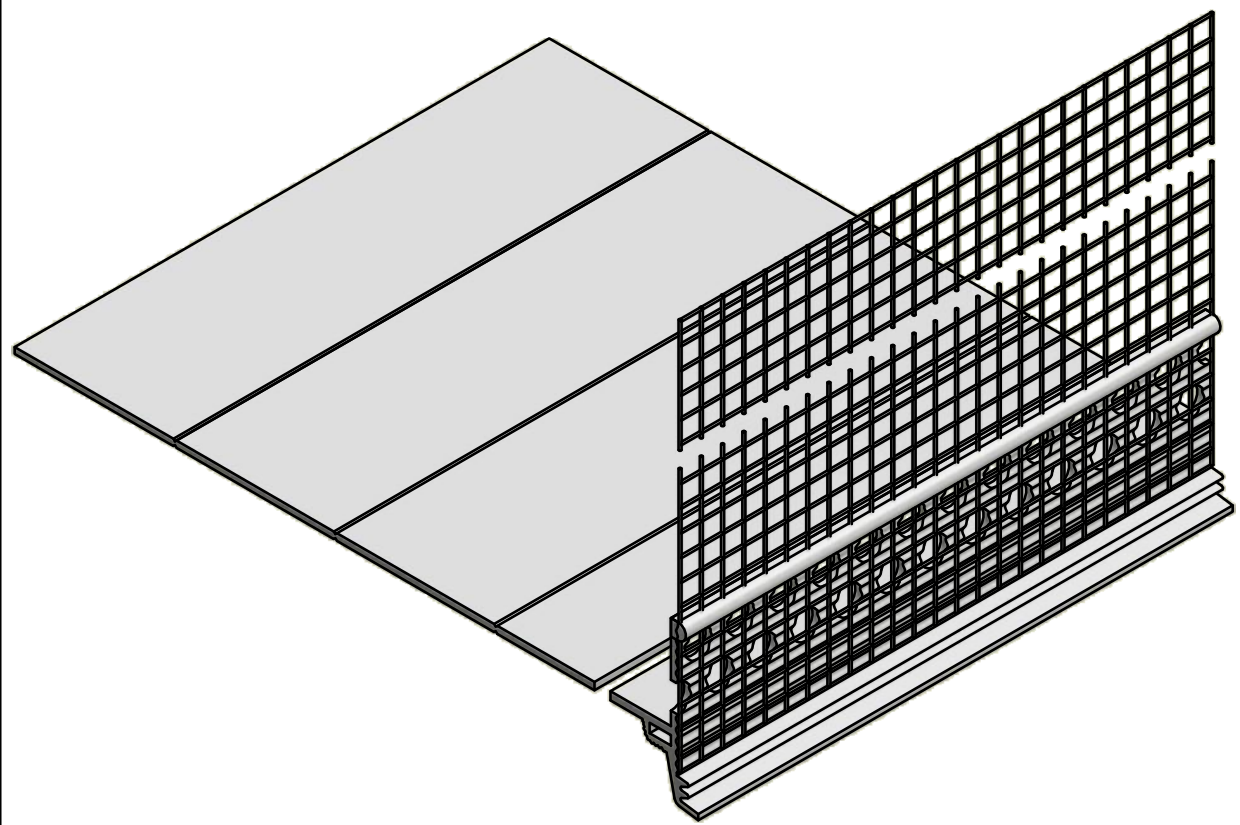

Verteiler/Distribution list									
Datum/Date									
Name									
Projekt-Akte									
Wkz.-Bau		Index				Änderungen nur durch CAD / Modification by CAD only !		Datum/Date Name	
Geschäftsleitung		Art.-Nr.:		Wkz.-trennung		Funktionsmaß		Allgem.-toler. nach DIN ISO 2768 T1 m	
QS		Entw.-Proj.-Nr.:		Zeichnungs-Nr./ Drawing-No.:		Allgem.-toler. nach DIN 16901		Bearb./ Drawn 30.04.2019 A.Schröder	
TB		Proj.-Nr.:		Benennung / Name:		Gepr./ Checked		EJOT®	
AV		Werkst.-Bez.:		EJOT Pro SOP180/01		Massstab/Scale: Blatt:			
Einkauf		Werkst.-Nr.:		PVC - Sockelprofil 180mm		2:1/ 1:1		Datei-Nr.:	
Verkauf								EJOT Pro SOP180_01 - Sockel	
Wareneingang									
Versand/Lager									
Montage									
Fertigung									
Lieferant									
DIBt									
Fremdüberwachung									