

# INSTRUCTIUNI DE UTILIZARE

**MOTOUNEALTA MULTIFUNCTIONALA 4 IN 1**  
PT79001

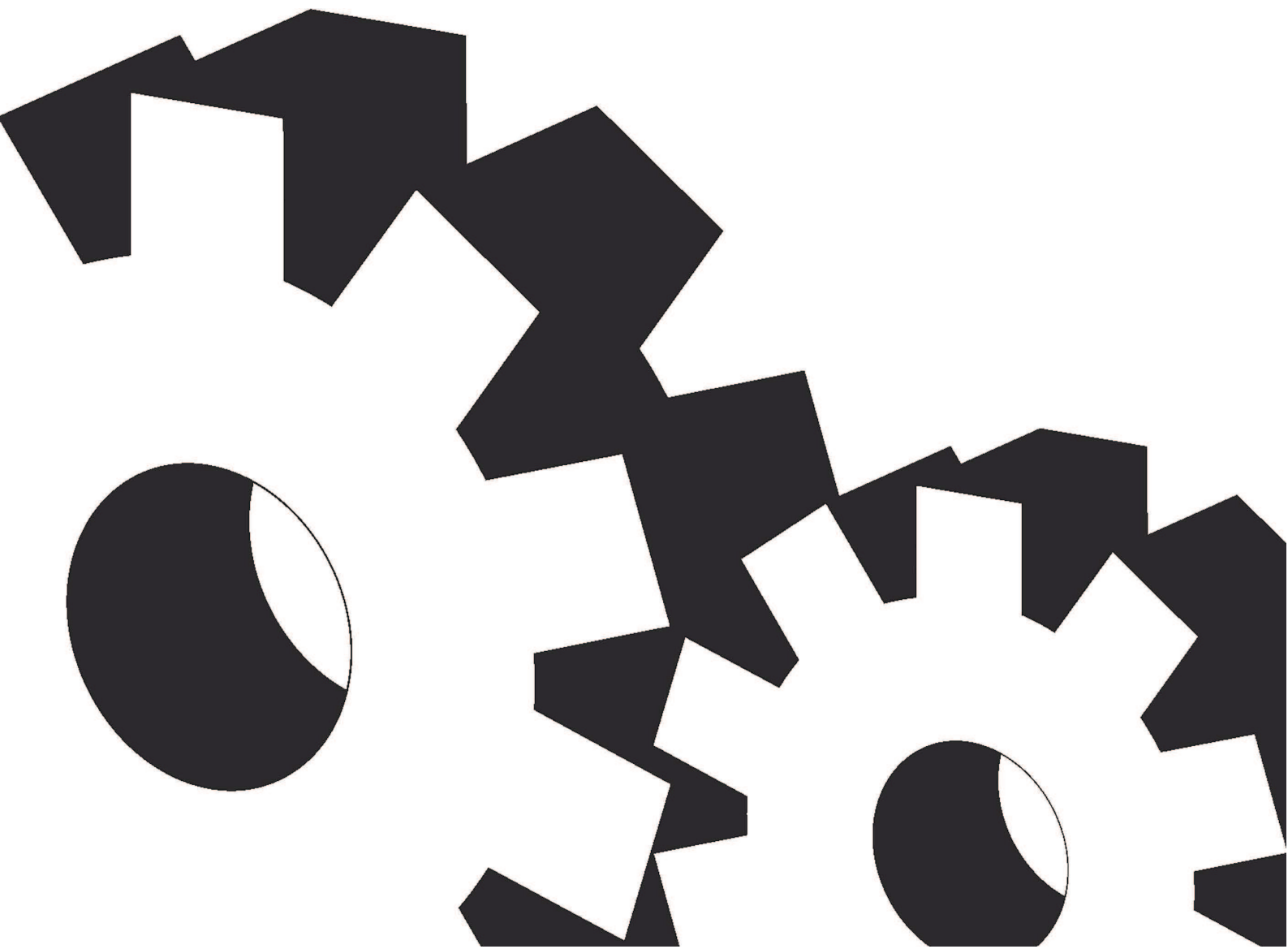

TRADUCERE A INSTRUCȚIUNILOR ORIGINALE

**MOTOUNEALTA MULTIFUNCTIONALA  
4 IN 1  
PT79001**



**IMPORTANT!**  
CITITI INSTRUCȚIUNILE ÎNAINTE DE UTILIZARE –PASTRATI PENTRU  
REFERINTE ULTERIOARE

## CUPRINS

<b>AVERTISMENTE DE SIGURANTA</b>	<b>Pagina 3</b>
Avertismente generale de siguranta	Pagina 3
Reculul si avertismente	Pagina 5
Practici de exploatare in conditii de siguranta (pentru functia de tuns gard viu)	Pagina 6
<b>PREZENTARE PRODUS</b>	<b>Pagina 10</b>
Descriere	Pagina 10
Specificatii tehnice	Pagina 11
<b>UTILIZAREA</b>	<b>Pagina 14</b>
Dezambalarea	Pagina 14
Ansamblarea	Pagina 14
Alimentare rezervor cu combustibil	Pagina 15
Functionare	Pagina 16
Operatia de taiere	Pagina 20
<b>INTRETINERE SI DEPOZITARE</b>	<b>Pagina 21</b>
Intretinere	Pagina 21
Depozitare	Pagina 24
<b>DEPANARE</b>	<b>Pagina 25</b>

## AVERTISMENTE DE SIGURANTA

### 1) Avertismente de siguranta generale

**AVERTIZARE!** Atunci cand se utilizeaza sculele electrice masurile de siguranta de baza ar trebui sa fie intotdeauna urmate pentru a reduce riscul de incendiu, socul electric si vatamarea corporala.

Cititi cu atentie toate aceste instructiuni inainte de a utiliza acest produs si salvati-le. Familiarizati-va cu toate operatiile descrise in manualul de instructiuni. Acest produs trebuie sa fie utilizat si activat de catre utilizatori experimentati.

In cazul in care imprumutati aceasta masina altor persoane, va rugam sa le oferiti, de asemenea, si acest manual de instructiuni.

De asemenea, cititi toate marcajele aplicate pe produs. Simbolurile de pe scula electrica sunt explicate in manual.

Utilizati intotdeauna scula asa cum este descris in acest manual de instructiuni. Alte aplicatii sunt interzise. Nerespectarea instructiunilor poate provoca accidente grave si, in unele cazuri, eventual, chiar moartea.

- Acest produs este destinat exclusiv uzului casnic privat. Nu utilizati in scopuri comerciale.
- Nu permite niciodata persoanelor nefamiliarizate cu aceste instructiuni sau copiilor sa utilizeze acest produs. Reglementarile locale pot restrictiona varsta operatorului.
- Persoanele cu varsta mai mica de 18 ani nu trebuie sa utilizeze acest produs.
- Retineti ca, operatorul sau utilizatorul este responsabil pentru accidentele sau pericolele provocate altor persoane sau proprietatii acestora.
- Nu utilizati unealta daca sunteti sub influenta bauturilor alcoolice, drogurilor sau bolnav. Nu utilizati unealta daca nu sunteti intr-o stare fizica adecvata.
- Acest instrument este destinat utilizarii in aer liber. Niciodata nu-l utilizati in interior.
- Instrumentul trebuie sa fie intotdeauna transportat cu protectia lamelor.
- Tineti oamenii si animalele departe de zona de lucru. Copiii si persoanele care nu sunt familiarizati cu acest tuns gardul viu nu trebuie sa-l atinga si sa-l manipuleze.
- Utilizati produsul numai la lumina zilei sau lumina artificiala buna.
- La actionarea masinii, purtati intotdeauna echipament de protectie complet, inclusiv casca, ochi si urechi de protectie, manusi, masca de protectie, incaltaminte si imbracaminte contra alunecarii.
- Purtati imbracaminte adecvata. Nu purta camasi cu maneci largi sau descheiate. Nu purta bijuterii care ar putea intra in contact cu partile in miscare. Daca aveti parul lung, se leaga la spate sau purtati o casca de siguranta corespunzatoare.
- Nu utilizati niciodata produsul cu aparatori sau scuturi deteriorate sau cu acestea dezmembrate.

## TRADUCERE A INSTRUCȚIUNILOR ORIGINALE

- Țineți mainile și picioarele departe de dispozitivul de tăiere, în orice moment, și mai ales în momentul pornirii motorului.
- Nu folosiți această scula într-o locație în care ventilația este slabă. Emisia de gaz poate provoca răni.
- Nu lucrați atunci când plouă și pe vreme rea. Nu utilizați unealta în locuri umede.
- Când vă organizați munca, de asemenea, planuiți și o perioadă de odihnă. De exemplu, lucrați timp de 30 de minute, luați o pauză de 10 minute. Nu lucrați fără pauză deoarece veți fi obosit și va puteți pierde concentrarea. Vă recomandăm să lucrați cu această mașină maximum 2 ore pe zi.
- Nu folosiți unealta electrică în prezența lichidelor sau a gazelor inflamabile.
- Atenție: Unealta emite gaze, la utilizarea acesteia. A se evita intrarea în contact cu aceste gaze.
- Pastrati zona de lucru curată. Înainte de începerea lucrărilor, inspectați zona de lucru și îndepărtați toate materialele și obiectele care ar putea provoca accidente.
- Nu forțați unealta.
- Utilizați numai accesoriile furnizate sau recomandate de către producător. Utilizarea altor accesorii poate provoca accidente.
- Nu supraestimați. Pastrati stabilitatea și echilibrul în orice moment.
- Pentru a menține sculele și accesorii, pastrati instrumentele de tăiere ascuțite și curate pentru o performanță mai bună și mai sigură. Urmăți instrucțiunile de lubrifiere și de schimbare a accesoriilor.
- Înainte și după utilizarea unelei, verificați-o întotdeauna. În cazul în care instrumentul este deteriorat sau prezintă un defect, opriți utilizarea acesteia și duceți-l la un service autorizat pentru verificare și reparație.
- Opriți întotdeauna unealta după utilizare, atunci când o lăsați fără supraveghere, la schimbarea accesoriilor și înainte de întreținere.
- Mențineți manerul, curat și lipsit de ulei și grasimi.
- Fiti concentrat atunci când utilizați instrumentul. Fiti atent la ceea ce faci, folosiți bunul simț și nu folosiți motounealta când sunteți obosit.
- Îndepărtați protecția lamei înainte de utilizarea produsului.
- Când o protecție sau alta componentă se deteriorează, aceasta trebuie reparată în mod corespunzător sau înlocuită de către un centru de service autorizat.
- Nu utilizați unealta în cazul în care comutatorul nu porneste și se opreste.
- Așezați echipamentul într-o zonă bine luminată, pe o suprafață plană, stabilă, uscată și bine ventilată, departe de substanțe inflamabile și cu o multime de spațiu pentru evacuarea de scantei și deseuri.
- Nu permiteți nimanui, și în special copiilor, să vină pe o rază de cel puțin cinci metri în jurul zonei de lucru, atunci când orice operațiune de lucru este în curs de desfășurare.
- Opriți imediat motounealta în cazul unei defecțiuni a motorului sau butonul de pornire / oprire, sau în cazul oricarui zgomot neobișnuit.
- Nu folosiți scula dacă demarorul este deteriorat.
- Nu mișcați lantul cu mâna, în momentul în care, roata de antrenare este în mișcare.
- Nu opriți lantul cu mainile sau alte obiecte.
- Se tratează dinții de lant cu precauție; aceștia pot provoca tăieturi adânci.
- În cazul în care nu este folosit, produsul trebuie să fie depozitat într-un loc uscat, sub cheie și nu la îndemâna copiilor.

## TRADUCERE A INSTRUCȚIUNILOR ORIGINALE

- Înainte de a utiliza produsul și după orice impact, verificați pentru semne de uzură sau deteriorare și reparați după necesități într-un centru autorizat.
- Opriti întotdeauna produsul:
  - ori de câte ori lăsați produsul nesupravegheat;
  - înainte de a curăța depunerile de iarbă tăiată;
  - înainte de verificare, de curățare sau înainte de orice intervenție asupra produsului;
  - după lovirea unui obiect strain;
  - de fiecare dată când produsul începe să vibreze anormal.
- Aveți grijă să nu vă accidentați la picioare sau mâini, cauzate de dispozitivul de tăiere.
- Controlați și faceți mentenanță regulată. Produsul trebuie reparat numai de către un centru de servicii autorizat sau un specialist calificat.
- Atunci când nu este în uz, depozitați produsul în așa fel încât să nu fie la îndemâna copiilor.
- Copiii nu trebuie să se joace cu pungile de plastic, foi și piese mici! Nu le lăsați la îndemâna copiilor. Există un pericol de înec și de sufocare!
- Când transportați aparatul, adăugați întotdeauna protecția pe lama. Transportați întotdeauna unealta de manieră sigură și niciodată de lama.
- Nu folosiți produsul pe teren alunecos.
- Nu se utilizează produsul în pante dure și alunecoase.
- Atunci când se planifică programul de lucru, permite o multime de timp pentru odihnă. Limita timpului de utilizare continuă este undeva în jurul valorii de 30 ~ 40 de minute pe sesiune, și la 10 ~ 20 de minute de odihnă între sesiunile de lucru. De asemenea, încercați să pastrați perioada de muncă efectuată într-o singură zi sub 2 ore sau mai puțin.
- Dacă instrumentul atinge obiecte străine, verificați dacă nu este deteriorat și duceți-l la reparație, dacă este necesar.

## 2) RECOLUL ȘI ALTE AVERTISMENTE

Recolul poate cauza pierderea controlului asupra motouneltei și poate duce la vătămări corporale grave. Nu vă bazați exclusiv pe dispozitivele de siguranță încorporate în instrumentul dumneavoastră. În calitate de utilizator, ar trebui să luați mai multe măsuri pentru a preveni riscurile de accident sau ranire.

Recolul este rezultatul utilizării incorecte a produsului și/sau a procedurilor și condițiilor incorecte de operare. Aceste riscuri pot fi evitate prin luarea măsurilor de precauție adecvate prezentate mai jos:

- Mențineți o prindere fermă pe motouneltea și poziționați corpul și brațul pentru a vă permite să rezistați forțelor de recul. Folosiți întotdeauna manerul auxiliar, dacă este prevăzut, pentru un control maxim asupra reculului sau de reacție a cuplului în timpul pornirii. Operatorul poate controla reacțiile de cuplu sau forțele de recul, în cazul în care se iau măsuri de precauție adecvate.
- Nu puneți niciodată mâna pe lângă accesoriul rotativ. Accesoriul va poate rani grav.
- Nu poziționați corpul în zona în care unealta este utilizată. Recolul va direcționa unealta în direcția opusă mișcării discului la punctul de tăiere.

## TRADUCERE A INSTRUCȚIUNILOR ORIGINALE

- Aveți o grijă deosebită la colțuri, muchii ascuțite etc. Evitați izbiturile și salturile accesoriilor. Colțurile, muchiile ascuțite sau salturile au tendința de a agăța accesoriile rotative și cauzează pierderea controlului sau a reculului.
- Nu întindeți și nu tăiați peste înălțimea umărului. Acest lucru ajută la prevenirea contactului neintenționat al varfului și permite un control mai bun al uneltei în situații neașteptate.

### 3) Proceduri de funcționare în siguranță (pentru funcția de tuns gard viu)

#### 1. Informare

Familiarizați-va cu manualul înainte de a încerca să utilizați echipamentul.

#### 2. Pregătire

a) **ACEST PRODUS POATE PRODUCE RANI GRAVE.** Citiți cu atenție instrucțiunile pentru manipularea corectă, pregătirea, întreținerea, pornirea și oprirea uneltei și a accesoriului de tăiat gard viu. Familiarizați-va cu toate controalele și utilizarea corespunzătoare a uneltei de tuns gardul viu.

b) Nu lăsați niciodată copiii să utilizeze acest instrument.

c) Feriți-va de liniile electrice aeriene.

d) Evitați operarea în timp ce oamenii, în special copiii, sunt în apropiere.

e) Imbracați-va în mod corespunzător! Nu purtați haine sau bijuterii, care pot fi prinse în piesele aflate în mișcare. Se recomandă utilizarea manusilor robuste, încălțăminte antiderapantă și ochelari de protecție.

f) Fiti foarte atenți în timpul manipulării combustibililor. Ele sunt inflamabile și vaporii sunt explozivi. Trebuie respectate următoarele puncte:

- Se utilizează un recipient aprobat.
- Nu îndepărtați niciodată capacul rezervorului de carburant sau adăugați combustibil când unealta este în stare de funcționare. Permiteți motorului și componentelor de evacuare să se răcească înainte de realimentare.
- Nu fumați.
- Nu alimentați niciodată în interior locuințelor.
- Nu depozitați niciodată unealta de tuns gardul viu sau rezervorul de combustibil, în interior în cazul în care există o flacără deschisă.
- În cazul în care combustibilul este varsat, nu încercați să porniți utilajul ci trebuie să vă îndepărtați de acest loc, înainte de a începe.
- Intotdeauna înlocuiți și strângeți capacul rezervorului după alimentare.
- În cazul în care rezervorul de combustibil este golit, acest lucru trebuie făcut în aer liber.

g) În cazul în care mecanismul de tăiere lovește orice obiect străin sau începe să producă un zgomot neobișnuit sau vibrații, opriți sursa de alimentare și lăsați unealta să se oprească. Deconectați firele bujiei de la bujie și iați următoarele măsuri:

- Inspectați produsul a.i să nu aiba lovituri sau părți deteriorate;
  - Verificați și strângeți, componentele slăbite;

## TRADUCERE A INSTRUCȚIUNILOR ORIGINALE

□ Piesele deteriorate se vor înlocui sau repara folosind cu piese având specificații echivalente.

h) Avertisment cu privire la necesitatea de protecție pentru urechi.

i) Avertisment pentru nevoia de protecție a ochilor.

j) instrucțiuni despre modul de a opri unealta și accesoriul de tuns gard viu, în caz de urgență.

### 3. Functionare

a) Opriti motorul înainte de:

- Curățare sau stergere atunci când se formează o acumulare de iarbă tăiată în zona de tăiere,

- Verificare și efectuarea întreinerii uneltei,

- Ajustare a poziției de lucru la dispozitivului de tăiere,

- Lasarea dispozitivului nesupravegheat.

b) Asigurați-vă ca unealta este corect amplasată într-o poziție de lucru desemnată înainte de pornirea motorului.

c) În timpul utilizării, asigurați-vă întotdeauna că poziția de operare este în siguranță și sigură, mai ales atunci când se utilizează pe trepte sau pe o scară.

d) Nu folosiți instrumentul cu un dispozitiv de tăiere deteriorat sau uzat excesiv.

e) Pentru a reduce riscurile de incendiu, pastrati motorul și amortizorul de zgomot liber de depuneri, frunze și lubrifiant excesiv.

f) să se asigure întotdeauna că toate manerele și protecțiile sunt montate atunci când se utilizează accesoriul de tuns gard viu. Nu încercați niciodată să utilizați unealta cu o aparatură incompletă sau una prevăzută cu o modificare neautorizată.

g) Utilizați întotdeauna două mâini pentru a opera unealta (este echipată cu două manere).

h) Fiți întotdeauna conștienți de împrejurimile dumneavoastră și fiți atent la posibilele pericole pe care s-ar putea să nu le percepeți din cauza zgomotului dispozitivului.

### 4. Intreținere și depozitare

a) Atunci când unealta este oprită pentru service, inspecție sau depozitare, opriți sursa de alimentare, deconectați fișa bujiei de la bujie și asigurați-vă că toate piesele mobile sunt oprite. Se lasă să se răcească, înainte de a face orice inspecție, ajustare, etc.

b) Depozitați acolo unde vaporii de combustibil nu vor ajunge la o flacără deschisă sau la scantei. Permiteți întotdeauna dispozitivului să se răcească înainte de a-l depozita.

c) La transportul sau depozitarea acestuia, montați întotdeauna aparatură dispozitivului de tăiere.



## TRADUCERE A INSTRUCȚIUNILOR ORIGINALE

### Explicarea simbolurilor marcate pe produs



Simbol de avertizare



Consultati instructiunile din manual / brosură



A se purta ochelari de protectie.



A se purta casti de protectie.



A se purta casca de protectie.



A se purta masca de protectie.



A se purta incaltaminte de protectie.



A se purta manusi de protectie.



Emisii de zgomot.



Nu expuneti la ploaie si apa.



Nu fumati si nu-l expuneti la foc.



Atentie: Piese in miscare.

## TRADUCERE A INSTRUCȚIUNILOR ORIGINALE

Risc de raniri cauzate de către diverse obiecte de pe sol (proiectate de către piesele în mișcare ale utilajului) ! Persoanele din jur să pastreze distanță!

### **Riscuri reziduale**

Chiar dacă operați acest produs, în conformitate cu toate cerințele de siguranță, riscurile potențiale de vătămare corporală și daune, rămân. Următoarele pericole pot apărea în legătură cu structura și proiectarea acestui produs:

Sa fiți întotdeauna în alertă atunci când se utilizează acest produs, astfel încât să puteți recunoaște și să evitați riscurile din timp.

Interventia rapidă poate preveni rănirea gravă și pagubele materiale.

Oprite și deconectați de la sursa de alimentare în cazul în care există defecțiuni.

Verificarea și repararea produsului se face numai de către personal calificat, într-un serviciu autorizat, dacă este necesar, înainte de a-l opera din nou.

Defecte de utilizare care rezultă din emisii de vibrații în cazul în care produsul este folosit pe perioade lungi de timp sau nu este gestionat în mod adecvat și întreținut în mod corespunzător.

Risc de pericol și pagube materiale datorate cioburilor de tăiere sau impactul brusc al obiectelor ascunse în timpul utilizării.

Pericol de vătămare corporală și pagube materiale provocate de obiecte aflate în mișcare.

Utilizarea prelungită a acestui produs expune operatorul la vibrații și poate produce boala "degetului alb". În scopul de a reduce riscul, vă rugăm să purtați mănuși și pastrati mâinile calde.

Dacă oricare dintre simptomele bolii „degetului alb” apar, solicitați imediat sfatul medicului. Simptomele bolii "degetelor albe" includ: amorțeala, pierderea senzației, furnicături, înțepături, durere, pierderea de putere, modificări ale culorii pielii. Aceste simptome apar în mod normal, la nivelul degetelor, mainilor sau încheieturilor. Riscul crește la temperaturi scăzute.

## PREZENTAREA PRODUSULUI

### 1- DESCRIERE



- 
- |                              |   |
|------------------------------|---|
| 1. Filtru de aer             | 9. Aparatoare                           |
| 2. Rezervor de combustibil   | 10. Carcasa angrenaj                    |
| 3. Toba de esapament         | 11. Cutit taiere iarba                  |
| 4. Buton pentru OPRIT/PORNIT | 12. Cap cu fir                          |
| 5. Clapeta de acceleratie    | 13. Conector tija                       |
| 6. Maner                     | 14. Accesoriu taiere crengi la inaltime |
| 7. Maner de sustinere        | 15. Accesoriu taiere gard viu           |
| 8. Tija                      |   |

2- CARACTERISTICI TEHNICE

<b>Informatii generale</b>	<b>Model</b>	PT79001
	<b>Greutate unealta (Rezervor gol fara accesorii)</b>	7,6kg
	<b>Volum rezervor combustibil</b>	1,6 l
	<b>Viteza motor in gol</b>	3000 rot/min
	<b>Putere maxima motor</b>	1,6kW/6500 rot/min
	<b>Capacitate cilindrica</b>	52 cmc
	<b>Viteza maxima motor</b>	8000 rot/min
<b>Motocoasa</b>	Emisia de zgomot	<p><u>Nivel de putere acustica:</u></p> <ul style="list-style-type: none"> <li>- Mers in gol: LpA= 80.4dB(A)</li> <li>- Accelerat : LpA= 97.4dB(A)</li> <li>- AV: LpA= 94.5 dB(A)</li> </ul> <p>Incert: K=3m/s<sup>2</sup></p> <p><u>Nivelul de presiune a sunetului:</u></p> <ul style="list-style-type: none"> <li>- LwA: 109.7dB(A)</li> </ul>
	Vibratii	<p><u>Mers in gol</u></p> <ul style="list-style-type: none"> <li>- Maner stang: 2.874m/s<sup>2</sup></li> <li>- Maner drept: 2.626m/s<sup>2</sup></li> </ul> <p><u>Accelerat</u></p> <ul style="list-style-type: none"> <li>- Maner stang: 4.472m/s<sup>2</sup></li> <li>- Maner drept: 3.717m/s<sup>2</sup></li> </ul> <p>Incert K=1.5m/s<sup>2</sup></p>
	Diametru de taiere cutit	254 mm
	Tipuri si diametre de taiere cutit	Φ255*1.4-1.6*3T*Φ25.4
<b>Motocoasa</b>	<b>Emisii de zgomot</b>	<p><u>Nivel de putere acustica:</u></p> <ul style="list-style-type: none"> <li>- Mers in gol: LpA= 76.1dB(A)</li> <li>- Accelerat : LpA= 96.5dB(A)</li> <li>- AV: LpA= 93.5 dB(A)</li> </ul> <p>Incert: K=3m/s<sup>2</sup></p> <p><u>Nivelul de presiune a sunetului:</u></p> <p>LwA: 109.7dB(A)</p>
	<b>Vibratii</b>	<p><u>Mers in gol</u></p> <ul style="list-style-type: none"> <li>- Maner stang: 3.192m/s<sup>2</sup></li> <li>- Maner drept: 2.475m/s<sup>2</sup></li> </ul>

TRADUCERE A INSTRUCȚIUNILOR ORIGINALE

		<u>Accelerat</u> - Maner stang: 8.935m/s <sup>2</sup> - Maner drept: 9.839m/s <sup>2</sup> Incert K=1.5m/s <sup>2</sup>
	<b>Diametru de taiere cap cu fir</b>	440 mm
	<b>Tipuri si diametre de taiere cap cu fir</b>	Φ440mm*Φ2.0-2.5mm
<b>Accesoriu taiat crengi la inaltime</b>	<b>Emisii de zgomot</b>	<u>Nivel putere acustica:</u> - Mers in gol: LpA= 77.5dB(A) - Accelerat : LpA= 97.3dB(A) - Av: LpA= 94.3 dB(A) Incert: K=3m/s <sup>2</sup>  <u>Nivelul de presiune a sunetului:</u> - Mers in gol : LwA= 87.9dB(A) - Accelerat: LwA= 109.1dB(A) - Av: LwA= 106.1dB(A)  Incert: K=3m/s <sup>2</sup>  <u>Emisii de zgomot garantate</u> LpA: 102dB(A) LwA: 110dB(A)
	<b>Vibratii</b>	<u>Maner frontal</u> - Mers in gol: 6.303m/s <sup>2</sup> - Accelerat: 13.254m/s <sup>2</sup> <u>Maner spate</u> - Mers in gol: 6.954m/s <sup>2</sup> - Accelerat: 9.901m/s <sup>2</sup> Incert K=1.5m/s
	<b>Dimensiuni Sina</b>	16'' Ø18 mm
	<b>Lungime de taiere</b>	395 mm
	<b>Viteza</b>	1450 rot/min
	<b>Emisii de zgomot</b>	<u>Nivelul de presiune al sunetului:</u> - Mers in gol: LpA= 77.1dB(A) - Accelerat: LpA= 96.5dB(A) - Av: LpA= 93.5 dB(A) Incert: K=3m/s <sup>2</sup>

TRADUCERE A INSTRUCȚIUNILOR ORIGINALE

<b>Accesoriu tuns gard viu</b>		<u>Nivel putere acustica:</u> - Mers in gol: LwA= 87dB(A) - Accelerat: LwA= 109.4dB(A) - Av: LwA= 106.4dB(A)  <u>Emisii de zgomot garantate</u> LpA: 102dB(A) LwA: 110dB(A)
	<b>Vibratii</b>	<u>Maner frontal</u> - Mers in gol: 6.477m/s <sup>2</sup> - Accelerat : 17.373m/s <sup>2</sup> <u>Maner spate</u> - Mers in gol: 4.960m/s <sup>2</sup> - Accelerat : 16.975m/s <sup>2</sup>
	<b>Lungime de taiere</b>	265 mm
	<b>Viteza</b>	13.2m/s

UTILIZARE

1- DESPACHETARE

- Despachetati toate componentele produsului.
- Verificati daca produsul este complet (vezi capitolul descriere) si piesele nu sunt deteriorate. In cazul in care una sau mai multe parti sunt deteriorate sau lipsa, va rugam, sa nu folositi produsul si sa il returnati la magazin.

2- ASAMBLAREA

a) Instalarea lamei

Veti avea nevoie de urmatoarele elemente pentru a instala lama:

- Surubelnita (nu este furnizata)
- Distantier
- Piesa inferioara pentru sustinere
- Piesa superioara pentru acoperire
- Cutit
- Piulita

## TRADUCERE A INSTRUCȚIUNILOR ORIGINALE

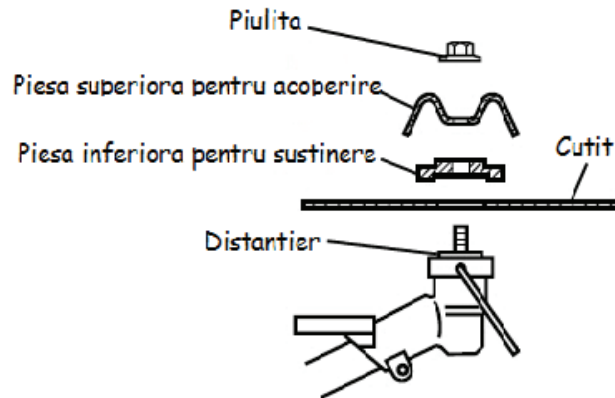

Toate cutitele de taiere sunt instalate in acelasi mod:

- Instalati elementele exact in acest mod (a se vedea desenul) in carcasa: distantare, piesa de sustinere inferioara, cutit, piesa de acoperire superioara si piulita.
- Introduceti piesa in gaura carcasei angrenajului. Strangeti ferm.
- Asigurati-va ca toate elementele sunt instalate corect.

### b) Instalarea Cap cu fir

- Setati corect suportul interior si suportul exterior la arborele de transmisie.
- Insurubati corect la arborele de transmisie si fixati-l cu o cheie.
- Insurubati capul de taiere cu fir in surubul de fixare al suportului interior cu un imbus in forma de L si strangeti-l.

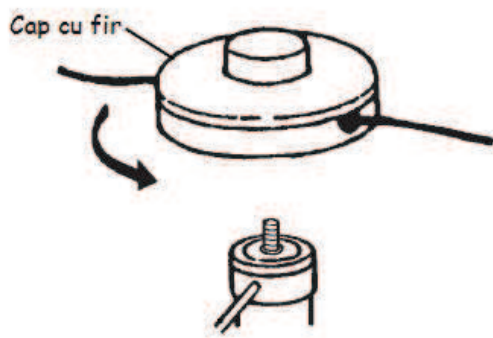

## 3. – Alimentare combustibil

ATENTIE: La umplerea rezervorului:

- Produsul trebuie sa fie intotdeauna oprit.
- Nu fumati niciodata.

## TRADUCERE A INSTRUCȚIUNILOR ORIGINALE

- Fara flacara sau scantei in apropierea combustibilului.
- Inainte de alimentarea produsului, lasati sa se raceasca. Nu incercati sa alimentati cand motorul e fierbinte.
- In cazul in care combustibilul s-a scurs, opriti alimentare cu combustibil si nu porniti motorul. Curatati si alimentati intr-o alta locatie.
- Nu umpleti niciodata rezervorul de combustibil de foarte sus.
- Nu adaugati combustibil la rezervor intr-o zona fara ventilatie.
- Nu adaugati combustibil in apropierea unui foc deschis sau scantei.

Combustibilul utilizat pentru acest produs este un amestec de benzina fara plumb si lubrifiant de motor aprobat (ulei 2T). Cand se amesteca benzina cu ulei, folositi numai benzina care nu contine etanol sau metanol.

Benzina fara plumb trebuie sa fie una de buna calitate. Acest lucru va ajuta pentru a evita posibila deteriorare la partilor de admisie cu combustibil ale motorului si a altor componente ale acestuia.

Raportul de amestec recomandat este de **40: 1 (benzina / ulei)**. Asigurati-va ca raportul amestecului este corect inainte de a alimenta.

### A. Amestec Benzina/Ulei

- Faceti amestecul intr-un recipient curat si gol (inclus).
- Se toarna ulei in recipient apoi se toarna benzina.
- Amestecati-le suficient de mult timp (mai mult de un minut) pentru a avea un mix corect.

- b. Umplerea rezervorului de combustibil
- Desurubati capacul rezervorului de carburant si scoateti-l.
  - Se umple rezervorul incet cu amestecul facut mai sus. Nu depasiti capacitatea (500 ml).
  - Puneti capacul rezervorului de combustibil si insurubati-l ferm.
  - Stergeti scurgerile de combustibil din jurul produsului, daca este necesar.

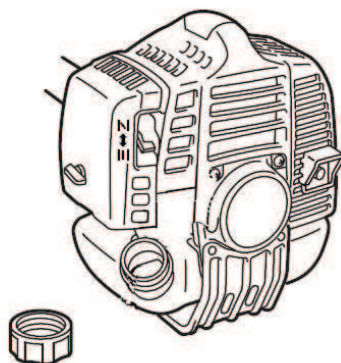



## TRADUCERE A INSTRUCȚIUNILOR ORIGINALE

NOTA: PENTRU A EVITA DAUNELE SI ACCIDENTELE, NU UTILIZATI ALTE AMESTECURI SI ALTE TIPURI DE ULEI FATA DE CELE RECOMANDATE PENTRU ACEST PRODUS!

### c. Depozitarea combustibilului:

Carburantul trebuie sa fie pastrat intr-un recipient curat, sigur si intotdeauna inchis.

Daca nu folositi produsul pentru o lunga perioada de timp, scoateti amestecul de combustibil din rezervor si adaugati-l intr-un recipient.

Nu lasa combustibilul pentru o lunga perioada de timp, in rezervor; combustibilul poate bloca carburatorul, iar motorul nu va functiona corect.

### d. Combustibilul:

In cazul in care combustibilul nu mai poate fi folosit, nu-l utilizati si veti returna intr-o locatie autorizata. Ar trebui sa verificati reglementarea locala pentru recomandarile specifice pentru scoaterea din uz a combustibilului.

## 4- UTILIZAREA:

ATENTIE: Acest produs trebuie sa fie folosit numai pentru a tunde garduri vii, gazonul sau arbusti de dimensiuni mici. Nu taiati alte tipuri de materiale. Nu utilizati ca o parghie pentru a ridica, muta sau rupe obiecte, nici nu-l blocati pe suporturi fixe. Nu-l utilizati pentru taierea copacilor. Taierea altor tipuri de material va avea drept consecinte accidente si deteriorari.

### A. Inainte de pornirea motorului:

Verificati zonele in care va functiona. Indepartati toate materialele si obiectele care ar putea crea accidente si deteriora produsul. Oameni si animalele trebuie sa fie la o distanta de cel putin 15 m fata de zona de lucru. Daca este necesar se adauga un marcaj in locul in care se va lucra. In cazul in care doua sau mai multe persoane vor lucra in aceeași zona, lucrati cu grija si urmariti de fiecare data ceea ce faceti. Pastrati o distanta suficienta intre fiecare persoana pentru a asigura siguranta. Daca cineva intra in zona de lucru, opriti lucrul imediat.

Purtati echipamentul de protectie (manusi, casca, incaltaminte antiderapanta, masca si casti de protectie, imbracaminte speciala).

### b. Pornirea motorului:

Inainte de pornirea motorului, produsul trebuie sa fie pe pozitia inchis. Nu porniti motorul intr-o pozitie de nivel inalt.

## TRADUCERE A INSTRUCIUNILOR ORIGINALE

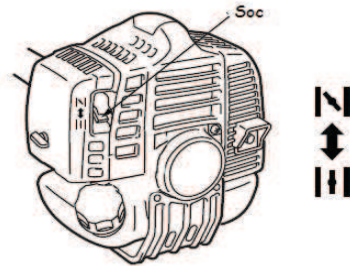
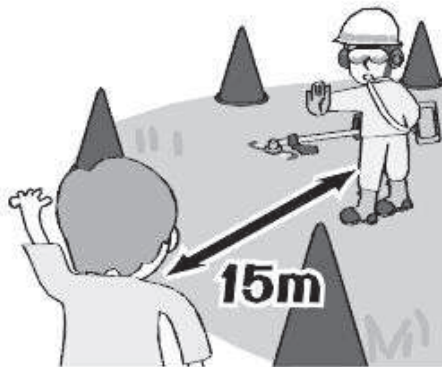

- Tineti-l ferm, in scopul de a preveni orice deplasare a produsului si pentru a preveni orice contact cu obiecte sau materiale.



- Impingeti butonul de mai multe ori, pana cand combustibilul curge in tubul transparent.
- Cand motorul este rece, deplasati maneta socului in pozitia inchis.
- Puneti comutatorul de contact in pozitia " I ".
- Trageti cablul de pornire rapid, pana la pornirea motorului. Nu trageți de cablul de la capat.

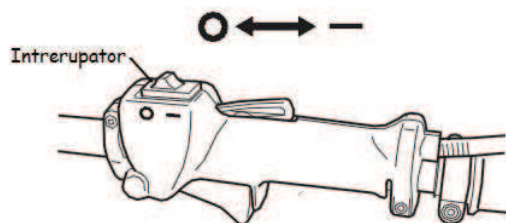

- Deplasati maneta de soc in jos pentru a o deschide si reporniti motorul.

## TRADUCERE A INSTRUCIUNILOR ORIGINALE

- Lasati motorul sa se incalzeasca timp de cateva minute inainte de punerea in functiune.
- Prindeti manerele ferm cu ambele maini: o mana manerul din fata si cealalta manerul din spate. Pastrati un echilibru bun.



- Pastrati intotdeauna unealta in fata voastra. Nu o tineti aproape de corp. Nu va atingeti de alte parti ale produsului.



- Daca la pornirea motorului veti simti o situatie anormala (motorul care vibreaza, se accelereaza prea tare , problema cu dispozitivul de taiere, etc.), opriti motorul si rezolvati problemele sau mergeti la un service calificat.
- Intotdeauna sa fiti sigur de o pozitie de functionare in conditii de siguranta si securitate, in special atunci cand se utilizeaza pe trepte sau pe o scara.

## TRADUCERE A INSTRUCIUNILOR ORIGINALE

- Intotdeauna sa fiti constient de imprejurimile dvs. si sa ramaneti in alerta pentru posibilele pericole pe care s-ar putea sa nu le auziti din cauza zgomotului masinii.
- In timpul lucrului, sa se mentina viteza motorului la nivelul necesar pentru a efectua taierea de lucru. Nu trebuie sa fie o pozitie de viteza la nivel inalt, atunci cand folositi masina. Mariti viteza numai atunci cand este necesar.

### c. Oprete motounealta:

- Eliberati maneta de acceleratie a motorului, timp de o jumatate de minut.
- Intrerupatorul trebuie sa fie in pozitia "0".

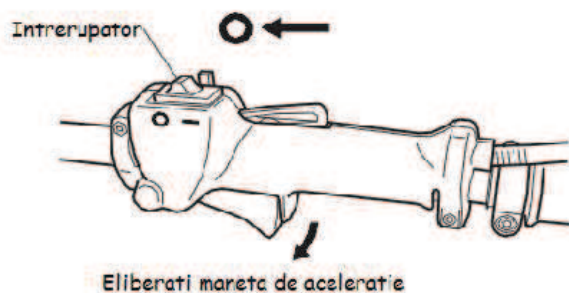

- Inainte de a face orice actiune (intretinere, reparatii, depozitare) lasati produsul sa se raceasca.

### d. Eliberarea de urgenta.

In caz de urgenta, apasati puternic pe clema de prindere de pe carlig, astfel incat, unealta sa fie eliberata din curea.

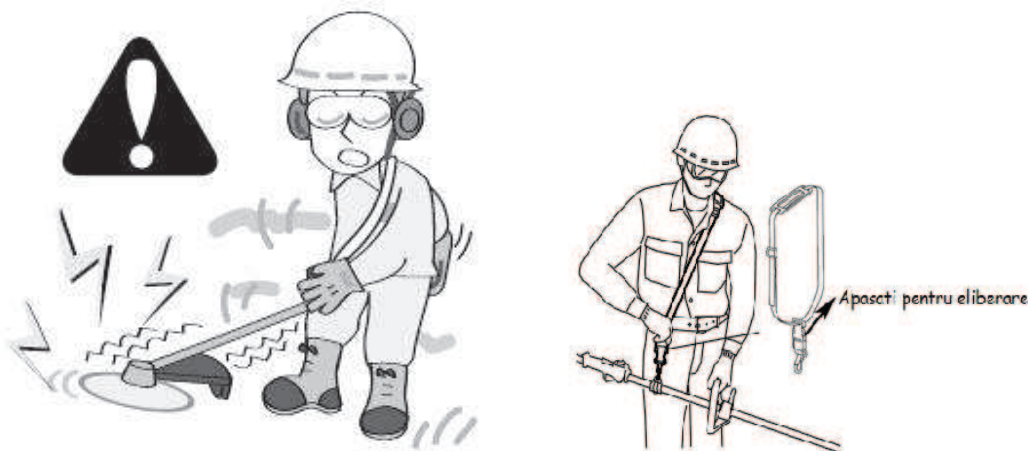

## TRADUCERE A INSTRUCIUNILOR ORIGINALE

### 5- OPERATIUNEA DE TAIERE

Folositi cutitul din dotare pentru a taia arbusti de dimensiuni mici, iarba si buruieni.



Va recomandam sa lucrati intotdeauna la o viteza redusa. Puteti regla viteza operatiei de taiere: iarba tanara la viteza de mijloc si arbustii sau buruienile dure si groase la viteza mare.

Tineti ferm unealta. Faceti miscare de la dreapta la stanga si de la stanga la dreapta.

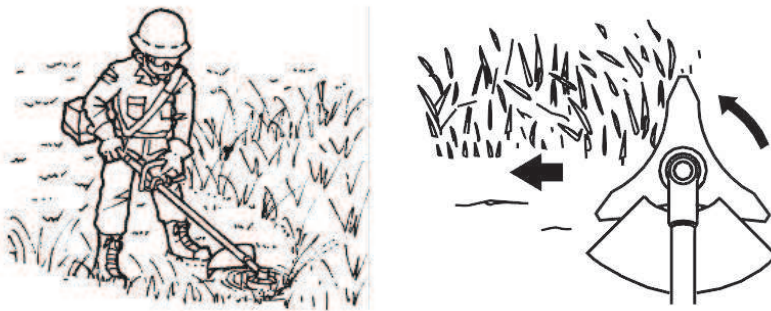

Intotdeauna taiati ghidand capul de la dreapta la stanga.

#### b. Capul de taiere cu fir

Firul de taiere consuma energie mare, de aceea trebuie sa retineti ca viteza de rotatie a motorului in functionare trebuie sa fie de 50%, la fel de mare ca atunci cand se utilizeaza cutite metalice.

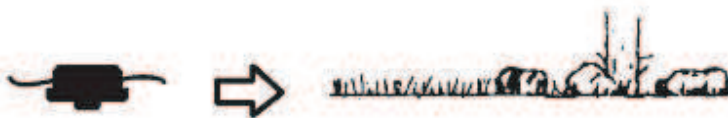

Daca incercati sa taiati iarba la lungimea cablului, la un moment dat, viteza de rotatie devine mai mica datorita rezistentei si nu se poate taia bine in caz de opune rezistentă. Indepartati produsul de iarba, mariti viteza de

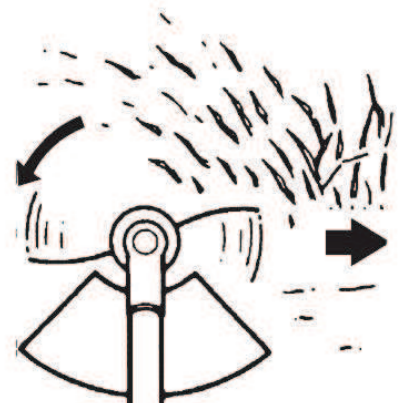

## TRADUCERE A INSTRUCȚIUNILOR ORIGINALE

rotatie si taiati o cantitate mica de iarba dintr-o singura miscare. Daca incercati iarba taiata prin bascularea motocoasei in modul in sens invers (de la stanga la dreapta) resturile zboara in directia departe de corp. Puteti evita sa va murdariti hainele.

## INTRETINERE SI DEPOZITARE

Intretinerea regulata si adecvata va asigura utilizarea in conditii de siguranta si prelungirea duratei de viata a produsului.

Inainte de a intretinere, scula trebuie sa fie complet oprita si racita.

Nu folositi orice produse sau materiale care pot deteriora unealta (produse abrazive, spre exemplu).

In cazul in care instrumentul este deteriorat, nu reparati de unul singur, si duceti unealta la un tehnician calificat.

### 1) INTRETINERE

#### A. Mentenanta generala

- Verificati daca motorul nu este deteriorat.
- Verificati lama si elementele de fixare daca sunt componente slabite, fisuri sau indoiri.
- Verificati sa nu fie piese cu uzura sau deteriorate.
- Verificati muchiile de taiere si uniformizati cu pila plata.
- Curatati materialele si obiectele care pot fi blocate pe lame.
- Curatati carcasa uneltei cu o carpa umeda sau cu o perie moale. Indepartati toate materialele si obiectele care ar putea bloca tubul de ventilatie.
- Verificati pentru suruburi sau componente slabite sau lipsa. Asigurati-va ca dispozitivul de taiere este liber de moloz si bine fixat.

#### b. Lame

- Purtati intotdeauna manusi atunci cand curatati lamele.
- Verificati lama dupa fiecare operatie pentru orice deteriorare, uzura sau functionare defectuoasa.
- Curatati lamele dupa fiecare operatie, cu ajutorul unui spray special.
- Ungeti lamele in mod regulat. Atunci cand este utilizata sau deteriorat lama trebuie inlocuita cu acelasi model. Apelati la un tehnician calificat pentru a face acest lucru.

## TRADUCERE A INSTRUCIUNILOR ORIGINALE

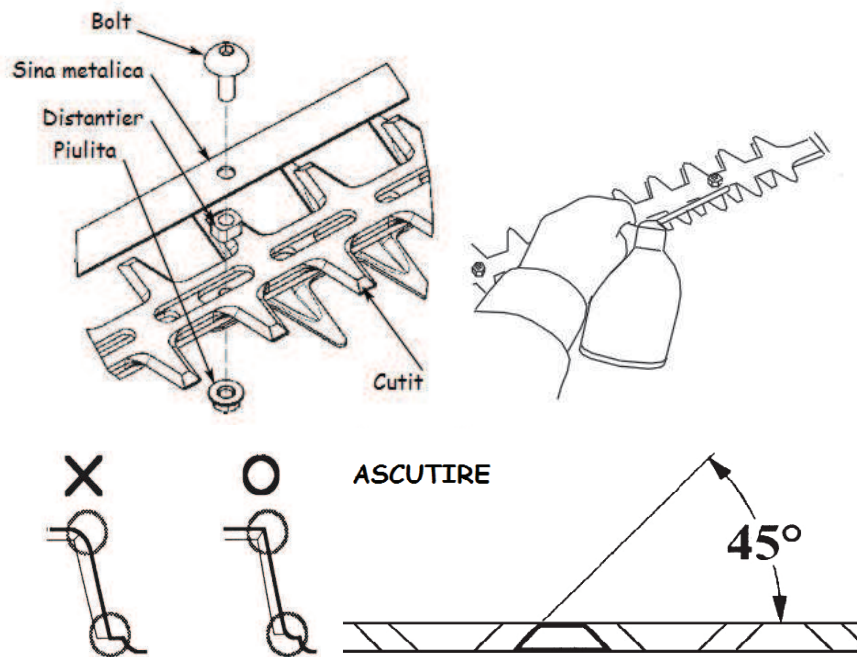

### c. Filtrul de aer

Curatati filtrul de aer atunci cand acesta este infundat si dupa 20 de ore de utilizare. Scoateti capacul unitatii si indepartati filtrul. Curatati filtrul de aer cu apa calda si sapun. Lasati filtrul de aer sa se usuce complet inainte de a-l pune inapoi pe unealta. In cazul in care filtrul de aer este deteriorat, nu-l utilizati din nou si inlocuiti-l cu unul nou.

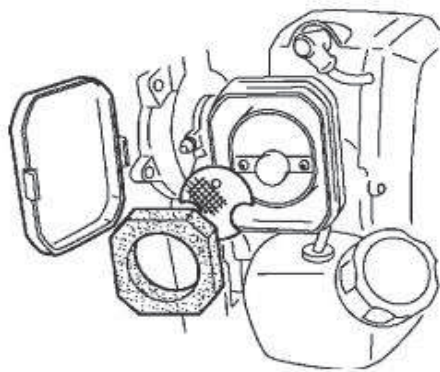

## TRADUCERE A INSTRUCIUNILOR ORIGINALE

### d. Bujia

Atunci cand bujia este defecta sau dupa 15 ore de utilizare, inlocuiti-o cu una noua (tip L7RTC; BM6A; L7T). Pentru a instala bujia, mai intai o rotiti pana cand este ferm stransa, apoi strangeti la un sfert sau mai mult, cu o cheie tubulara.

Curatati regulat bujia pentru a evita pornirea grea sau deloc, a utilajului.

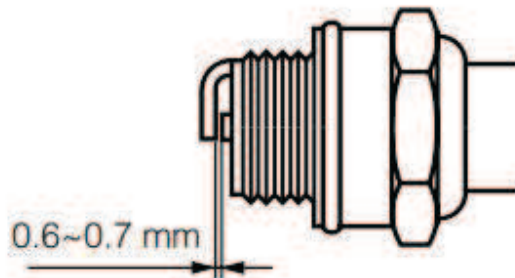

### e. Carburatorul

Ajustarea carburatorului ,atunci cand este necesar, se va face numai de catre un tehnician calificat. Nu efectuati operatii de reglare a carburatorului, daca nu aveti cunostintele necesare. Tehnicianul calificat trebuie sa urmeze desenul de mai jos pentru ajustare.

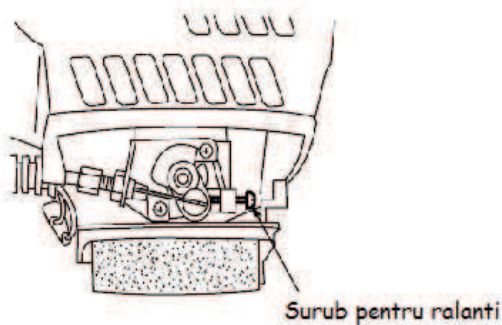

Ajustarea vitezei la ralanti

### f. Cilindru si roti dintate

Va rugam sa faceti aceste intretineri dupa 50 de ore de functionare:

- Scoateti si curatati capacul cilindrului si curatati murdaria si resturile de la aripioarele de racire ale cilindrului.
- Scoateti capacul rotii de lant si controlati roata de lant pentru murdarie excesiva, moloz, sau uzura.
- Demontati sina de ghidare si curatati canelura de ghidare. In cazul in care roata de lant este uzata excesiv, inlocuiti-o cu una noua.



## TRADUCERE A INSTRUCIUNILOR ORIGINALE

Accesorul de taiere crengi la inaltime este compus din urmatoarele componente:

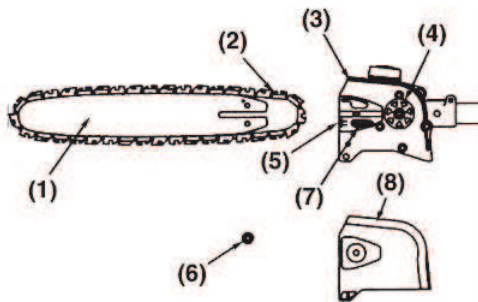

- |                                   |                         |
|-----------------------------------|-------------------------|
| (1) Sina                          | (2) Lant                |
| (3) Transmisie                    | (4) Pinion              |
| (5) Surub reglare tensiune lant   | (6) Piulita             |
| (7) Piulita reglare tensiune lant | (8) Carcasa fixare lant |

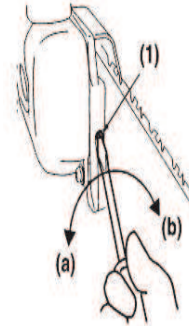

(1) Surub de reglare tensiune lant

- (a) Slabire  
(b) Strangere

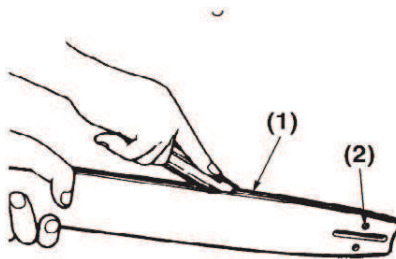

(1) Canelura (2) Orificiu de ungere cu ulei

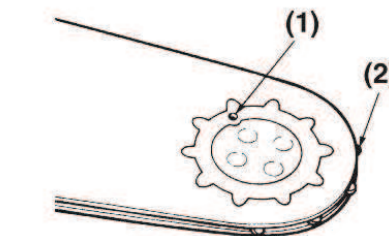

(1) Orificiu de gresare (2) Pinion

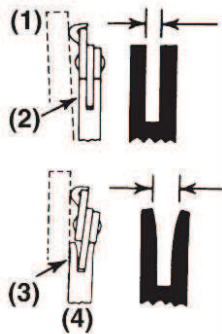

(1) Dinijare (2) Crestatura  
(3) Fara crestatura (4) Inclinare lant

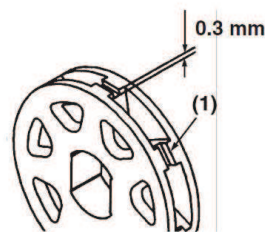

(1) Pinion

## 2) DEPOZITARE

Unealta se depoziteaza intr-un loc uscat si in conditii de siguranta. A nu se lasa la indemana copiilor. Produsul trebuie sa fie complet rece inainte de depozitare. Daca este posibil, puteti sa-l puneti in cutia lui. Pentru a evita accidentele, asezati-o intr-un loc plat si nu puneti obiecte pe ea.

## TRADUCERE A INSTRUCȚIUNILOR ORIGINALE

### DEPANARE

#### Tabel depanare

Acest tabel prezintă eventualele probleme care ar putea fi întâlnite atunci când utilizați mașina de tuns gardul viu și soluția pentru a le rezolva.

În cazul în care problema nu este listată în acest tabel, vă rugăm să luați legătura cu distribuitorul sau un tehnician calificat pentru a inspecta instrumentul.

Atunci când se face inspectia și repararea, instrumentul trebuie să fie oprit și răcit.

Problema	Cauza	Soluție
Unealta nu funcționează	Rezervorul de combustibil este gol.	Umpleți rezervorul de combustibil.
	Motorul este deteriorat.	Duceți unealta la un tehnician calificat pentru inspectie și reparatie.
	Filtrul de combustibil este infundat.	Curățați filtrul de combustibil.
Problema bujie	Bujia nu funcționează.	Înlocuiți bujia cu un model din aceeași gamă.
	Bujia este umedă.	Lasăți să se usuce.
Intrerupătorul este defect/deteriorat.	Uzarea, utilizarea necorespunzătoare sau proasta funcționare a utilajului.	Duceți unealta la un tehnician calificat pentru inspectie și reparatie.
Lamele nu se mișcă la pornirea aparatului.	Probleme interne.	Duceți unealta la un tehnician calificat pentru inspectie și reparatie.
Capul cu fir nu taie iarba	Capul cu fir este deteriorat sau uzat.	Înlocuiți-l cu un model din aceeași gamă, recomandat de către producător.
Lama este suprasolicitată.	Lama boantă.	Ascuțiți lama.
	Lama este ciobită.	Verificați lama și reparați dacă este necesar.
	Lubrifiere insuficientă.	Ungeți lama cu un spray special pentru acest scop.

TRADUCERE A INSTRUCȚIUNILOR ORIGINALE

Filtru de aer funcționează incorect	Filtrul de aer este infundat.	Curățați filtrul de aer așa cum se menționează în capitolul "întreținere".
--	-------------------------------	--

# CERTIFICAT DE CALITATE SI GARANTIE COMERCIALA

**Felicitari, tocmai ati achizitionat un produs DEDEMAN, produs competitiv, unic, un semn clar al calitatii.**

Conform prevederilor legale, consumatorii (respectiv persoanele fizice sau grupul de persoane fizice constituite in asociatii, care actioneaza in scopuri din afara activitatii sale comerciale, industriale sau de productie, artizanale sau liberale), intr-un termen de 2 ani de la livrarea produsului, vor avea dreptul:

- sa ceara vanzatorului aducerea la conformitate a produsului, in primul rand repararea produsului sau inlocuirea acestuia, fara plata,, cu exceptia situatiei cand aceasta masura este imposibila (daca nu se pot asigura produse identice pentru inlocuire) sau disproportionata (daca impune costuri nerezonabile vanzatorului);
- sa ceara reducerea corespunzatoare a pretului sau rezolutiunea contractului in cazul in care nu beneficiaza de repararea, inlocuirea produsului sau masurile reparatorii nu au fost luate intr-o perioada rezonabila. Rezolutiunea nu este posibila daca lipsa conformitatii este minora. Aceste drepturi nu aduc atingere prevederilor Codului Civil cu privire la raspunderea pentru vicii ascunse.
- „Orice reparare sau inlocuire a produselor va fi facuta in cadrul unei perioade de timp, stabilita de comun acord, in scris, intre vanzator si consumator, luandu-se in considerare natura produselor si scopul pentru care acesta a solicitat produsele. Perioada de timp stabilita nu poate depasi 15 zile calendaristice de la data la care cumparatorul, dupa caz, a adus la cunostinta vanzatorului lipsa de conformitate a produsului sau a predat produsul vanzatorului ori persoanei desemnate de acesta pe baza unui document de predare-preluare.”

Conform prevederilor art. 2 pct. a) din Legea nr. 449/2003 privind vanzarea produselor si garantiile asociate acestora, drepturile mentionate anterior se aplica **NUMAI CONSUMATORILOR PERSOANE FIZICE SAU GRUPURI DE PERSOANE FIZICE** care cumpara, dobandesc, utilizeaza sau consuma produse in afara activitatii lor profesionale sau comerciale.

1. Denumire produs: \_\_\_\_\_
2. Tip-model: \_\_\_\_\_
3. S/N: \_\_\_\_\_ - 1 - \_\_\_\_\_
4. Cumparator: \_\_\_\_\_
5. Adresa, telefon: \_\_\_\_\_
6. Importator: SC Dedeman SRL, Str. Tolstoi, nr.8, Bacau
7. Adresa producator: \_\_\_\_\_
8. Declaratie de Conformitate nr: \_\_\_\_\_
9. Factura (bon) nr/data: \_\_\_\_\_

**Perioada de garantie este de 24 luni** de la data livrarii pentru defectele de fabricatie si de material, in cazul achizitionarii de catre persoane fizice si utilizarii pentru uz casnic.

**Perioada de garantie este de 6 luni** de la data livrarii pentru defectele de fabricatie si de material, in cazul achizitionarii de catre persoane juridice.

**Durata medie de utilizare a produsului este de 3 ani cu conditia respectarii instructiunilor de montaj si utilizare ce insotesc produsul.**

Pentru remedierea defectelor aparute in perioada de garantie sau inlocuirea produsului, clientii se vor adresa unitatii vanzatoare. Remedierea defectelor aparute se realizeaza in 15 zile calendaristice de la data la care a fost adusa la cunostinta lipsa conformitatii de catre client.

Certificatul este valabil numai insotit de factura sau bonul fiscal emise de unitatea vanzatoare.

## **GARANTIA COMERCIALA OFERITA DE DEDEMAN:**

Compania DEDEMAN ofera aceasta garantie pentru ca are incredere in produsele comercializate.

Garantiile si politica de retur DEDEMAN nu afecteaza in niciun mod drepturile legale ale consumatorilor persoane fizice, asa cum sunt stabilite prin dispozitiile Legii nr. 449/2003 din 12/11/2003.

Prin urmare, orice defect de fabricatie gasit la produsele comercializate in cadrul magazinelor DEDEMAN este acoperit de serviciul de garantie

## **1. CONDITII DE GARANTIE:**

1.1. Va rugam sa verificati daca ati primit produsul nedeteriorat. Daca descoperiti defecte de fabricatie, va rugam sa ne contactati imediat. Este important sa procedati astfel inainte de a incepe montarea produsului (unde/daca este cazul);

1.2. Termenul de garantie incepe sa curga de la data intrarii in posesie/data livrarii produsului;

1.3. Prezenta garantie reprezinta certitudinea calitatii unui produs si se aplica oricarui produs comercializat in magazinele DEDEMAN.

**Nota! Certificatul este valabil numai insotit de factura sau bonul fiscal emise de magazinul DEDEMAN din care ati achizitionat produsul. Garantia nu se aplica in cazul revanzarii produselor sau pentru uz profesional.**

## **2. DURATA GARANTIEI:**

2.1. Garantia generala este de 2 ani pentru produsele a caror durata medie de utilizare nu este mai mica de 2 ani. Garantia face referire la uzura produsului de-a lungul timpului, in conditii normale.

2.2. Garantiile comerciale pentru produsele de folosinta indelungata sunt prezentate individual. Garantiile comerciale sunt cele valabile la momentul achizitiei produsului;

2.3. Acolo unde nu se specifica altfel, durata medie de utilizare a produselor achizitionate din magazinele DEDEMAN coincide cu durata garantiei conventionale oferita pentru respectivele produse in situatia respectarii conditiilor de transport, manipulare, depozitare si exploatare.

## **3. REPARATII IN GARANTIE:**

3.1. Prin prezentul certificat se garanteaza caracteristicile produsului, in situatia in care clientul respecta prescriptiile de montare, utilizare, depozitare, conservare si transport;

3.2. Produsul nu este garantat impotriva utilizarii defectuoase. In cazul depozitarii sau utilizarii necorespunzatoare, a lovirii, deteriorarii prin alte mijloace sau a interventiilor neautorizate produsul isi pierde garantia;

3.3. In cadrul termenului de garantie se asigura remedierea gratuita a defectelor aparute si reclamate de cumparator sau inlocuirea produsului cu altul similar;

3.4. Returnarea contravalorii se face numai daca produsul nu poate fi reparat sau inlocuit;

3.5. Produsele de folosinta indelungata ce inlocuiesc produse defecte, vor beneficia de un nou termen de garantie; produsele de folosinta indelungata defectate in termenul de garantie legala de conformitate, cand nu pot fi reparate sau durata cumulata de nefunctionare depaseste 10% din durata termenului legal de garantie, la cererea cumparatorului vor fi inlocuite sau se va restitui contravaloarea acestora. In cazul acestor produse se va completa obligatoriu documentul „Talon produse folosinta indelungata”.

## **4. PIERDEREA GARANTIEI:**

Garantia produsului devine nula sau inaplicabila in urmatoarele conditii:

4.1. Neprezentarea facturii/chitantei/bonului fiscal impreuna cu certificatul de garantie semnat;

4.2. Incredintarea produsului spre a fi remediat de alte firme/persoane nerecunoscute de vanzator;

4.3. Nerespectarea de catre cumparator a conditiilor de transport/manipulare/depozitare/instalare;

4.4. Desigilarea, montarea produsului de catre persoane necalificate/neautorizate, acolo unde este cazul;

4.5. Constatarea de catre reprezentantul vanzatorului/reprezentant service/reprezentant furnizor a faptului ca defectul reclamat este din vina cumparatorului (urme de lovituri, sparturi sau alte urme cauzate de utilizare/intretinere defectuoasa).

4.6. Folosirea produsului in regim industrial, in locuri publice sau in scopuri profesionale fara acordul companiei DEDEMAN;

4.7. Interventia, repararea sau modificarea produsului (debitare, gaurire, vopsire, lipirea altor repere);

4.8. Garantia nu se acorda produselor depozitate sau asamblate incorect, folosite inadecvat sau in alte scopuri, alterate sau curatate prin metode improprii sau cu substante neadecvate;

4.9. Garantia nu acopera uzura normala a produsului, taieturi, incendierea, deteriorarea, furtul, decolorarea produsului sau a unor parti componente in urma expunerii la soare sau la o alta sursa

puternica de caldura sau in urma contactului cu apa, vopsirea produsului de catre client, deteriorari ale produsului in urma unor calamitati, ruperea sau zgarierea produsului ca urmare a lovirii sale, defecte produse de depozitarea in conditii de umiditate, curatarea cu substante neadecvate, spargerea, zgarierea si ciobirea produselor din sticla, materiale casante, oglinda, fete usi si etajere;

4.10. Garantia nu se aplica in cazul revanzarii produselor sau utilizarii in scop profesional.

#### **ATENTIE:**

Bateriile, becurile obisnuite, becurile cu halogen (scoase din cutia originala) NU se returneaza si NU se inlocuiesc decat din motive de calitate;

Covoarele, pernele, pilotele, saltelele pentru copii si saltelele pentru canapele NU se returneaza si NU se inlocuiesc decat din motive de calitate;

Produsele vandute la metru si cele din materiale textile, precum si produsele personalizate la cererea si dupa specificatiile clientului (ex: lenjerii de pat, prosoape, perdele etc.). NU se returneaza si NU se inlocuiesc decat din motive de calitate.

Plantele si produsele complementare NU se returneaza si NU se inlocuiesc.

#### **IMPORTANT DE RETINUT:**

In cazul in care constatati deteriorari (lovituri/defecte) la produsele livrate la domiciliu, va rugam sa contactati numarul unic de contact 0234.525.525 - SERVICIUL SUPORT CLIENTI, iar un coleg dedicat va va consilia corespunzator/sprijini in rezolvarea problemei; de asemenea, ne puteti adresa intrebari/sugestii pe adresa de email: suportclienti@dedeman.ro.

Cum vom proceda mai departe pentru a va ajuta in rezolvarea solicitarii dumneavoastra?

- Solicitarea dumneavoastra va fi analizata corespunzator de catre un responsabil de proces din magazin, iar in maxim 24 ore de la inregistrarea apelului dumneavoastra, vi se va prezenta o solutie telefonica, urmand ca ulterior sa va deplasati in cel mai apropiat magazin pentru a va solutiona problema.
- Compania DEDEMAN isi rezerva dreptul de a retrage sau introduce partial sau complet orice produs vandut in magazinele sale.
- Clientului nu i se mai poate inlocui produsul daca acesta sau parti componente ale acestuia nu se mai afla in gama de vanzare DEDEMAN. In acest caz, oferim spre alegerea clientului produse similare din gama noastra sau i se va restitui contravaloarea produsului de la momentul achizitiei.

Vanzator,  
Semnatura si stampila

Cumparator,

Am primit indicatiile de utilizare,  
manipulare si transport.

#### **REPARATII EFECTUATE IN PERIOADA DE GARANTIE**

<b>1</b>		<b>2</b>		<b>3</b>	
Data intrarii		Data intrarii		Data intrarii	
Data iesirii		Data iesirii		Data iesirii	
Tehnician service		Tehnician service		Tehnician service	
Semnatura si stampila		Semnatura si stampila		Semnatura si stampila	

**Mențiunile privind reparațiile efectuate în perioada de garanție se fac pe verso**

---

**S.C. DEDEMAN S.R.L.**  
Str. Alexei Tolstoi Nr. 8  
Bacau, Romania  
Tel.: 0234 525 525  
[www.dedeman.ro](http://www.dedeman.ro)

