



# PNI ESCORT HP 72

Portable CB radio/Преносимо СВ радио/Tragbares CB-Radio/Radio  
CB portátil/Radio CB portable/Hordozható CB rádió/Radio CB portatile/  
Draagbare CB-radio/Przenośne radio CB/Stație radio CB portabilă



EN	User manual .....	3
BG	Ръководство за употреба .....	15
DE	Benutzerhandbuch .....	28
ES	Manual de usuario .....	41
FR	Manuel utilisateur .....	54
HU	Használati utasítás .....	67
IT	Manuale utente .....	80
NL	Handleiding .....	93
PL	Instrukcja obsługi .....	109
RO	Manual de utilizare .....	119



## Special warnings

Read below warnings to prevent fire, personal injury, or damages to the product or antenna.

- ⚠ Do not try to set the radio while driving. Doing so exposes you to the risk of road accidents.
- ⚠ Do not place the radio on an excessively dusty, damp or unstable surface.
- ⚠ Do not connect the antenna during transmission; risk of electric shock.
- ⚠ Please keep away from interfering devices (such as: tv, generator, etc.)
- ⚠ Those who use pacemakers are advised to keep their distance from the antenna during transmission and especially not to touch it.
- ⚠ Do not approach metal objects close to the internal electrical parts of the radio; danger of electric shock.
- ⚠ Avoid exposing the radio to temperatures lower than  $-26^{\circ}\text{C}$  and higher than  $+60^{\circ}\text{C}$ . The temperature on board a vehicle can sometimes exceed  $80^{\circ}\text{C}$ , which can cause irreparable damage to the radio in case of prolonged exposure.
- ⚠ Do not expose the radio to sunlight for a long time.
- ⚠ Do not transmit for a long time, the radio may heat up and malfunction.
- ⚠ Keep the radio away from children.

# Product description

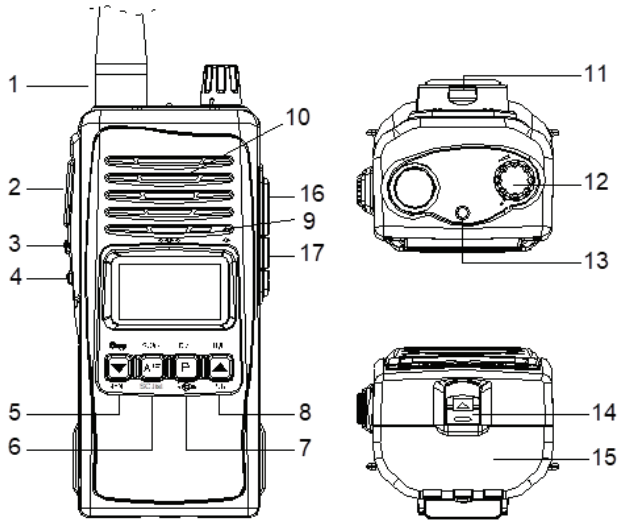

1. TNC connector for antenna
2. PTT (Push to Talk)
3. Functions (F)
4. Monitor function, squelch deactivation (SQ)
5. Key lock/Down▼/Menu:
  - For the Key Lock function, press and hold this key.
  - For the Down function (▼), press this key once.
  - To access the menu, simultaneously press this key and the F key.
6. Channel scan/AM-FM/Channel list for scanning (SC. List):
  - For the Channel Scan function, press and hold this key.
  - To switch between AM/FM, press this key once.
  - To access the list of channels to be scanned, simultaneously press this key and the F key.
7. Dual Watch/Priority channel/Screen backlight:
  - For the Dual Watch function, press and hold this key.
  - To switch to the priority channel, press this key once.
  - To turn on the backlight, simultaneously press this key and F key.
8. Hi-Low power selection/Up▲/Roger Beep:
  - To change the output power, press and hold this key.
  - For Up function (▲), press this key once.

- For Roger Beep function, simultaneously press this key and F key.
9. Microphone
  10. Speaker
  11. Belt clip
  12. On/Off and Volume control
  13. LED indicator. The LED is red when the radio is emitting and when the battery is discharged. The LED is green when the radio is receiving and when the squelch is off.
  14. Lock/Unlock the battery pack
  15. Battery pack
  16. and 17. 2-pin Midland connector for audio accessories

## Display description

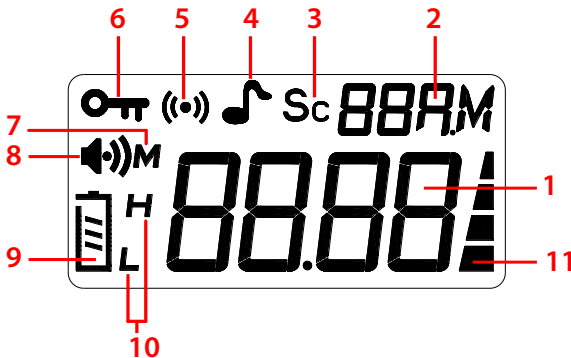

1. Channel number or selected Standard
2. Selected modulation: AM or FM
3. Appears when the current channel is saved in the scan list
4. The Roger Beep function is active
5. The priority (emergency) channel is active
6. The key lock function is active
7. Appears when you are on the menu
8. The radio receives a signal (RX)
9. Indicates the battery level
10. Show the selected output power (High or Low)
11. Indicates the level of the received signal and the strength of the transmitted signal (TX)

## Functions

### Turn the radio on and off and Volume control

Rotate the knob [12] clockwise to turn on the radio. Continue to rotate right or left to adjust the volume.

Rotate the knob [12] counterclockwise to turn off the radio.

*Note: Immediately after turning on the radio, the current standard (eg EU) is displayed on the screen. Then, the following information will be displayed: channel, selected modulation, battery level and active functions.*

### Channel selection

Press the key ▲ [8] or ▼ [5] to increase or decrease the channel number.

### Key lock

Long press the key ▼ [5] to enable/disable the key lock function. When the function is active, the icon  will be displayed on the screen.

When the function is active, all keys are locked except the **PTT** key.

### Backlight

Simultaneously press the keys **F** [3] and **P** [7] to enable or disable the screen backlight.

If the backlight is enabled, the screen will light up each time you press a key (except **PTT** and **Volume** key) and will turn off 10 seconds after the last key press.

### Channel scan

Through the scan function, only the channels added to the list are scanned.

When a channel that has been added to the scan list is selected, the icon **Sc** will appear on the screen.

### Adding a channel to the scan list

First select the channel using the keys ▲ [8] or ▼ [5].

Once you have reached the desired channel, press the keys **F** [3] and **A/F** [6] simultaneously to add the current channel to the scan list. Each time you select this channel, the icon **Sc** will appear on the screen.

### Remove a channel from the scan list

First select the channel you want to remove from the scan list using the keys ▲ [8] or ▼ [5].

Simultaneously press the keys **F** [3] and **A/F** [6] to remove the current channel from the scan list. The icon **Sc** will disappear from the screen.

### Enable channel scan function

Long press the key **A/F** [6] to start scanning the channels in the scan list. The icon **Sc** will flash on the screen. The radio will scan 5 channels per second.

When it receives a signal, the radio stops the scanning process and stays on the channel with signal. When the signal disappears, the radio waits another 5 seconds after which it resumes the channel scanning process. If the PTT button is pressed or another signal is received within 5 seconds, scanning does not resume.

Long press the key **A/F** [6] to stop channel scanning. The radio will return to the last channel used before starting the scan.

*Note: If the P [7] key is pressed during the scan, scanning will stop and the radio will automatically switch to priority (emergency) channels.*

## Priority channels (emergency)

Press the key **P** [7] to automatically switch to emergency channels **9** or **19** (depending on the selected standard). The icon  will appear on the screen. Press the **P** [7] key again to return to the channel used before activating the priority channels or press the keys **▲** or **▼** to manually change the channel.

*Note: When the radio is set on one of the emergency channels, the scan function will be disabled.*

## Monitor function



Hold down the **SQ** key [4] to deactivate the Squelch. While holding down the SQ key, turn the volume knob to the left or to the right until you get the desired volume level. You can now hear the weak signals.

## Transmission and reception

### Transmission (TX)

Press the **PTT** key [2] to transmit. The red LED [13] will light up and the icon  will appear on the screen

### Reception (RX)

When the radio receives a signal, the green LED [13] will light up and the icons  and  will appear on the screen.



## AM/FM selection

According to the standard the radio is set on, you can switch between AM and FM by briefly pressing the **A/F** key [6]. The selected modulation will be displayed on the screen.

*Note: If the radio is set to a standard that does not support **AM**, pressing the **A/F** key will not cause any changes. The radio will remain on **FM**.*

## Setting the transmission power (H/L)

Long press the **H/L** key [8] to switch between **H** (high power) and **L** (low power). **H** or **L** will appear on the screen.

FM: H = 4W/L = 1W

AM: H = 3W/L = 1W

## Roger Beep

When this function is active, the radio will beep at the end of the transmission (when the PTT button is released).

Simultaneously press **F** [3] key and **▲** key to activate **Roger Beep** function.

On the screen the icon  will show up.

Press the two keys again to deactivate the function.

## Dual Watch

The **Dual Watch** function monitors the current channel and the priority (emergency) channel simultaneously. For example, if you have selected channel **22**, after activating the **Dual Watch** function, the radio will scan channel **22** and channel **19** (emergency) simultaneously.

Long press the key **P** [7] to activate **Dual Watch** function. The icon  will be

displayed on the screen together with **Sc** and **(••)** icons that will blink.

To deactivate **Dual Watch**, long press again the **P** [7] key.

*Note: If a signal is received during the scanning process of the two channels, the radio stops the scan and stays on the channel with signal. When the signal disappears, the radio waits for another 5 seconds after which it resumes the scanning process of the two channels. If the PTT button is pressed or another signal is received within 5 seconds, scanning does not resume.*

*Note: As long as the Dual Watch function is active, all buttons will be locked except the PTT, SQ, and P keys.*

## Menu

From the menu you can set the squelch level, the energy saving level or you can activate or deactivate the key beep.

To access the menu, simultaneously press the keys **F** [3] and **▼**. The icon **M** will appear on the screen.

Once into the menu, use the **F** key [3] to navigate the menu and the keys **▼** and **▲** to change the settings.

To save a setting, press the key **F** [3] that will take you to the next menu setting.

To exit the menu, press the **PTT** key.

## Set the Squelch level

This function evaluates the signal-to-noise ratio (ie the ratio between useful and interfering signals). Thus, only useful signals are sent to the speaker.

1. Access the menu by pressing the **F** [3] and **▼** keys simultaneously.
2. The current squelch level (eg SL 02) will be displayed and the icon **59** will blink on the screen.
3. Use the keys **▼** and **▲** to change the level. There are 6 levels available (from 01 up to 06) and OFF (squelch disabled).
4. Press **F** key to save the setting.
5. Go to the next setting or press the **PTT** key to exit the menu.



## Power saving

1. Access the menu by pressing the **F** [3] and **▼** keys simultaneously.
2. Press one more time **F** key. On the screen will be displayed the current level of power saving (ie: **PS 02**).
3. Use the keys **▼** and **▲** to change the level. There are 3 levels available (from 01 up to 03) and OFF (power saving function disabled).
4. Press **F** key to save the setting.
5. Go to the next setting or press the **PTT** key to exit the menu.





## Key beep

1. Access the menu by pressing the **F** [3] and **▼** keys simultaneously.
2. Press twice the key **F**. On the screen will be displayed the current setting of the key beep (ie: **bP oF**).
3. Use the keys **▼** and **▲** to switch between **oN** (key beep enabled) and **oF** (key beep disabled).
4. Press **F** key to save the setting.

- Go to the next setting or press the **PTT** key to exit the menu.



## Battery indicator

The icon  shows the battery charge level. When the battery is discharged, the icon  will be displayed.

*Note: If the key beep function is activated and the battery is discharged, the radio will beep every 10 seconds.*

## Charging the battery

- Install the battery in the radio.  
2600mAh Li-Ion battery, 7.4V
- Using the charger (230V - 9V) included in the package, connect the battery to a 230V power source.
- During charging, the red LED on the adapter is lit.
- When the battery is fully charged, the LED turns green.



*Note: The charging time is approximately 12 hours.*

## Reset

Simultaneously press the keys **▼** and **A/F** while turning the radio on. Release the keys.

Now the radio has returned to factory settings.

## Default settings

- SQ - level 1
- Key beep - ON (enabled)
- Power saving - OFF (disabled)
- Backlight - Enabled
- Standard - EU
- Priority channel - 19 FM
- Output power on FM - High (4W)
- Output power on AM - High (3W)

## Setting the standard

1. Hold pressed the key **F** [3] while turning the radio on.
2. On the screen the current standard will blink.
3. Use the keys **▼** and **▲** to change the standard.
4. Press the key **F** to confirm.
5. Turn the radio off and back on.
6. On the screen the set standard will be displayed.

## Available standards

	<b>Channels</b>	<b>Frequency range</b>
<b>EU</b>	40 FM/40 AM	26.965-27.405 MHz
<b>EC</b>	40 FM	26.965-27.405 MHz
<b>d</b>	40 FM/40 AM	26.965-27.405 MHz
<b>PL</b>	40 FM/40 AM	26.960-27.400 MHz
<b>u</b>	40 FM	26.965 -27.405 MHz
	40 FM	27.60125 -27.99125 MHz
<b>In</b>	27 FM/27 AM	26.965-27.275 MHz
<b>IS</b>	34 FM	26.875 -27.255 MHz
	34 AM	

## Technical specification

Frequency range	26 - 28 MHz
Channel spacing	10KHz
Modulation	AM/FM
Frequency stability	± 0.005 %
Channel step	10KHz
Channels	40
Working temperature	-26°C ~ +60°C
Working voltage	6.8 ~ 8.4V
Antenna connector	TNC 50 Ohm
Dimensions	120x 54x 35mm
<b>Transmitter</b>	
Output power	FM: 1W/4W AM: 1W/3W with modulation 50%
Spurious emissions	-55dB
Carrier suppression	-55dB
Audio frequency response	300Hz - 2.5KHz
Max. modulation	FM: +/- 2KHz AM: 100%
<b>Receiver</b>	
AM sensitivity for 10dB S/N	< 1.0 μV
FM sensitivity for 12dB S/N	< 0.2 μV
Image rejection ratio	> -65 dB
Adjacent channel selectivity	> -55 dB
Audio output power	> 0.5W
Signal to noise ratio	> 40 dB
Internal speaker	8 Ohm, 1 Watt

## Специални предупреждения

Прочетете предупрежденията по-долу за предотвратяване на пожар, нараняване или повреда на продукта или антената.

⚠ Не се опитвайте да настроите радиото, докато шофирате. Това ви излага на риск от пътни инциденти.

⚠ Не поставяйте радиото на прекалено прашна, влажна или нестабилна повърхност.

⚠ Не свързвайте антената по време на предаване; риск от токов удар.

⚠ Моля, пазете се от смущаващи устройства (като: телевизор, генератор и др.)

⚠ На тези, които използват пейсмейкъри, се препоръчва да се отдалечат от антената по време на предаване и особено да не я докосват.

⚠ Не приближавайте метални предмети близо до вътрешните електрически части на радиото; опасност от токов удар.

⚠ Избягвайте да излагате радиото на температури под  $-26^{\circ}\text{C}$  и по-високи от  $+60^{\circ}\text{C}$ . Температурата на борда на автомобила понякога може да надвишава  $+80^{\circ}\text{C}$ , което може да причини непоправими щети на радиото в случай на продължителна експозиция.

⚠ Не излагайте радиото на слънчева светлина дълго време.

⚠ Не предавайте дълго време, радиото може да се нагрее и да се повреди.

⚠ Пазете радиото далеч от деца.

## Описание на продукта

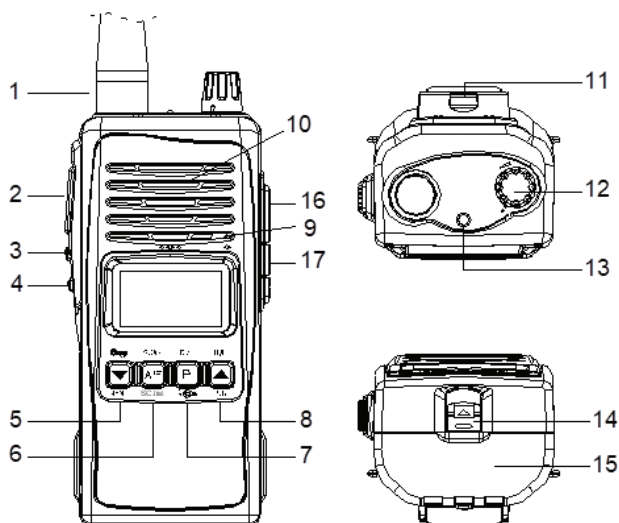

1. TNC конектор за антена
2. PTT (Push to Talk)
3. Функции (F)
4. Функция на монитора, деактивиране на шумоподтискане (SQ)
5. Заклучване на ключа/надолу ▼/Меню:
  - За функцията за заключване на клавиши натиснете и задръжте този клавиш.
  - За функцията надолу (▼), натиснете този клавиш веднъж.
  - За достъп до менюто натиснете едновременно този клавиш и клавиша F.
6. Сканиране на канали/AM-FM/Списък на каналите за сканиране (SC. List):
  - За функцията за сканиране на канали натиснете и задръжте този клавиш.
  - За да превключвате между AM/FM, натиснете веднъж този клавиш.
  - За достъп до списъка с канали за сканиране, натиснете едновременно този клавиш и клавиша F.
7. Dual Watch/Приоритетен канал/подсветка на екрана:
  - За функцията за двойно гледане натиснете и задръжте този клавиш.
  - За да превключите на приоритетен канал, натиснете веднъж този



клавиш.

- За да включите подсветката, натиснете едновременно този клавиш и клавиша F.

8. Избор на Hi-Low мощност/нагоре ▲/Roger Veer:

- За да промените изходната мощност, натиснете и задръжте този клавиш.

- За функция нагоре (▲), натиснете този клавиш веднъж.

- За функцията Roger Veer натиснете едновременно този бутон и клавиша F.

9. Микрофон

10. Говорител

11. Щипка за колан

12. Включване/изключване и контрол на силата на звука

13. Лед индикатор. Светодиодът е червен, когато радиото излъчва и когато батерията е изтощена. Светодиодът е зелен, когато радиото приема и когато шумозаглушителят е изключен.

14. Заклучете/отключете батерията

15. Батерия

16. и 17. 2-пинов конектор Midland за аудио аксесоари

## Показване на описание

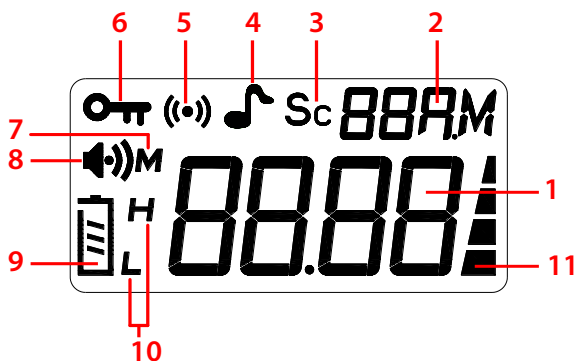

1. Номер на канала или текуща норма

2. Избрана модулация: AM или FM

3. Появява се, когато текущият канал е запазен в списъка за сканиране

4. Функцията Roger Veer е активна

5. Приоритетният (авариен) канал е активен
6. Функцията за заключване на клавишите е активна
7. Появява се, когато сте в менюто
8. Радиото приема сигнал (RX)
9. Показва нивото на батерията
10. Показване на избраната изходна мощност (висока или ниска)
11. Показва нивото на приетия сигнал и силата на предавания сигнал (TX)

## Функции

### Включете и изключете радиото и контрол на силата на звука

Завъртете копчето [12] по посока на часовниковата стрелка, за да включите радиото. Продължете да завъртате надясно или наляво, за да регулирате силата на звука.

Завъртете копчето [12] обратно на часовниковата стрелка, за да изключите радиото.

*Забележка: Веднага след включване на радиото, на екрана се показва текущият стандарт (например EC). След това ще се покаже следната информация: канал, избрана модулация, ниво на батерията и активни функции.*

### Избор на канал

Натиснете клавиша ▲ [8] или ▼ [5], за да увеличите или намалите номера на канала.

### Ключалка

Натиснете продължително бутона ▼ [5], за да активирате/деактивирате функцията за заключване на клавиша. Когато

функцията е активна, иконата  ще се покаже на екрана. Когато функцията е активна, всички клавиши са заключени, с изключение на клавиша за ПР.

## Подсветка

Едновременно натиснете клавишите F [3] и P [7], за да активирате или деактивирате подсветката на екрана.

Ако подсветката е активирана, екранът ще светне при всяко натискане на клавиш (с изключение на ПР и клавиша за сила на звука) и ще се изключи 10 секунди след последното натискане на клавиша.

## Сканиране на канали

Чрез функцията за сканиране се сканират само каналите, добавени към списъка. Когато е избран канал, който е добавен към списъка за сканиране, иконата **Sc** ще се появи на екрана.

### Добавяне на канал към списъка за сканиране

Първо изберете канала с помощта на клавишите ▲ [8] или ▼ [5].

След като достигнете желанния канал, натиснете едновременно клавишите F [3] и A/F [6], за да добавите текущия канал към списъка за сканиране. Всеки път, когато изберете този канал, иконата **Sc** ще се появи на екрана.

### Премахнете канал от списъка за сканиране

Първо изберете канала, който искате да премахнете от списъка за сканиране, като използвате клавишите ▲ [8] или ▼ [5].

Предупреждавайте едновременно клавишите F [3] и A/F [6], за да премахнете текущия канал от списъка за сканиране. Иконата **Sc** ще изчезне от екрана.

## Активирайте функцията за сканиране на канали

Натиснете продължително бутона A/F [6], за да започнете да сканирате каналите в списъка за сканиране. Иконата **Sc** ще мига на екрана. Радиото ще сканира 5 канала в секунда.

Когато получи сигнал, радиото спира процеса на сканиране и остава в канала със сигнал. Когато сигналът изчезне, радиото изчаква още 5 секунди, след което възобновява процеса на сканиране на канала. Ако натиснете бутона PTT или друг сигнал бъде получен в рамките на 5 секунди, сканирането не се възобновява.

Натиснете продължително бутона A/F [6], за да спрете сканирането на канали. Радиото ще се върне към последния използван канал, преди да започне сканирането.

*Забележка: Ако по време на сканирането се натисне клавиш P [7], сканирането ще спре и радиото автоматично ще превключи на приоритетни (аварийни) канали.*

## Приоритетни канали (спешни случаи)

Натиснете клавиша P [7], за да превключите автоматично на аварийни канали 9 или 19 (в зависимост от избора стандарт). Иконата **(••)** ще се появи на екрана.

Натиснете отново бутона P [7], за да се върнете към използвания канал, преди да активирате приоритетните канали, или натиснете клавишите ▲ или ▼ за ръчна смяна на канала.

*Забележка: Когато радиото е настроено на един от аварийните канали, функцията за сканиране ще бъде деактивирана.*

## Функция на монитора

Задръжте натиснат бутона SQ [4], за да деактивирате



шумоподтискането. Докато задържате клавиша SQ, завъртете копчето за сила на звука наляво или надясно, докато получите желаното ниво на силата на звука. Вече можете да чувате слабите сигнали.

## Предаване и приемане

### Предаване (TX)

Натиснете бутона PTT [2], за да предавате. Червеният светодиод [13] ще светне и иконата  ще се появи на екрана.

### Рецепция (RX)

Когато радиото получи сигнал, зеленият светодиод [13] ще светне и иконите  и  ще се появи на екрана.

## Избор на AM/FM

Според стандарта радиото е включено, можете да превключвате между AM и FM чрез кратко натискане на бутон A/F [6]. Избраната модулация ще се покаже на екрана.

*Забележка: Ако радиото е настроено на стандарт, който не поддържа AM, натискането на клавиша A/F няма да доведе до промени. Станцията ще остане на FM.*

## Настройка на мощността на предаване (H/L)

Натиснете дълго бутона H/L [8], за да превключите между H (висока мощност) и L (ниска мощност). H или L ще се появят на екрана.

FM: H = 4W/L = 1W

AM: H = 3W/L = 1W

## Roger Beep



Когато тази функция е активна, радиото ще издава звуков сигнал в края на предаването (когато бутона РТТ бъде освободен).

Едновременно натиснете клавиша F [3] и ▲ бутон за активиране **Roger Beep** функция. На екрана иконата  ще се появи.

Натиснете отново двата бутона, за да деактивирате функцията.

## Dual Watch

Функцията Dual Watch наблюдава едновременно текущия и приоритетния (авариен) канал. Например, ако сте избрали канал 22, след активиране на функцията за двойно гледане, радиото ще сканира канал 22 и канал 19 (аварийно) едновременно.

Натиснете продължително клавиша P [7], за да активирате функцията за двойно наблюдение. Иконата  ще се покаже на екрана заедно с **Sc** и  икони, които ще мигат.

За да деактивирате Dual Watch, натиснете отново бутона P [7].

*Забележка: Ако по време на процеса на сканиране на двата канала е получен сигнал, радиото спира сканирането и остава на канала със сигнал. Когато сигналят изчезне, радиото изчаква още 5 секунди, след което възобновява процеса на сканиране на двата канала. Ако натиснете бутона РТТ или друг сигнал бъде получен в рамките на 5 секунди, сканирането не се възобновява.*

*Забележка: Докато функцията Dual Watch е активна, всички бутони ще бъдат заключени, с изключение на клавишите РТТ, SQ и P.*

## Меню

От менюто можете да настроите нивото на шумоподтискане, нивото на икономия на енергия или можете да активирате или деактивирате звуковия сигнал на клавиша.

За достъп до менюто едновременно натиснете клавишите F [3] и ▼. Иконата **M** ще се появи на екрана.

След като влезете в менюто, използвайте клавиша F [3], за да навигирате в менюто, а клавишите ▼ и ▲, за да промените настройките.

За да запазите настройка, натиснете клавиша F [3], който ще ви отведе до следващата настройка на менюто.

За да излезете от менюто, натиснете клавиша за ПР.

## Задайте нивото на шумоподтискане

Тази функция оценява съотношението сигнал/шум (т.е. съотношението между полезни и смущаващи сигнали). По този начин до говорителя се изпращат само полезни сигнали.

1. Влезте в менюто, като едновременно натиснете клавишите F [3] и ▼.
2. Ще се покаже текущото ниво на шумоподтискане (например SL 02) и иконата **S9** ще мига на екрана.
3. Използвайте клавишите ▼ и ▲ за промяна на нивото. Налични са 6 нива (от 01 до 06) и изключено (шумоподтискането е деактивирано).
4. Натиснете клавиша F, за да запазите настройката.
5. Отидете на следващата настройка или натиснете клавиша за ПР, за да излезете от менюто.



## Енергоспестяващ

1. Влезте в менюто, като едновременно натиснете клавишите F [3] и ▼.
2. Натиснете още веднъж клавиш F. На екрана ще се покаже текущото ниво на икономия на енергия (т.е.: PS 02).
3. Използвайте клавишите ▼ и ▲, за да промените нивото. Налични са 3 нива (от 01 до 03) и OFF (функция за пестене на енергия е деактивирана).
4. Натиснете клавиша F, за да запазите настройката.
5. Отидете на следващата настройка или натиснете клавиша за ПР, за да излезете от менюто.



## Звуков сигнал

1. Влезте в менюто, като едновременно натиснете клавишите F [3] и ▼.
2. Натиснете два пъти бутона F. На екрана ще се покаже текущата настройка на звуковия сигнал (т.е.: bP oF). Използвайте клавишите ▼ и ▲, за да превключвате между oN (включен звуков сигнал) и oF (забранен звуков сигнал).
3. Натиснете клавиша F, за да запазите настройката.







- Отидете на следващата настройка или натиснете клавиша за ПР, за да излезете от менюто.



## Индикатор за батерията

Иконата  показва нивото на зареждане на батерията. Когато батерията е изтощена, иконата  ще се покаже.

*Забележка: Ако функцията за звук сигнал на клавиша е активирана и батерията е изтощена, радиото ще издава звуков сигнал на всеки 10 секунди.*

## Зареждане на батерията

- Инсталирайте батерията в радиото.  
2600mAh Li-Ion батерия, 7.4V
- С помощта на зарядното устройство (230V - 9V), включено в пакета, свържете батерията към източник на захранване 230V.
- По време на зареждане свети червеният светодиод на адаптера.
- Когато батерията е напълно заредена, светодиодът става зелен.

*Забележка: Времето за зареждане е приблизително 12 часа.*

## Нулиране

Натиснете едновременно клавишите ▼ и A/F, докато включвате радиото. Освободете клавишите.

Сега радиото се върна към фабричните настройки.

## Настройките по подразбиране

- SQ - ниво 1
- Звуков сигнал - ВКЛ (активиран)
- Икономия на енергия - ИЗКЛ. (Деактивирано)
- Подсветка - активирана
- Стандарт - ЕС
- Приоритетен канал - 19 FM
- Изходна мощност на FM - висока (4W)
- Изходна мощност на AM - висока (3W)

## Поставяне на стандарта

1. Задръжте натиснат клавиша F [3], докато включвате радиото.
2. На екрана текущият стандарт ще мига.
3. Използвайте клавишите ▼ и ▲, за да промените стандарта.
4. Натиснете клавиша F, за да потвърдите.
5. Изключете и отново включете радиото.
6. На екрана ще се покаже зададеният стандарт.

## Налични стандарти

	каналы	Честотен диапазон
<b>EU</b>	40 FM/40 AM	26.965-27.405 MHz
<b>EC</b>	40 FM	26.965-27.405 MHz
<b>d</b>	40 FM/40 AM	26.965-27.405 MHz
<b>PL</b>	40 FM/40 AM	26.960-27.400 MHz
<b>u</b>	40 FM	26.965 -27.405 MHz
	40 FM	27.60125 -27.99125 MHz
<b>In</b>	27 FM/27 AM	26.965-27.275 MHz
<b>IS</b>	34 FM	26.875 -27.255 MHz
	34 AM	

## Техническа Спецификация

Честотен диапазон	26 - 28 MHz
Разстояние между каналите	10KHz
Модулация	AM/FM
Честотна стабилност	± 0.005 %
Стъпка на канала	10KHz
Канали	40
Работна температура	-26°C ~ +60°C
Работно напрежение	6.8 ~ 8.4V
Съединител за антена	TNC 50 Ohm
Размери	120x 54x 35mm
<b>Предавател</b>	
Изходяща мощност	FM: 1W/4W AM: 1W/3W с модулация 50%
Фалшиви емисии	-55dB
Потискане на носителя	-55dB
Аудио честотна характеристика	300Hz - 2.5KHz
Макс. модулация	FM: +/- 2KHz AM: 100%
<b>Приемник</b>	
AM чувствителност за 10dB S/N	< 1.0 μV
FM чувствителност за 12dB S/N	< 0.2 μV
Съотношение на отхвърляне на изображението	> -65 dB
Селективност на съседен канал	> -55 dB
Аудио изходна мощност	> 0.5W
Съотношение сигнал/шум	> 40 dB
Вътрешен високоговорител	8 Ohm, 1 Watt

## Besondere Warnungen

Lesen Sie die folgenden Warnungen, um Feuer, Verletzungen oder Schäden am Produkt oder an der Antenne zu vermeiden.

⚠ Versuchen Sie nicht, das Radio während der Fahrt einzustellen. Dadurch sind Sie dem Risiko von Verkehrsunfällen ausgesetzt.

⚠ Stellen Sie das Radio nicht auf eine übermäßig staubige, feuchte oder instabile Oberfläche.

⚠ Schließen Sie die Antenne während der Übertragung nicht an. Risiko eines elektrischen Schlages.

⚠ Bitte halten Sie sich von störenden Geräten fern (z. B. Fernseher, Generator usw.).

⚠ Personen, die Herzschrittmacher verwenden, wird empfohlen, während der Übertragung Abstand zur Antenne zu halten und diese insbesondere nicht zu berühren.

⚠ Nähern Sie sich keinen Metallgegenständen in der Nähe der internen elektrischen Teile des Radios. Stromschlaggefahr.

⚠ Setzen Sie das Radio keinen Temperaturen unter  $-26^{\circ}\text{C}$  und über  $+60^{\circ}\text{C}$  aus. Die Temperatur an Bord eines Fahrzeugs kann manchmal  $+80^{\circ}\text{C}$  überschreiten, was bei längerer Exposition zu irreparablen Schäden am Radio führen kann.

⚠ Setzen Sie das Radio nicht längere Zeit dem Sonnenlicht aus.

⚠ Senden Sie nicht lange, da sich das Radio erwärmen und Fehlfunktionen verursachen kann.

⚠ Halten Sie das Radio von Kindern fern.

# Produktbeschreibung

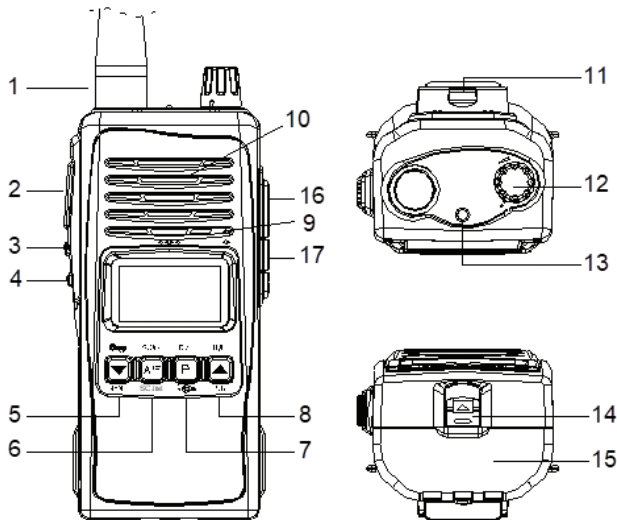

1. TNC-Anschluss für Antenne
2. PTT (Push to Talk)
3. Funktionen (F)
4. Überwachungsfunktion, Squelch-Deaktivierung (SQ)
5. Tastensperre/Down ▼/Menü:
  - Halten Sie für die Tastensperre diese Taste gedrückt.
  - Drücken Sie für die Abwärtsfunktion (▼) diese Taste einmal.
  - Um auf das Menü zuzugreifen, drücken Sie gleichzeitig diese Taste und die F-Taste.
6. Kanalsuche/AM-FM/Kanalliste zum Scannen (SC. List):
  - Halten Sie für die Kanalsuchfunktion diese Taste gedrückt.
  - Drücken Sie diese Taste einmal, um zwischen AM/FM zu wechseln.
  - Drücken Sie gleichzeitig, um auf die Liste der zu scannenden Kanäle zuzugreifen diese Taste und die F-Taste.
7. Dual Watch/Priority Channel/Screen Hintergrundbeleuchtung:
  - Halten Sie für die Dual Watch-Funktion diese Taste gedrückt.
  - Drücken Sie diese Taste einmal, um zum Prioritätskanal zu wechseln.
  - Um die Hintergrundbeleuchtung einzuschalten, drücken Sie gleichzeitig diese Taste und die F-Taste.

8. Hi-Low Power Auswahl/Up ▲/Roger Beep:
  - Halten Sie diese Taste gedrückt, um die Ausgangsleistung zu ändern.
  - Drücken Sie für die Aufwärtsfunktion (▲) diese Taste einmal.
  - Drücken Sie für die Roger Beep-Funktion gleichzeitig diese Taste und die F-Taste.
9. Mikrofon
10. Lautsprecher
11. Gürtelschnalle
12. Ein/Aus und Lautstärkeregelung
13. LED-Anzeige. Die LED leuchtet rot, wenn das Radio sendet und der Akku entladen ist. Die LED leuchtet grün, wenn das Radio empfängt und die Rauschsperrung ausgeschaltet ist.
14. Akku sperren/entsperren
15. Batteriepack
16. und 17. 2-poliger Midland-Anschluss für Audiozubehör

## Beschreibung anzeigen

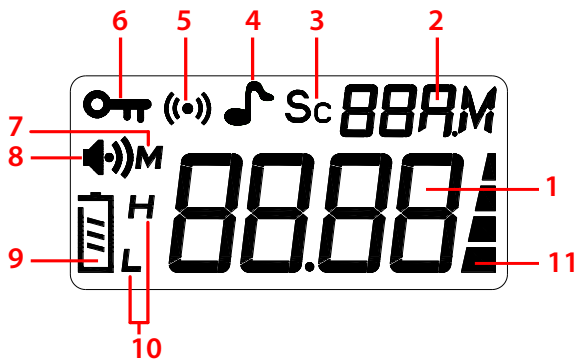

1. Kanalnummer oder aktuelle Norm
2. Ausgewählte Modulation: AM oder FM
3. Erscheint, wenn der aktuelle Kanal in der Scanliste gespeichert ist
4. Die Roger Beep-Funktion ist aktiv
5. Der Prioritätskanal (Notfallkanal) ist aktiv
6. Die Tastensperrfunktion ist aktiv
7. Erscheint, wenn Sie im Menü sind
8. Das Radio empfängt ein Signal (RX)

9. Zeigt den Batteriestand an
10. Zeigen Sie die ausgewählte Ausgangsleistung an (High oder Low).
11. Zeigt den Pegel des empfangenen Signals und die Stärke des gesendeten Signals (TX) an.

## Funktionen

### Schalten Sie das Radio ein und aus und die Lautstärkeregelung

Drehen Sie den Knopf [12] im Uhrzeigersinn, um das Radio einzuschalten. Drehen Sie weiter nach rechts oder links, um die Lautstärke anzupassen. Drehen Sie den Knopf [12] gegen den Uhrzeigersinn, um das Radio auszuschalten.

*Hinweis: Unmittelbar nach dem Einschalten des Radios wird der aktuelle Standard (z. B. EU) auf dem Bildschirm angezeigt. Anschließend werden folgende Informationen angezeigt: Kanal, ausgewählte Modulation, Batteriestand und aktive Funktionen.*

### Kanalauswahl

Drücken Sie die Taste ▲ [8] oder ▼ [5], um die Kanalnummer zu erhöhen oder zu verringern.

### Tastensperre

Drücken Sie lange die Taste ▼ [5], um die Tastensperrfunktion zu aktivieren/deaktivieren. Wenn die Funktion aktiv ist, das Symbol  wird auf dem Bildschirm angezeigt.

Wenn die Funktion aktiv ist, sind alle Tasten außer der PTT-Taste gesperrt.

## Hintergrundbeleuchtung

Drücken Sie gleichzeitig die Tasten F [3] und P [7], um die Hintergrundbeleuchtung des Bildschirms zu aktivieren oder zu deaktivieren. Wenn die Hintergrundbeleuchtung aktiviert ist, leuchtet der Bildschirm jedes Mal auf, wenn Sie eine Taste drücken (außer PTT und Lautstärketaste), und wird 10 Sekunden nach dem letzten Tastendruck ausgeschaltet.

## Kanalscan

Über die Scanfunktion werden nur die zur Liste hinzugefügten Kanäle gescannt. Wenn ein Kanal ausgewählt ist, der zur Scanliste hinzugefügt wurde, wird das Symbol angezeigt **Sc** wird auf dem Bildschirm angezeigt.

### Hinzufügen eines Kanals zur Scanliste

Wählen Sie zuerst den Kanal mit den Tasten ▲ [8] oder ▼ [5]. Wenn Sie den gewünschten Kanal erreicht haben, drücken Sie gleichzeitig die Tasten F [3] und A/F [6], um den aktuellen Kanal zur Scanliste hinzuzufügen. Jedes Mal, wenn Sie diesen Kanal auswählen, wird das Symbol angezeigt **Sc** wird auf dem Bildschirm angezeigt.

### Entfernen Sie einen Kanal aus der Scanliste

Wählen Sie zunächst mit den Tasten ▲ [8] oder ▼ [5] den Kanal aus, den Sie aus der Scanliste entfernen möchten. Drücken Sie gleichzeitig die Tasten F [3] und A/F [6], um den aktuellen Kanal aus der Scanliste zu entfernen. Das Symbol **Sc** wird vom Bildschirm verschwinden.

### Aktivieren Sie die Kanalsuchfunktion

Drücken Sie lange die Taste A/F [6], um die Kanäle in der Scanliste zu scannen. Das Symbol **Sc** blinkt auf dem Bildschirm. Das Radio scannt 5 Kanäle pro Sekunde.



Wenn es ein Signal empfängt, stoppt das Radio den Scanvorgang und bleibt mit dem Signal auf dem Kanal. Wenn das Signal verschwindet, wartet das Radio weitere 5 Sekunden und setzt dann den Kanalsuchvorgang fort. Wenn die PTT-Taste gedrückt wird oder innerhalb von 5 Sekunden ein anderes Signal empfangen wird, wird der Scanvorgang nicht fortgesetzt.

Drücken Sie lange die Taste A/F [6], um das Scannen des Kanals zu stoppen. Das Radio kehrt zum zuletzt verwendeten Kanal zurück, bevor der Scan gestartet wird.

*Hinweis: Wenn die Taste P [7] während des Scanvorgangs gedrückt wird, wird der Scanvorgang beendet und das Radio wechselt automatisch zu Prioritätskanälen (Notfallkanälen).*

## Prioritätskanäle (Notfall)

Drücken Sie die Taste P [7], um automatisch zu den Notfallkanälen 9 oder 19 zu wechseln (je nach ausgewähltem Standard). Das Symbol **(●●)** wird auf dem Bildschirm angezeigt.

Drücken Sie die Taste P [7] erneut, um zum verwendeten Kanal zurückzukehren, bevor Sie die Prioritätskanäle aktivieren, oder drücken Sie die Tasten ▲ oder ▼, um den Kanal manuell zu wechseln.

*Hinweis: Wenn das Radio auf einen der Notfallkanäle eingestellt ist, wird die Scanfunktion deaktiviert.*

## Überwachungsfunktion



Halten Sie die SQ-Taste [4] gedrückt, um die Rauschsperre zu deaktivieren. Während Sie die SQ-Taste gedrückt halten, drehen Sie den Lautstärkeregler nach links oder rechts, bis Sie die gewünschte Lautstärke erreicht haben. Sie können jetzt die schwachen Signale hören.

# Übertragung und Empfang

## Übertragung (TX)

Drücken Sie zum Senden die PTT-Taste [2]. Die rote LED [13] leuchtet auf und das Symbol  wird auf dem Bildschirm angezeigt.

## Rezeption (RX)

Wenn das Radio ein Signal empfängt, leuchtet die grüne LED [13] und die Symbole  und  wird auf dem Bildschirm angezeigt.

## AM/FM-Auswahl

Gemäß dem Standard, in dem das Radio eingeschaltet ist, können Sie durch kurzes Drücken der A/F-Taste [6] zwischen AM und FM wechseln. Die ausgewählte Modulation wird auf dem Bildschirm angezeigt.

*Hinweis: Wenn das Radio auf einen Standard eingestellt ist, der AM nicht unterstützt, werden durch Drücken der A/F-Taste keine Änderungen vorgenommen. Der Sender bleibt auf FM.*

## Einstellen der Sendeleistung (H/L)

Drücken Sie lange die H/L-Taste [8], um zwischen H (hohe Leistung) und L (niedrige Leistung) zu wechseln. Auf dem Bildschirm wird H oder L angezeigt.

FM: H = 4W/L = 1W



AM: H = 3W/L = 1W

## Roger Beep

Wenn diese Funktion aktiv ist, piept das Radio am Ende der Übertragung (wenn die PTT-Taste losgelassen wird). Drücken Sie gleichzeitig die Tasten F [3] und ▲, um die Roger Beep-Funktion zu aktivieren. Auf dem Bildschirm das Symbol  wird auftauchen. Press the two keys again to deactivate the function.

## Dual Watch

Die Dual Watch-Funktion überwacht gleichzeitig den aktuellen Kanal und den Prioritätskanal (Notfallkanal). Wenn Sie beispielsweise Kanal 22 ausgewählt haben, scannt das Radio nach Aktivierung der Dual Watch-Funktion gleichzeitig Kanal 22 und Kanal 19 (Notfall).

Drücken Sie lange die Taste P [7], um die Dual Watch-Funktion zu aktivieren. Das Symbol  wird zusammen mit auf dem Bildschirm angezeigt **Sc** und  Symbole, die blinken.

Um Dual Watch zu deaktivieren, drücken Sie erneut lange die Taste P [7].

*Hinweis: Wenn während des Scanvorgangs der beiden Kanäle ein Signal empfangen wird, stoppt das Radio den Scanvorgang und bleibt mit dem Signal auf dem Kanal. Wenn das Signal verschwindet, wartet das Radio weitere 5 Sekunden und setzt dann den Scanvorgang der beiden Kanäle fort. Wenn die PTT-Taste gedrückt wird oder innerhalb von 5 Sekunden ein anderes Signal empfangen wird, wird der Scanvorgang nicht fortgesetzt.*

*Hinweis: Solange die Dual Watch-Funktion aktiv ist, sind alle Tasten außer den Tasten PTT, SQ und P gesperrt.*

## Menu

Über das Menü können Sie die Rauschsperrung und die Energieeinsparungsstufe einstellen oder den Tastenton aktivieren oder deaktivieren.

Um auf das Menü zuzugreifen, drücken Sie gleichzeitig die Tasten F [3] und ▼. Das Symbol **M** wird auf dem Bildschirm angezeigt.

Verwenden Sie im Menü die Taste F [3], um durch das Menü zu navigieren, und die Tasten ▼ und ▲, um die Einstellungen zu ändern.

Um eine Einstellung zu speichern, drücken Sie die Taste F [3], um zur nächsten Menüeinstellung zu gelangen.

Drücken Sie die PTT-Taste, um das Menü zu verlassen.

## Stellen Sie die Squelch-Stufe ein

Diese Funktion wertet das Signal-Rausch-Verhältnis aus (dh das Verhältnis zwischen Nutz- und Störsignalen). Somit werden nur nützliche Signale an den Lautsprecher gesendet.

1. Rufen Sie das Menü auf, indem Sie gleichzeitig die Tasten F [3] und ▼ drücken.
2. Die aktuelle Rauschsperrung (z. B. SL 02) wird angezeigt und das Symbol angezeigt **S9** blinkt auf dem Bildschirm.
3. Verwenden Sie die Tasten ▼ und ▲, um den Pegel zu ändern. Es stehen 6 Stufen zur Verfügung (von 01 bis 06) und AUS (Rauschsperrung deaktiviert).
4. Drücken Sie die Taste F, um die Einstellung zu speichern.
5. Gehen Sie zur nächsten Einstellung oder drücken Sie die PTT-Taste, um das Menü zu verlassen.



## Power saving

1. Rufen Sie das Menü auf, indem Sie gleichzeitig die Tasten F [3] und ▼ drücken.
2. Drücken Sie noch einmal die F-Taste. Auf dem Bildschirm wird die aktuelle Energiesparstufe angezeigt (dh: PS 02).
3. Verwenden Sie die Tasten ▼ und ▲, um den Pegel zu ändern. Es stehen 3 Stufen zur Verfügung (von 01 bis 03) und AUS (Energiesparfunktion deaktiviert).
4. Drücken Sie die Taste F, um die Einstellung zu speichern.
5. Gehen Sie zur nächsten Einstellung oder drücken Sie die PTT-Taste, um das Menü zu verlassen.





## Tastenton

1. Rufen Sie das Menü auf, indem Sie gleichzeitig die Tasten F [3] und ▼ drücken.
2. Drücken Sie zweimal die Taste F. Auf dem Bildschirm wird die aktuelle Einstellung des Tastentons angezeigt (d. H.: **oP oF**).
3. Verwenden Sie die Tasten ▼ und ▲, um zwischen **oN** (Tastenton aktiviert) und **oF** (Tastenton deaktiviert) zu wechseln.
4. Drücken Sie die Taste F, um die Einstellung zu speichern.
5. Gehen Sie zur nächsten Einstellung oder drücken Sie die PTT-Taste, um das Menü zu verlassen.



## Batterieanzeige

Das Symbol  Zeigt den Ladezustand des Akkus an. Wenn der Akku entladen ist, erscheint das Symbol  wird Angezeigt werden.

*Hinweis: Wenn die Tastentouffunktion aktiviert und der Akku entladen ist, piept das Radio alle 10 Sekunden.*

## Die Batterie aufladen

1. Legen Sie den Akku in das Radio ein.  
2600mAh Li-Ion Akku, 7,4V
2. Schließen Sie den Akku mit dem im Lieferumfang enthaltenen Ladegerät (230 V - 9 V) an eine 230 V-Stromquelle an.
3. Während des Ladevorgangs leuchtet die rote LED am Adapter.
4. Wenn der Akku vollständig aufgeladen ist, leuchtet die LED grün.



*Hinweis: Die Ladezeit beträgt ca. 12 Stunden.*

## Zurücksetzen

Drücken Sie gleichzeitig die Tasten ▼ und A/F, während Sie das Radio einschalten.

Lassen Sie die Schlüssel los.

Jetzt ist das Radio auf die Werkseinstellungen zurückgekehrt.

## Standardeinstellungen

- SQ - Stufe 1
- Tastenton - EIN (aktiviert)
- Energiesparen - AUS (deaktiviert)
- Hintergrundbeleuchtung - Aktiviert
- Standard - EU
- Prioritätskanal - 19 FM
- Ausgangsleistung bei FM - High (4W)
- Ausgangsleistung am AM - Hoch (3W)

## Standard setzen

1. Halten Sie die Taste F [3] gedrückt, während Sie das Radio einschalten.
2. Auf dem Bildschirm blinkt der aktuelle Standard.
3. Verwenden Sie die Tasten ▼ und ▲, um den Standard zu ändern.
4. Drücken Sie zur Bestätigung die Taste F.
5. Schalten Sie das Radio aus und wieder ein.
6. Auf dem Bildschirm wird der eingestellte Standard angezeigt.

## Verfügbare Standards

	Kanäle	Frequenzbereich
<b>EU</b>	40 FM/40 AM	26.965-27.405 MHz
<b>EC</b>	40 FM	26.965-27.405 MHz
<b>d</b>	40 FM/40 AM	26.965-27.405 MHz
<b>PL</b>	40 FM/40 AM	26.960-27.400 MHz
<b>u</b>	40 FM	26.965 -27.405 MHz
	40 FM	27.60125 -27.99125 MHz
<b>In</b>	27 FM/27 AM	26.965-27.275 MHz

IS	34 FM	26.875 -27.255 MHz
	34 AM	

## Technische Spezifikation

Frequenzbereich	26 - 28 MHz
Kanalabstand	10KHz
Modulation	AM/FM
Frequenzstabilität	$\pm 0.005 \%$
Kanalschritt	10KHz
Kanäle	40
Arbeitstemperatur	-26°C ~ +60°C
Betriebsspannung	6.8 ~ 8.4V
Antennenanschluss	TNC 50 Ohm
Maße	120x 54x 35mm
<b>Sender</b>	
Ausgangsleistung	FM: 1W/4W AM: 1W/3W mit Modulation 50%
Scheinemissionen	-55dB
Trägerunterdrückung	-55dB
Audiofrequenzgang	300Hz - 2.5KHz
Max. Modulation	FM: +/- 2KHz AM: 100%
<b>Empfänger</b>	
AM-Empfindlichkeit für 10 dB S/N.	< 1.0 $\mu$ V
FM-Empfindlichkeit für 12 dB S/N.	< 0.2 $\mu$ V
Bildunterdrückungsverhältnis	> -65 dB
Selektivität benachbarter Kanäle	> -55 dB
Audioausgangsleistung	> 0.5W
Signal-Rausch-Verhältnis	> 40 dB
Interner Lautsprecher	8 Ohm, 1 Watt



## Advertencias especiales

Lea las advertencias siguientes para evitar incendios, lesiones personales o daños al producto o la antena.

- ⚠ No intente configurar la radio mientras conduce. Hacerlo te expone al riesgo de accidentes de tráfico.
- ⚠ No coloque la radio sobre una superficie excesivamente polvorienta, húmeda o inestable.
- ⚠ No conecte la antena durante la transmisión; riesgo de shock eléctrico.
- ⚠ Manténgase alejado de dispositivos que interfieran (como: TV, generador, etc.)
- ⚠ Se recomienda a quienes usan marcapasos que se mantengan a distancia de la antena durante la transmisión y, especialmente, que no la toquen.
- ⚠ No se acerque a objetos metálicos cerca de las partes eléctricas internas de la radio; peligro de descarga eléctrica.
- ⚠ Evite exponer la radio a temperaturas inferiores a  $-26^{\circ}\text{C}$  y superiores a  $+60^{\circ}\text{C}$ . La temperatura a bordo de un vehículo a veces puede superar los  $80^{\circ}\text{C}$ , lo que puede causar daños irreparables a la radio en caso de exposición prolongada.
- ⚠ No exponga la radio a la luz solar durante mucho tiempo.
- ⚠ No transmita durante mucho tiempo, la radio puede calentarse y funcionar mal.
- ⚠ Mantenga la radio fuera del alcance de los niños.

## Descripción del producto

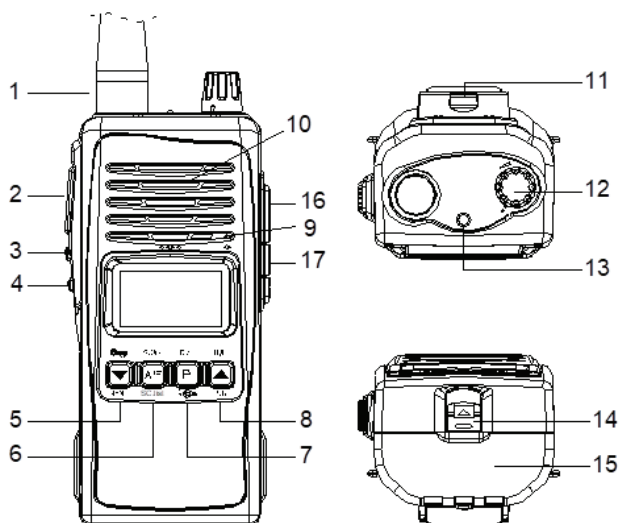

1. Conector TNC para antena
2. PTT (pulsar para hablar)
3. Funciones (F)
4. Función de monitor, desactivación del silenciador (SQ)
5. Bloqueo de teclas/Abajo ▼/Menu:
  - Para la función Bloqueo de teclas, mantenga presionada esta tecla.
  - Para la función Abajo (▼), presione esta tecla una vez.
  - Para acceder al menú, presione simultáneamente esta tecla y la tecla F.
6. Escaneo de canales/AM-FM/Lista de canales para escanear (SC. List):
  - Para la función de búsqueda de canales, mantenga presionada esta tecla.
  - Para cambiar entre AM/FM, presione esta tecla una vez.
  - Para acceder a la lista de canales a escanear, presione simultáneamente esta tecla y la tecla F.
7. Dual Watch/Canal prioritario/retroiluminación de la pantalla:
  - Para la función de vigilancia dual, mantenga presionada esta tecla.
  - Para cambiar al canal prioritario, presione esta tecla una vez.
  - Para encender la luz de fondo, presione simultáneamente esta tecla y la tecla F.

8. Selección de potencia alta-baja/arriba ▲/Roger Beep:
  - Para cambiar la potencia de salida, mantenga presionada esta tecla.
  - Para la función Arriba (▲), presione esta tecla una vez.
  - Para la función Roger Beep, presione simultáneamente esta tecla y la tecla F.
9. Micrófono
10. Altavoz
11. Pinza de cinturón
12. Encendido/apagado y control de volumen
13. Indicador LED. El LED está rojo cuando la radio está emitiendo y cuando la batería está descargada. El LED es verde cuando la radio está recibiendo y cuando el silenciador está apagado.
14. Bloquear/desbloquear la batería
15. Paquete de baterías
16. y 17. conector Midland de 2 pines para accesorios de audio

## Descripción de la pantalla

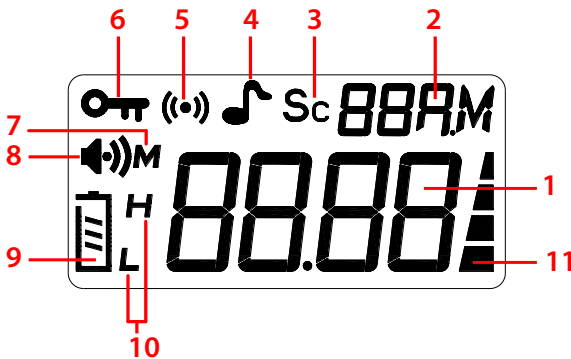

1. Número de canal o norma actual
2. Modulación seleccionada: AM o FM
3. Aparece cuando el canal actual se guarda en la lista de exploración
4. La función Roger Beep está activa
5. El canal de prioridad (emergencia) está activo
6. La función de bloqueo de teclas está activa
7. Aparece cuando estás en el menú.
8. La radio recibe una señal (RX)

9. Indica el nivel de batería
10. Muestra la potencia de salida seleccionada (alta o baja)
11. Indica el nivel de la señal recibida y la fuerza de la señal transmitida (TX)

## Funciones

### Enciende y apaga la radio y el control de volumen

Gire la perilla [12] en sentido horario para encender la radio. Continúe girando hacia la derecha o hacia la izquierda para ajustar el volumen. Gire la perilla [12] en sentido antihorario para apagar la radio.

*Nota: Inmediatamente después de encender la radio, el estándar actual (por ejemplo, UE) se muestra en la pantalla. Luego, se mostrará la siguiente información: canal, modulación seleccionada, nivel de batería y funciones activas.*

### Selección del canal

Presione la tecla ▲ [8] o ▼ [5] para aumentar o disminuir el número de canal.

### Cerradura de llave

Mantenga presionada la tecla ▼ [5] para habilitar/deshabilitar la función de bloqueo de teclas. Cuando la función está activa, el icono  se mostrará en la pantalla.

Cuando la función está activa, todas las teclas están bloqueadas excepto la tecla PTT.

### Iluminar desde el fondo

Presione simultáneamente las teclas F [3] y P [7] para habilitar o deshabilitar la luz de fondo de la pantalla.

Si la luz de fondo está habilitada, la pantalla se iluminará cada vez que presione una tecla (excepto PTT y la tecla de volumen) y se apagará 10 segundos después de la última vez que presione una tecla.

## Escaneo de canales

Mediante la función de escaneo, solo se escanean los canales agregados a la lista. Cuando se selecciona un canal que se ha agregado a la lista de rastreo, el icono **Sc** aparecerá en la pantalla.

### Agregar un canal a la lista de rastreo

Primero seleccione el canal con las teclas ▲ [8] o ▼ [5].

Una vez que haya alcanzado el canal deseado, presione las teclas F [3] y A/F [6] simultáneamente para agregar el canal actual a la lista de rastreo. Cada vez que selecciona este canal, el icono **Sc** aparecerá en la pantalla.

### Eliminar un canal de la lista de escaneo

Primero seleccione el canal que desea eliminar de la lista de rastreo usando las teclas ▲ [8] o ▼ [5].

Simultáneamente presione las teclas F [3] y A/F [6] para eliminar el canal actual de la lista de rastreo. El icono **Sc** desaparecerá de la pantalla.

### Habilitar la función de escaneo de canales

Mantenga presionada la tecla A/F [6] para comenzar a escanear los canales en la lista de escaneo. El icono **Sc** parpadeará en la pantalla. La radio escaneará 5 canales por segundo.

Cuando recibe una señal, la radio detiene el proceso de escaneo y permanece en el canal con señal. Cuando la señal desaparece, la radio espera otros 5 segundos después de los cuales reanuda el proceso de búsqueda de canales. Si se presiona el botón PTT o se recibe otra señal en 5 segundos, la exploración no se reanuda.

Mantenga presionada la tecla A/F [6] para detener la búsqueda de canales. La radio volverá al último canal utilizado antes de iniciar la búsqueda.

*Nota: Si se presiona la tecla P [7] durante la búsqueda, la búsqueda se detendrá y la radio cambiará automáticamente a los canales prioritarios (emergencia).*

## Canales prioritarios (emergencia)

Pulse la tecla P [7] para cambiar automáticamente a los canales de emergencia 9 o 19 (según el estándar seleccionado). El icono  aparecerá en la pantalla. Presione la tecla P [7] nuevamente para volver al canal utilizado antes de activar los canales prioritarios o presione las teclas ▲ o ▼ para cambiar manualmente el canal.

*Nota: Cuando la radio está configurada en uno de los canales de emergencia, la función de búsqueda se desactivará.*

## Función de monitor



Mantenga presionada la tecla SQ [4] para desactivar el silenciador. Mientras mantiene presionada la tecla SQ, gire la perilla de volumen hacia la izquierda o hacia la derecha hasta que obtenga el nivel de volumen deseado. Ahora puede escuchar las señales débiles.

## Transmisión y recepción

### Transmisión (TX)

Presione la tecla PTT [2] para transmitir. El LED rojo [13] se iluminará y el icono  aparecerá en la pantalla.

## Recepción (RX)

Cuando la radio reciba una señal, el LED verde [13] se iluminará y los iconos  y  aparecerá en la pantalla.

## Selección AM/FM

Según el estándar en el que esté encendida la radio, puede cambiar entre AM y FM presionando brevemente la tecla A/F [6]. La modulación seleccionada se mostrará en la pantalla.

*Nota: Si la radio está configurada en un estándar que no admite AM, al presionar la tecla A/F no se producirán cambios. La estación permanecerá en FM.*



## Configuración de la potencia de transmisión (H/L)

Mantenga presionada la tecla H/L [8] para cambiar entre H (alta potencia) y L (baja potencia). Aparecerá H o L en la pantalla.

FM: H = 4W/L = 1W

AM: H = 3W/L = 1W

## Roger Beep

Cuando esta función está activa, la radio emitirá un pitido al final de la transmisión (cuando se suelte el botón PTT). Presione simultáneamente la tecla F [3] y la tecla  para activar la función Roger Beep. En la pantalla el icono  aparecerá. Presione las dos teclas nuevamente para desactivar la función.

## Dual Watch

La función de vigilancia dual monitorea el canal actual y el canal de prioridad (emergencia) simultáneamente. Por ejemplo, si ha seleccionado el canal 22, después de activar la función de vigilancia dual, la radio escaneará el canal 22 y el canal 19 (emergencia) simultáneamente.

Mantenga presionada la tecla P [7] para activar la función de Dual Watch. El icono **d** aparecerá en la pantalla junto con **Sc** y **(••)** iconos que parpadearán.

Para desactivar la vigilancia dual, mantenga presionada nuevamente la tecla P [7].

*Nota: Si se recibe una señal durante el proceso de escaneo de los dos canales, la radio detiene el escaneo y permanece en el canal con señal. Cuando la señal desaparece, la radio espera otros 5 segundos después de lo cual reanuda el proceso de exploración de los dos canales. Si se presiona el botón PTT o se recibe otra señal en 5 segundos, la exploración no se reanuda.*

*Nota: Mientras la función de vigilancia dual esté activa, todos los botones estarán bloqueados excepto las teclas PTT, SQ y P.*

## Menu

Desde el menú puede configurar el nivel de silenciamiento, el nivel de ahorro de energía o puede activar o desactivar el tono de la tecla.

Para acceder al menú, presione simultáneamente las teclas F [3] y ▼. El icono **M** aparecerá en la pantalla.

Una vez en el menú, use la tecla F [3] para navegar por el menú y las teclas ▼ y ▲ para cambiar la configuración.

Para guardar una configuración, presione la tecla F [3] que lo llevará a la siguiente configuración del menú.

Para salir del menú, presione la tecla PTT.



## Establecer el nivel de silenciamiento

Esta función evalúa la relación señal-ruido (es decir, la relación entre señales útiles e interferentes). Por lo tanto, solo se envían señales útiles al altavoz.

1. Acceda al menú presionando las teclas F [3] y ▼ simultáneamente.
2. Se mostrará el nivel de silenciamiento actual (por ejemplo, SL 02) y el icono **S9** parpadeará en la pantalla.
3. Utilice las teclas ▼ y ▲ para cambiar el nivel. Hay 6 niveles disponibles (del 01 al 06) y OFF (silenciador desactivado).
4. Presione la tecla F para guardar la configuración.
5. Vaya a la siguiente configuración o presione la tecla PTT para salir del menú.



## Ahorro de energía

1. Acceda al menú presionando las teclas F [3] y ▼ simultáneamente.
2. Presione una vez más la tecla F. En la pantalla se mostrará el nivel actual de ahorro de energía (es decir: PS 02).
3. Utilice las teclas ▼ y ▲ para cambiar el nivel. Hay 3 niveles disponibles (de 01 a 03) y OFF (función de ahorro de energía desactivada).
4. Presione la tecla F para guardar la configuración.
5. Vaya a la siguiente configuración o presione la tecla PTT para salir del menú.





## Bip de tecla

1. Acceda al menú presionando las teclas F [3] y ▼ simultáneamente.
2. Presione dos veces la tecla F. En la pantalla se mostrará la configuración actual del tono de la tecla (es decir: bP oF).
3. Utilice las teclas ▼ y ▲ para cambiar entre oN (tono de tecla habilitado) y oF (tono de tecla deshabilitado).
4. Presione la tecla F para guardar la configuración.
5. Vaya a la siguiente configuración o presione la tecla PTT para salir del menú.



## Indicador de batería

El icono  muestra el nivel de carga de la batería. Cuando la batería está descargada, el icono  será mostrado.

*Nota: Si la función de tono de tecla está activada y la batería está descargada, la radio emitirá un tono cada 10 segundos.*

## Cargando la batería

1. Instale la batería en la radio.  
Batería de iones de litio de 2600 mAh, 7,4 V
2. Usando el cargador (230V - 9V) incluido en el paquete, conecte la batería a una fuente de alimentación de 230V.
3. Durante la carga, el LED rojo del adaptador se enciende.
4. Cuando la batería está completamente cargada, el LED se vuelve verde.



*Nota: El tiempo de carga es de aproximadamente 12 horas.*

## Reset

Presione simultáneamente las teclas ▼ y A/F mientras enciende la radio. Suelta las llaves.

Ahora la radio ha vuelto a la configuración de fábrica.

## Configuración por defecto

- SQ - nivel 1
- Pitido de tecla - ON (habilitado)
- Ahorro de energía - APAGADO (deshabilitado)
- Luz de fondo: habilitada
- Estándar - UE
- Canal prioritario - 19 FM
- Potencia de salida en FM - Alta (4W)
- Potencia de salida en AM: alta (3 W)

## Estableciendo el estándar

5. Mantenga presionada la tecla F [3] mientras enciende la radio.
6. En la pantalla parpadeará el estándar actual.
7. Utilice las teclas ▼ y ▲ para cambiar el estándar.
8. Presione la tecla F para confirmar.
9. Apague la radio y vuelva a encenderla.
10. En la pantalla se mostrará el estándar establecido.

## Estándares disponibles

	Canales	Rango de frecuencia
<b>EU</b>	40 FM/40 AM	26.965-27.405 MHz
<b>EC</b>	40 FM	26.965-27.405 MHz
<b>d</b>	40 FM/40 AM	26.965-27.405 MHz
<b>PL</b>	40 FM/40 AM	26.960-27.400 MHz
<b>u</b>	40 FM	26.965 -27.405 MHz
	40 FM	27.60125 -27.99125 MHz
<b>In</b>	27 FM/27 AM	26.965-27.275 MHz
<b>IS</b>	34 FM	26.875 -27.255 MHz
	34 AM	

## Especificación técnica

Rango de frecuencia	26 - 28 MHz
Espaciado de canales	10KHz
Modulación	AM/FM
Estabilidad de frecuencia	± 0.005 %
Paso de canal	10KHz
Canales	40
Temperatura de trabajo	-26°C ~ +60°C
Tensión de trabajo	6.8 ~ 8.4V
Conector de antena	TNC 50 Ohm
Dimensiones	120x 54x 35mm
<b>Transmisor</b>	
Potencia de salida	FM: 1W/4W AM: 1W/3W con modulación 50%
Emisiones espurias	-55dB

Supresión de portadora	-55dB
Respuesta de frecuencia de audio	300Hz - 2.5KHz
Max. modulación	FM: +/- 2KHz AM: 100%
<b>Receptor</b>	
Sensibilidad AM para 10dB S/N	< 1.0 $\mu$ V
Sensibilidad FM para 12dB S/N	< 0.2 $\mu$ V
Relación de rechazo de imágenes	> -65 dB
Selectividad de canal adyacente	> -55 dB
Potencia de salida de audio	> 0.5W
Relación señal/ruido	> 40 dB
Altavoz interno	8 Ohm, 1 Watt

## Mises en garde spéciales

Lisez les avertissements ci-dessous pour éviter les incendies, les blessures corporelles ou les dommages au produit ou à l'antenne.

- ⚠ N'essayez pas de régler la radio en conduisant. Cela vous expose au risque d'accident de la route.
- ⚠ Ne placez pas la radio sur une surface excessivement poussiéreuse, humide ou instable.
- ⚠ Ne connectez pas l'antenne pendant la transmission; risque de choc électrique.
- ⚠ Veuillez vous tenir à l'écart des appareils interférents (tels que: téléviseur, générateur, etc.)
- ⚠ Il est conseillé à ceux qui utilisent des stimulateurs cardiaques de se tenir à distance de l'antenne pendant la transmission et surtout de ne pas la toucher.
- ⚠ N'approchez pas d'objets métalliques à proximité des pièces électriques internes de la radio; risque d'électrocution.
- ⚠ Évitez d'exposer la radio à des températures inférieures à  $-26^{\circ}\text{C}$  et supérieures à  $+60^{\circ}\text{C}$ . La température à bord d'un véhicule peut parfois dépasser  $+80^{\circ}\text{C}$ , ce qui peut causer des dommages irréparables à la radio en cas d'exposition prolongée.
- ⚠ N'exposez pas la radio au soleil pendant une longue période.
- ⚠ Ne transmettez pas pendant une longue période, la radio pourrait chauffer et fonctionner.
- ⚠ Gardez la radio hors de portée des enfants.

# Description du produit

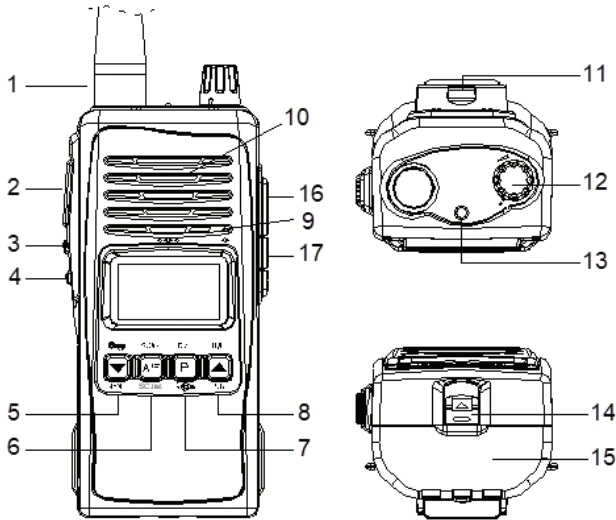

1. Connecteur TNC pour antenne
2. PTT (Push to Talk)
3. Fonctions (F)
4. Fonction moniteur, désactivation du silencieux (SQ)
5. Verrouillage des touches/Bas ▼/Menu:
  - Pour la fonction de verrouillage des touches, maintenez cette touche enfoncée.
  - Pour la fonction Bas (▼), appuyez une fois sur cette touche.
  - Pour accéder au menu, appuyez simultanément sur cette touche et la touche F.
6. Recherche de chaînes/AM-FM/Liste de chaînes pour la recherche (SC. List):
  - Pour la fonction de balayage des chaînes, maintenez cette touche enfoncée.
  - Pour basculer entre AM/FM, appuyez une fois sur cette touche.
  - Pour accéder à la liste des chaînes à scanner, appuyez simultanément sur cette touche et la touche F.
7. Dual Watch/Canal prioritaire/Rétroéclairage de l'écran:
  - Pour la fonction Dual Watch, maintenez cette touche enfoncée.
  - Pour passer au canal prioritaire, appuyez une fois sur cette touche.

- Pour activer le rétroéclairage, appuyez simultanément sur cette touche et la touche F.
- Sélection de puissance Hi-Low/Up ▲/Roger Beep:
    - Pour modifier la puissance de sortie, maintenez cette touche enfoncée.
    - Pour la fonction Haut (▲), appuyez une fois sur cette touche.
    - Pour la fonction Roger Beep, appuyez simultanément sur cette touche et la touche F.
  - Microphone
  - Haut-parleur
  - Boucle de ceinture
  - Marche/Arrêt et contrôle du volume
  - Indicateur LED. La LED est rouge lorsque la radio émet et lorsque la batterie est déchargée. La LED est verte lorsque la radio reçoit et lorsque le silencieux est désactivé.
  - Verrouiller/déverrouiller la batterie
  - Batterie
  - et 17. Connecteur Midland à 2 broches pour les accessoires audio

## Description de l'affichage

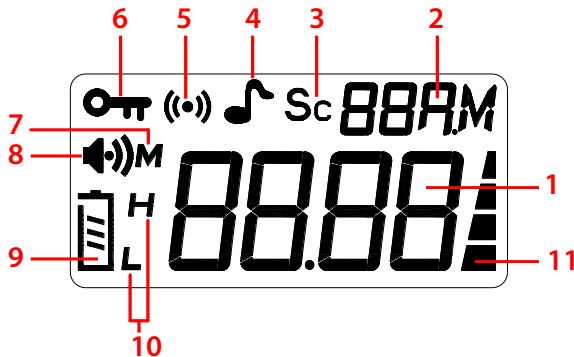

1. Numéro de canal ou norme actuelle
2. Modulation sélectionnée: AM ou FM
3. Apparaît lorsque la chaîne actuelle est enregistrée dans la liste de balayage
4. La fonction Roger Beep est active



5. Le canal prioritaire (d'urgence) est actif
6. La fonction de verrouillage des touches est active
7. Apparaît lorsque vous êtes dans le menu
8. La radio reçoit un signal (RX)
9. Indique le niveau de la batterie
10. Afficher la puissance de sortie sélectionnée (haute ou basse)
11. Indique le niveau du signal reçu et la force du signal émis (TX)

## Les fonctions

### Allumer et éteindre la radio et contrôler le volume

Tournez le bouton [12] dans le sens des aiguilles d'une montre pour allumer la radio. Continuez à tourner vers la droite ou la gauche pour régler le volume. Tournez le bouton [12] dans le sens antihoraire pour éteindre la radio.

*Remarque: Immédiatement après avoir allumé la radio, la norme actuelle (par ex. EU) s'affiche à l'écran. Ensuite, les informations suivantes seront affichées: canal, modulation sélectionnée, niveau de batterie et fonctions actives.*

### Selection de chaîne

Appuyez sur la touche ▲ [8] ou ▼ [5] pour augmenter ou diminuer le numéro de chaîne.

### Serrure à clé

Appuyez longuement sur la touche ▼ [5] pour activer/désactiver la fonction de verrouillage des touches. Lorsque la fonction est active, l'icône  sera affiché à l'écran.

Lorsque la fonction est active, toutes les touches sont verrouillées sauf la touche PTT.

## Rétroéclairage

Appuyez simultanément sur les touches F [3] et P [7] pour activer ou désactiver le rétroéclairage de l'écran.

Si le rétroéclairage est activé, l'écran s'allume à chaque fois que vous appuyez sur une touche (sauf PTT et touche de volume) et s'éteint 10 secondes après la dernière pression sur une touche.

## Balayage des chaînes

Grâce à la fonction de balayage, seuls les canaux ajoutés à la liste sont balayés. Lorsqu'un canal qui a été ajouté à la liste de balayage est sélectionné, l'icône **Sc** apparaîtra à l'écran.

### Ajout d'un canal à la liste de balayage

Sélectionnez d'abord le canal à l'aide des touches ▲ [8] ou ▼ [5].

Une fois que vous avez atteint le canal souhaité, appuyez simultanément sur les touches F [3] et A/F [6] pour ajouter le canal actuel à la liste de balayage. Chaque fois que vous sélectionnez cette chaîne, l'icône **Sc** apparaîtra à l'écran.

### Supprimer une chaîne de la liste de balayage

Sélectionnez d'abord le canal que vous souhaitez supprimer de la liste de balayage à l'aide des touches ▲ [8] ou ▼ [5].

Appuyez simultanément sur les touches F [3] et A/F [6] pour supprimer le canal actuel de la liste de balayage. L'icône **Sc** disparaîtra de l'écran.

### Activer la fonction de balayage des canaux

Appuyez longuement sur la touche A/F [6] pour lancer le balayage des canaux dans la liste de balayage. L'icône **Sc** clignotera à l'écran. La radio balayera 5 canaux par seconde.

Lorsqu'elle reçoit un signal, la radio arrête le processus de balayage et reste sur le canal avec le signal. Lorsque le signal disparaît, la radio attend encore 5 secondes après quoi elle reprend le processus de balayage des canaux. Si le bouton PTT est enfoncé ou si un autre signal est reçu dans les 5 secondes, le balayage ne reprend pas.

Appuyez longuement sur la touche A/F [6] pour arrêter le balayage des canaux. La radio retournera au dernier canal utilisé avant de commencer le balayage.

*Remarque: Si la touche P [7] est enfoncée pendant le balayage, le balayage s'arrêtera et la radio passera automatiquement aux canaux prioritaires (d'urgence).*

## Canaux prioritaires (urgence)

Appuyez sur la touche P [7] pour passer automatiquement aux canaux d'urgence 9 ou 19 (selon la norme sélectionnée). L'icône **(••)** apparaîtra à l'écran.

Appuyez à nouveau sur la touche P [7] pour revenir au canal utilisé avant d'activer les canaux prioritaires ou appuyez sur les touches ▲ ou ▼ pour changer manuellement le canal.

*Remarque: lorsque la radio est réglée sur l'un des canaux d'urgence, la fonction de balayage sera désactivée.*

## Fonction moniteur

Maintenez la touche SQ [4] enfoncée pour désactiver le silencieux. Tout en maintenant la touche SQ enfoncée, tournez le bouton de volume vers la gauche ou vers la droite jusqu'à obtenir le niveau de volume souhaité. Vous pouvez maintenant entendre les signaux faibles.

# Transmission et réception

## Transmission (TX)

Appuyez sur la touche PTT [2] pour transmettre. La LED rouge [13] s'allumera et l'icône  apparaîtra à l'écran.

## Réception (RX)

Lorsque la radio reçoit un signal, la LED verte [13] s'allume et les icônes  et  apparaîtra à l'écran.

## Sélection AM/FM

Selon la norme sur laquelle la radio est activée, vous pouvez basculer entre AM et FM en appuyant brièvement sur la touche A/F [6]. La modulation sélectionnée sera affichée à l'écran.

*Remarque: Si la radio est réglée sur une norme qui ne prend pas en charge AM, le fait d'appuyer sur la touche A/F n'entraînera aucun changement. La radio restera sur FM.*

## Réglage de la puissance d'émission(H/L)

Appuyez longuement sur la touche H/L [8] pour basculer entre H (puissance élevée) et L (puissance faible). H ou L apparaîtra sur l'écran.

FM: H = 4W/L = 1W

AM: H = 3W/L = 1W

## Roger Beep

Lorsque cette fonction est active, la radio émet un bip à la fin de la transmission (lorsque le bouton PTT est relâché). Appuyez simultanément sur les touches F [3] et ▲ pour activer la fonction Roger Beep. Sur l'écran, l'icône  apparaîtra.

Appuyez à nouveau sur les deux touches pour désactiver la fonction.

## Dual Watch

La fonction Dual Watch surveille simultanément le canal actuel et le canal prioritaire (d'urgence). Par exemple, si vous avez sélectionné le canal 22, après avoir activé la fonction Dual Watch, la radio va balayer simultanément le canal 22 et le canal 19 (urgence).

Appuyez longuement sur la touche P [7] pour activer la fonction Dual Watch. L'icône  s'affichera à l'écran avec **Sc** et  icônes qui clignotent.

Pour désactiver la double veille, appuyez de nouveau longuement sur la touche P [7].

*Remarque: Si un signal est reçu pendant le processus de balayage des deux canaux, la radio arrête le balayage et reste sur le canal avec le signal. Lorsque le signal disparaît, la radio attend encore 5 secondes, après quoi elle reprend le processus de balayage des deux canaux. Si le bouton PTT est enfoncé ou si un autre signal est reçu dans les 5 secondes, le balayage ne reprend pas.*

*Remarque: tant que la fonction de double veille est active, tous les boutons seront verrouillés à l'exception des touches PTT, SQ et P.*

## Le menu

À partir du menu, vous pouvez régler le niveau du silencieux, le niveau d'économie d'énergie ou vous pouvez activer ou désactiver le bip des touches.

Pour accéder au menu, appuyez simultanément sur les touches F [3] et ▼. L'icône **M** apparaîtra à l'écran.

Une fois dans le menu, utilisez la touche F [3] pour naviguer dans le menu et les touches ▼ et ▲ pour modifier les paramètres.

Pour enregistrer un paramètre, appuyez sur la touche F [3] qui vous amènera au paramètre de menu suivant.

Pour quitter le menu, appuyez sur la touche PTT.

## Réglez le niveau du silencieux

Cette fonction évalue le rapport signal sur bruit (c'est-à-dire le rapport entre les signaux utiles et les signaux parasites). Ainsi, seuls les signaux utiles sont envoyés au haut-parleur.

1. Accédez au menu en appuyant simultanément sur les touches F [3] et ▼.
2. Le niveau de squelch actuel (par exemple SL 02) sera affiché et l'icône **59** clignotera à l'écran.
3. Utilisez les touches ▼ et ▲ pour changer le niveau. Il y a 6 niveaux disponibles (de 01 à 06) et OFF (silencieux désactivé).
4. Appuyez sur la touche F pour enregistrer le paramètre.
5. Passez au paramètre suivant ou appuyez sur la touche PTT pour quitter le menu.



## Economie d'énergie

1. Accédez au menu en appuyant simultanément sur les touches F [3] et ▼.
2. Appuyez encore une fois sur la touche F. Sur l'écran sera affiché le niveau

actuel d'économie d'énergie (ex: PS 02).

3. Utilisez les touches ▼ et ▲ pour changer le niveau. Il y a 3 niveaux disponibles (de 01 à 03) et OFF (fonction d'économie d'énergie désactivée).
4. Appuyez sur la touche F pour enregistrer le paramètre.
5. Passez au paramètre suivant ou appuyez sur la touche PTT pour quitter le menu.





## Bip clé

1. Accédez au menu en appuyant simultanément sur les touches F [3] et ▼.
2. Appuyez deux fois sur la touche F. Sur l'écran s'affichera le réglage actuel du bip de touche (ex: bP oF).
3. Utilisez les touches ▼ et ▲ pour basculer entre oN (bip de touche activé) et oF (bip de touche désactivé).
4. Appuyez sur la touche F pour enregistrer le paramètre.
5. Passez au paramètre suivant ou appuyez sur la touche PTT pour quitter le menu.



## Indicateur de batterie

L'icône  indique le niveau de charge de la batterie. Lorsque la batterie est déchargée, l'icône  sera affiché.

*Remarque: si la fonction de bip des touches est activée et que la batterie est déchargée, la radio émet un bip toutes les 10 secondes.*

## Recharger la batterie

1. Installez la batterie dans la radio.  
Batterie Li-Ion 2600mAh, 7.4V
2. À l'aide du chargeur (230V - 9V) inclus dans l'emballage, connectez la batterie à une source d'alimentation 230V.
3. Pendant la charge, le voyant rouge de l'adaptateur est allumé.
4. Lorsque la batterie est complètement chargée, le voyant devient vert.



*Remarque: le temps de charge est d'environ 12 heures.*

## Réinitialiser

Appuyez simultanément sur les touches ▼ et A/F tout en allumant la radio.  
Relâchez les touches.

La radio est maintenant revenue aux paramètres d'usine.

## Paramètres par défaut

- SQ - niveau 1
- Bip de touche - ON (activé)
- Économie d'énergie - OFF (désactivé)
- Rétroéclairage - Activé
- Standard - UE
- Canal prioritaire - 19 FM
- Puissance de sortie sur FM - Élevée (4 W)
- Puissance de sortie sur AM - Élevée (3 W)



## Établir la norme

5. Maintenez enfoncée la touche F [3] tout en allumant la radio.
6. Sur l'écran, la norme actuelle clignote.
7. Utilisez les touches ▼ et ▲ pour changer la norme.
8. Appuyez sur la touche F pour confirmer.
9. Éteignez et rallumez la radio.
10. Sur l'écran, la norme définie sera affichée.

### Normes disponibles

	Canaux	Gamme de fréquences
<b>EU</b>	40 FM/40 AM	26.965-27.405 MHz
<b>EC</b>	40 FM	26.965-27.405 MHz
<b>d</b>	40 FM/40 AM	26.965-27.405 MHz
<b>PL</b>	40 FM/40 AM	26.960-27.400 MHz
<b>u</b>	40 FM	26.965 -27.405 MHz
	40 FM	27.60125 -27.99125 MHz
<b>In</b>	27 FM/27 AM	26.965-27.275 MHz
<b>IS</b>	34 FM	26.875 -27.255 MHz
	34 AM	

## Spécifications techniques

Gamme de fréquences	26 - 28 MHz
Espacement des canaux	10KHz
Modulation	AM/FM
Stabilité de fréquence	± 0.005 %
Étape de canal	10KHz
Chaînes	40

Température de fonctionnement	-26°C ~ +60°C
Tension de travail	6.8 ~ 8.4V
Connecteur d'antenne	TNC 50 Ohm
Dimensions	120x 54x 35mm
<b>Émetteur</b>	
Puissance de sortie	FM: 1W/4W AM: 1W/3W avec modulation 50%
Émissions non essentielles	-55dB
Suppression de porteuse	-55dB
Réponse en fréquence audio	300Hz - 2.5KHz
Max. modulation	FM: +/- 2KHz AM: 100%
<b>Récepteur</b>	
Sensibilité AM pour 10 dB S/N	< 1.0 µV
Sensibilité FM pour 12 dB S/N	< 0.2 µV
Taux de rejet d'image	> -65 dB
Sélectivité des canaux adjacents	> -55 dB
Puissance de sortie audio	> 0.5W
Rapport signal sur bruit	> 40 dB
Haut-parleur interne	8 Ohm, 1 Watt

## Különleges figyelmeztetések

Olvassa el az alábbi figyelmeztetéseket a tűz, személyi sérülések vagy a termék vagy az antenna károsodásának megelőzésére.

- ⚠ Vezetés közben ne próbálja meg beállítani a rádiót. Ezzel kiteszi a közúti balesetek kockázatát.
- ⚠ Ne helyezze a rádiót túlságosan poros, nedves vagy instabil felületre.
- ⚠ Ne csatlakoztassa az antennát adás közben; áramütés veszélye.
- ⚠ Kérjük, tartsa távol a zavaró eszközöktől (például: tv, generátor stb.)
- ⚠ A pacemakert használóknak azt javasoljuk, hogy az átvitel során tartsák távol az antennát, és főleg ne érjenek hozzá.
- ⚠ Ne közelítsen fémtárgyakhoz a rádió belső elektromos részei közelében; áramütés veszélye.
- ⚠ Ne tegye ki a rádiót  $-26^{\circ}\text{C}$ -nál alacsonyabb és  $+60^{\circ}\text{C}$ -nál magasabb hőmérsékletnek. A jármű fedélzetén a hőmérséklet néha meghaladhatja a  $+80^{\circ}\text{C}$ -ot, ami hosszan tartó expozíció esetén helyrehozhatatlan károsodást okozhat a rádióban.
- ⚠ Ne tegye ki sokáig a rádiót napfénynek.
- ⚠ Ne továbbítsa sokáig, a rádió felmelegedhet és meghibásodhat.
- ⚠ Tartsa távol a rádiót gyermekektől.

# Termékleírás

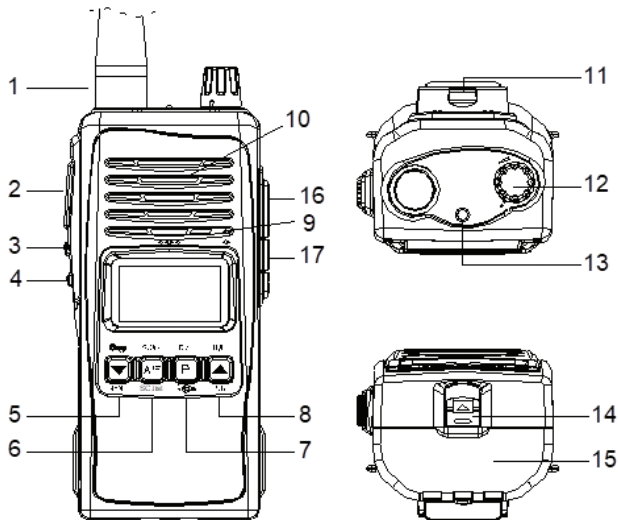

1. TNC csatlakozó az antennához
2. PTT (Push to Talk)
3. Funkciók (F)
4. Monitor funkció, squelch deaktiválás (SQ)
5. Billentyűzár/Le ▼/Menü:
  - A Billentyűzár funkcióhoz tartsa lenyomva ezt a gombot.
  - A Le funkcióhoz (▼) nyomja meg egyszer ezt a gombot.
  - A menü eléréséhez nyomja meg egyszerre ezt a gombot és az F gombot.
6. Csatornaszkenelés/AM-FM/Csatornalista szkenneléshez (SC. List):
  - A Csatornaszkenelés funkcióhoz tartsa lenyomva ezt a gombot.
  - Az AM/FM közötti váltáshoz nyomja meg egyszer ezt a gombot.
  - A keresendő csatornák listájának eléréséhez nyomja meg egyszerre a gombot ezt a billentyűt és az F billentyűt.
7. Dual Watch/Kiemelt csatorna/képernyő háttérvilágítása:
  - A Dual Watch funkcióhoz tartsa lenyomva ezt a gombot.
  - Az elsőbbségi csatornára váltáshoz nyomja meg egyszer ezt a gombot.
  - A háttérvilágítás bekapcsolásához nyomja meg egyszerre ezt a gombot és az F gombot.
8. Hi-Low teljesítmény kiválasztása/Fel ▲/Roger Beep:

- A kimeneti teljesítmény megváltoztatásához nyomja meg és tartsa lenyomva ezt a gombot.
  - Az Up (▲) funkcióhoz nyomja meg egyszer ezt a gombot.
  - A Roger Beep funkcióhoz nyomja meg egyszerre ezt a gombot és az F gombot.
9. Mikrofon
  10. Hangszórók
  11. Övcsipesz
  12. Be/Ki és Hangerő szabályozás
  13. LED kijelző. A LED pirosan világít, ha a rádió szól, és amikor az akkumulátor lemerült. A LED zöld, amikor a rádió veszi, és ha a hangjelzés ki van kapcsolva.
  14. Zárja/oldja fel az akkumulátort
  15. Akkumulátor
  16. és 17. 2 tús Midland csatlakozó audio kiegészítőkhöz

## A kijelző leírása

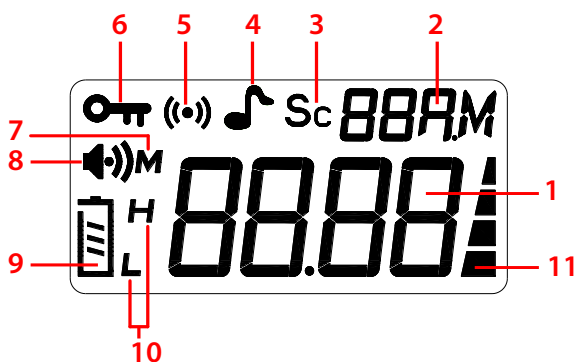

1. Csatorna száma vagy aktuális norma
2. Kiválasztott moduláció: AM vagy FM
3. Akkor jelenik meg, amikor az aktuális csatornát elmenti a keresési lista
4. A Roger Beep funkció aktív
5. A prioritási (vészhelyzeti) csatorna aktív
6. A billentyűzár funkció aktív
7. Akkor jelenik meg, amikor a menüben van
8. A rádió jelet vesz (RX)

9. Az akkumulátor töltöttségi szintjét jelzi
10. A kiválasztott kimeneti teljesítmény megjelenítése (magas vagy alacsony)
11. Jelzi a vett jel szintjét és az átvitt jel erősségét (TX)

## Funkciók

### A rádió be- és kikapcsolása, valamint a Hangerő szabályozása

A rádió bekapcsolásához forgassa el a gombot [12] az óramutató járásával megegyező irányba. A hangerő beállításához forgassa tovább jobbra vagy balra.

A rádió kikapcsolásához forgassa el a gombot [12] az óramutató járásával ellentétes irányba.

*Megjegyzés: A rádió bekapcsolása után azonnal az aktuális szabvány (pl. EU) jelenik meg a képernyőn. Ezután a következő információk jelennek meg: csatorna, kiválasztott moduláció, akkumulátor töltöttségi szintje és aktív funkciói.*

### Csatorna kiválasztása

A csatornaszám növeléséhez vagy csökkentéséhez nyomja meg a ▲ [8] vagy ▼ [5] gombot.

### Billentyűzár

Hosszan nyomja meg a ▼ [5] gombot a billentyűzár funkció engedélyezéséhez/letiltásához. Amikor a funkció aktív, az ikon  jelenik meg a képernyőn. Amikor a funkció aktív, az összes gomb le lesz zárva, az adóvevő gomb kivételével.

## Háttérvilágítás

Nyomja meg egyidejűleg az F [3] és a P [7] gombot a képernyő háttérvilágításának engedélyezéséhez vagy letiltásához.

Ha a háttérvilágítás engedélyezve van, a képernyő minden gomb megnyomásakor világítani kezd (kivéve az adó-vevőt és a hangerő-szabályozó gombot), és az utolsó gombnyomást követően 10 másodperccel kikapcsol.

## Csatornapásztázás

A beolvasási funkció révén csak a listához hozzáadott csatornákat keresik be. Ha kiválaszt egy csatornát, amely hozzáadódott a keresési listához, az ikon **Sc** jelenik meg a képernyőn.

### Csatorna hozzáadása a keresési listához

Először válassza ki a csatornát a gombokkal ▲ [8] vagy ▼ [5].

Miután elérte a kívánt csatornát, nyomja meg az F [3] és az A/F [6] gombokat egyszerre az aktuális csatorna felvételéhez a keresési listához. Minden alkalommal, amikor ezt a csatornát választja, az ikon **Sc** jelenik meg a képernyőn.

### Távolítson el egy csatornát a keresési listáról

Először válassza ki a szkennelési listából eltávolítani kívánt csatornát a ▲ [8] vagy a ▼ [5] gombokkal.

Az F [3] és az A/F [6] gombok egyidejű megnyomásával törölheti az aktuális csatornát a keresési listáról. Az ikonra **Sc** eltűnik a képernyőről.

### Csatornapásztázás funkció engedélyezése

Hosszan nyomja meg az A/F [6] gombot a csatornák keresésének megkezdéséhez a keresési listában. Az ikonra **Sc** villogni fog a képernyőn. A rádió másodpercenként 5 csatornát keres.

Amikor jelet kap, a rádió leállítja a keresési folyamatot, és a csatornán marad jelzéssel. Amikor a jel eltűnik, a rádió további 5 másodpercet vár, utána folytatja a csatorna keresési folyamatot. Ha megnyomja az adóvevő gombot, vagy 5 másodpercen belül újabb jel érkezik, a keresés nem folytatódik.

Hosszan nyomja meg az A/F [6] gombot a csatornaszkennelés leállításához. A rádió visszatér a keresés megkezdése előtt utoljára használt csatornára.

*Megjegyzés: Ha a P [7] gombot megnyomja a keresés során, a keresés leáll, és a rádió automatikusan átvált prioritási (vész) csatornákra.*

## Kiemelt csatornák (véshelyzet)

Nyomja meg a P [7] gombot, hogy automatikusan átváltson a 9. vagy a 19. vészcsatornára (a kiválasztott szabványtól függően). Az ikonra  jelenik meg a képernyőn.

Nyomja meg ismét a P [7] gombot, hogy visszatérjen az elsőbbségi csatornák aktiválása előtt használt csatornára, vagy nyomja meg a ▲ vagy ▼ gombokat a csatorna manuális megváltoztatásához.

*Megjegyzés: Ha a rádió az egyik véshelyzeti csatornára van állítva, a keresési funkció le lesz tiltva.*

## Monitor funkció

A Squelch deaktiválásához tartsa lenyomva az SQ gombot [4]. Az SQ gomb lenyomva tartása közben forgassa a hangerőszabályzó gombot balra vagy jobbra, amíg el nem éri a kívánt hangerőszintet. Most hallhatja a gyenge jeleket.





# Adás és vétel

## Adás (TX)

Nyomja meg a PTT gombot [2] az átvitelhez. A piros LED [13] kigyullad és az ikon  jelenik meg a képernyőn.

## Vétel (RX)

Amikor a rádió jelet kap, a zöld LED [13] világít és az ikonok jelennek meg  és  jelenik meg a képernyőn.

## AM/FM választás

A szabvány szerint a rádió be van kapcsolva, az A/F gomb [6] rövid megnyomásával válthat az AM és az FM között. A kiválasztott moduláció megjelenik a képernyőn.

*Megjegyzés: Ha a rádió olyan szabványra van állítva, amely nem támogatja az AM-t, az A/F gomb megnyomása nem okoz változásokat. A rádió továbbra is az FM-n marad*

## Az átviteli teljesítmény beállítása (H/L)

Hosszan nyomja meg a H/L gombot [8] a H (nagy teljesítmény) és az L (alacsony energia) közötti váltáshoz. H vagy L jelenik meg a képernyőn.

FM: H = 4W/L = 1W

AM: H = 3W/L = 1W

## Roger Beep

Ha ez a funkció aktív, a rádió az adás végén sípoló hangot ad (amikor az adóvevő gombot elengedik).

Nyomja meg egyszerre az F [3] és a ▲ gombot a Roger Beep funkció aktiválásához. A képernyőn az ikon  megjelenik.

A funkció kikapcsolásához nyomja meg ismét a két gombot.

## Dual Watch

A Dual Watch funkció egyszerre figyel az aktuális csatornát és az elsőbbségi (vészhelyzeti) csatornát. Például, ha a 22. csatornát választotta, a kettős figyelés funkció aktiválása után a rádió egyszerre vizsgálja a 22. és a 19. csatornát (vészhelyzet).

Hosszan nyomja meg a P [7] gombot a Kettős figyelés funkció aktiválásához. Az ikonra  a képernyőn a **Sc** és  ikonok villognak.

A kettős figyelés kikapcsolásához nyomja meg hosszan a P [7] gombot.

*Megjegyzés: Ha a két csatorna beolvasási folyamata során jel érkezik, a rádió leállítja a keresést és a jel mellett marad a csatornán. Amikor a jel eltűnik, a rádió további 5 másodpercet vár, majd folytatja a két csatorna keresési folyamatát. Ha megnyomja az adóvevő gombot, vagy 5 másodpercen belül újabb jel érkezik, a keresés nem folytatódik.*

*Megjegyzés: Amíg a Kettős figyelés funkció aktív, az összes gomb le lesz zárva, kivéve az adóvevő, az SQ és a P gombokat.*

## Menü

A menüből beállíthatja a csengés szintjét, az energiatakarékossági szintet, vagy be- vagy kikapcsolhatja a gomb hangjelzését.

A menü eléréséhez nyomja meg egyszerre az F [3] és a ▼ gombot. Az ikonra

**M**jelenik meg a képernyőn.

A menübe való belépéshez használja az F gombot [3] a menüben való navigáláshoz, a ▼ és a ▲ gombokkal pedig a beállításokat.

Egy beállítás mentéséhez nyomja meg az F [3] gombot, amely a következő menübe jut.

A menüből való kilépéshez nyomja meg az AV gombot.

## Állítsa be a Squelch szintet

Ez a funkció kiértékeli a jel-zaj arányt (azaz a hasznos és zavaró jelek arányát). Így csak hasznos jeleket küldenek a beszélőnek.

1. Az F [3] és ▼ gombok egyidejű megnyomásával léphet be a menübe.
2. Megjelenik az aktuális squelch szint (pl. SL 02) és az ikon **S9** villogni fog a képernyőn.
3. A szint megváltoztatásához használja a ▼ és a ▲ gombokat. 6 szint áll rendelkezésre (01-től 06-ig) és OFF (kikapcsolva).
4. Nyomja meg az F gombot a beállítás mentéséhez.
5. Menjen a következő beállításra, vagy nyomja meg a PTT gombot a menüből való kilépéshez.



## Energiatakarékos

1. Az F [3] és ▼ gombok egyidejű megnyomásával léphet be a menübe.
2. Nyomja meg még egyszer az F gombot. A képernyőn megjelenik az energiatakarékoság aktuális szintje (azaz: PS 02).
3. A szint megváltoztatásához használja a ▼ és a ▲ gombokat. 3 szint áll rendelkezésre (01-től 03-ig) és KI (energiatakarékos funkció letiltva).
4. Nyomja meg az F gombot a beállítás mentéséhez.

- Menjen a következő beállításra, vagy nyomja meg a PTT gombot a menüből való kilépéshez.





## Fő hangjelzés

- Az F [3] és ▼ gombok egyidejű megnyomásával léphet be a menübe.
- Nyomja meg kétszer az F. gombot. A képernyőn megjelenik a gomb hangjelzésének aktuális beállítása (pl. : bP oF).
- A ▼ és a ▲ gombokkal válthat az oN (a hangjelzés engedélyezve) és az oF (a hangjelzés tiltva) között.
- Nyomja meg az F gombot a beállítás mentéséhez.
- Menjen a következő beállításra, vagy nyomja meg a PTT gombot a menüből való kilépéshez.



## Battery indicator

Az ikonra  mutatja az akkumulátor töltöttségi szintjét. Amikor az akkumulátor lemerült, az ikon  jelenik meg.

*Megjegyzés: Ha a gomb hangjelzés funkciója be van kapcsolva és az akkumulátor lemerült, a rádió 10 másodpercenként sípol.*

## Az akkumulátor töltése

1. Helyezze be az akkumulátort a rádióba.  
2600mAh Li-Ion akkumulátor, 7,4 V
2. A csomagban található töltővel (230V - 9V) csatlakoztassa az akkumulátort egy 230V-os áramforráshoz.
3. Töltés közben az adapter piros LED-je világít.
4. Ha az akkumulátor teljesen fel van töltve, a LED zöldre vált.



*Megjegyzés: A töltési idő körülbelül 12 óra.*

## Visszaállítás

A rádió bekapcsolása közben nyomja meg egyidejűleg a ▼ és az A/F gombokat. Engedje el a kulcsokat.

Most a rádió visszaállt a gyári beállításokra.

## Alapbeállítások

- SQ - 1. szint
- Billentyűzet - BE (engedélyezve)
- Energiatakarékosság - KI (letiltva)
- Háttérvilágítás - engedélyezve
- Normál - EU
- Kiemelt csatorna - 19 FM
- Kimeneti teljesítmény FM - magas (4W)
- Kimeneti teljesítmény AM-on - magas (3 W)

## A színvonal beállítása

5. Tartsa lenyomva az F [3] gombot, miközben bekapcsolja a rádiót.
6. A képernyőn az aktuális szabvány villogni fog.
7. Használja a ▼ és a ▲ gombokat a szabvány módosításához.
8. Nyomja meg az F gombot a megerősítéshez.
9. Kapcsolja ki és be újra a rádiót.
10. A képernyőn megjelenik a beállított szabvány.

### Elérhető szabványok

	<b>Csatornák</b>	<b>Frekvenciatartomány</b>
<b>EU</b>	40 FM/40 AM	26.965-27.405 MHz
<b>EC</b>	40 FM	26.965-27.405 MHz
<b>d</b>	40 FM/40 AM	26.965-27.405 MHz
<b>PL</b>	40 FM/40 AM	26.960-27.400 MHz
<b>u</b>	40 FM	26.965 -27.405 MHz
	40 FM	27.60125 -27.99125 MHz
<b>In</b>	27 FM/27 AM	26.965-27.275 MHz
<b>IS</b>	34 FM	26.875 -27.255 MHz
	34 AM	

## Műszaki specifikáció

Frekvenciatartomány	26 - 28 MHz
Csatornatávolság	10KHz
Moduláció	AM/FM
Frekvenciastabilitás	± 0.005 %
Csatorna lépés	10KHz

Csatornák	40
Üzemhőmérséklet	-26°C ~ +60°C
Üzemi feszültség	6.8 ~ 8.4V
Antenna csatlakozó	TNC 50 Ohm
Méretetek	120x 54x 35mm
<b>Adás</b>	
Kimeneti teljesítmény	FM: 1W/4W AM: 1W/3W modulációval 50%
Hamis kibocsátások	-55dB
A hordozó elnyomása	-55dB
Hangfrekvencia válasz	300Hz - 2.5KHz
Max. moduláció	FM: +/- 2KHz AM: 100%
<b>Vétel</b>	
AM érzékenység 10dB S/N esetén	< 1.0 $\mu$ V
FM érzékenység 12dB S/N esetén	< 0.2 $\mu$ V
Képelutasítási arány	> -65 dB
Szomszédos csatornaszelektivitás	> -55 dB
Audio kimeneti teljesítmény	> 0.5W
Jel-zaj arány	> 40 dB
Belső hangszóró	8 Ohm, 1 Watt

## Avvertenze speciali

Leggere le seguenti avvertenze per evitare gli incendi, e i danni portati alla persona o al prodotto.

- ⚠ Non tentare di regolare la radio mentre guida per evitare il rischio di incidenti stradali.
- ⚠ Non collocare la radio su una superficie eccessivamente polverosa, umida o instabile.
- ⚠ Non connettere l-antenna durante la trasmissione, rischio di scossa elettrica.
- ⚠ Si prega di allontanarsi da oggetti che causano interferenze (come, per esempio: tv, generatore etc.)
- ⚠ Si consiglia a coloro che utilizzano pacemaker di mantenere le distanze dall'antenna durante la trasmissione e soprattutto di non toccarla.
- ⚠ Non avvicinare oggetti metallici dalla parte elettrica interna della radio; pericolo di scossa elettrica.
- ⚠ Evitare di esporre la radio a temperature inferiori a  $-26^{\circ}\text{C}$  e superiori a  $+60^{\circ}\text{C}$ . La temperatura a bordo di un veicolo può talvolta superare gli  $80^{\circ}\text{C}$ , il che può provocare danni irreparabili al prodotto in caso di esposizione prolungata. Non esporre la radio alla luce solare per lungo tempo.
- ⚠ Non trasmettere per molto tempo, la radio potrebbe surriscaldarsi e funzionare male.
- ⚠ Tenere la radio lontano dai bambini.



# Descrizione del prodotto

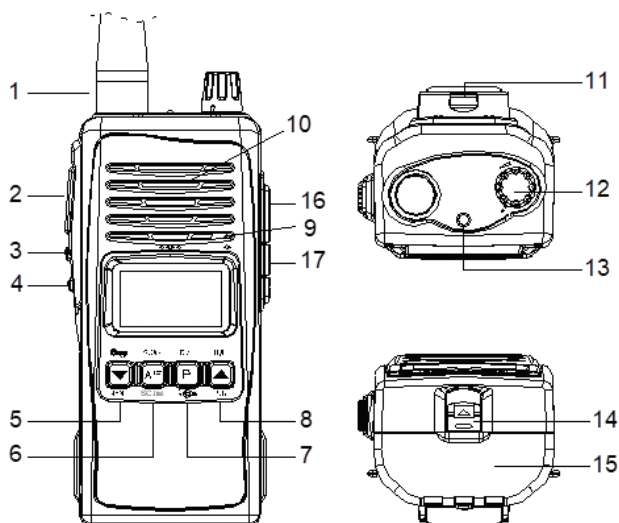

1. Connettore TNC per l'antenna
2. PTT (Push to Talk)
3. Funzioni (F)
4. Funzione Monitor, disabilita lo squelch (SQ)
5. Blocco dei tasti/Giù ▼/Menu:
  - Per la funzione blocco dei tasti, premere a lungo questo tasto.
  - Per la funzione Giù (▼), premere brevemente questo tasto.
  - Per accedere al menu, premere nello stesso tempo questo tasto ed il tasto F.
6. Scansione canali/AM-FM/Listino dei canali per la scansione (SC. List):
  - Per la funzione Scansione canali, premere a lungo questo tasto.
  - Per cambiare tra AM/FM, premere brevemente questo tasto.
  - Per accedere alla lista dei canali che verranno scansionati, premere nello stesso tempo questo tasto ed il tasto F.
7. Dual Watch/Canale prioritario/Retroilluminazione dello schermo:
  - Per la funzione Dual Watch, premere a lungo questo tasto.
  - Per passare al canale prioritario, premere brevemente questo tasto.
  - Per attivare la retroilluminazione dello schermo, premere nello stesso tempo questo tasto ed il tasto F.

8. Selezione della potenza di uscita Hi-Low/Sù ▲/Roger Beep:
  - Per cambiare la potenza di emissione, premere a lungo questo tasto.
  - Per la funzione Sù (▲), premere brevemente questo tasto.
  - Per la funzione Roger Beep, premere nello stesso tempo questo tasto ed il tasto F.
9. Microfono
10. Altoparlante
11. Clip da cintura
12. Avvio/Arresto della radio e Controllo volume
13. Indicatore led. Il led è rosso quando la radio emette e quando la batteria è scarica. Il led è verde quando la radio riceve e quando lo squelch è disattivato.
14. Blocco/sblocco della batteria
15. Batteria ricaricabile
16. e 17. Connettore a due pin tipo Midland per accessori audio

## Descrizione dello schermo

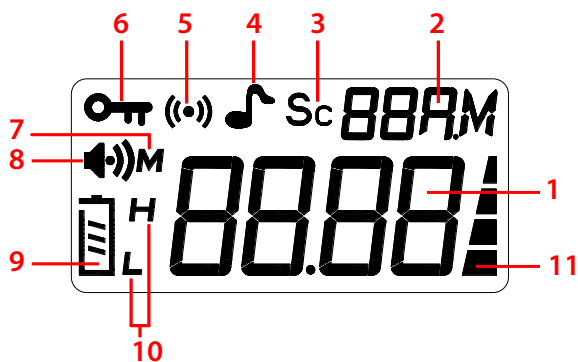

1. Numero canale e Standard corrente
2. Modulazione AM o FM
3. Viene mostrato quando il canale corrente è nella lista da scansione
4. La funzione Roger Beep è attiva
5. Il canale prioritario (di emergenza) è attivo
6. La funzione blocco tasti è attiva
7. Viene mostrato quando si è nel menu
8. La radio riceve un segnale (RX)

9. Indica il livello della batteria
10. Mostra la potenza di emissione selezionata (High oppure Low)
11. Indica il livello del segnale ricevuto e la potenza del segnale emesso (TX)

## Funzioni

### Avvio/Arresto della radio e Controllo del volume

Girare la manopola [12] verso destra per avviare la radio. Continuare a girare verso destra oppure verso sinistra per regolare il volume.

Girare la manopola [12] verso sinistra per spegnere la radio.

*Nota: Immediatamente dopo l'avvio della radio, sullo schermo viene visualizzata la norma corrente (ad es. UE). Quindi, verranno visualizzate le seguenti informazioni: canale, modulazione selezionata, livello della batteria e funzioni attive.*

### Selezione dei canali

Premere il tasto ▲ [8] oppure ▼ [5] per aumentare o per ridurre il numero del canale.

### Blocco dei tasti

Premere a lungo il tasto ▼ [5] per attivare/disattivare la funzione blocco dei tasti. Quando la funzione è attiva, sullo schermo si vedrà l'icona . Quando la funzione è attiva, tutti i tasti sono bloccati ad eccezione del tasto **PTT**.

### Retroilluminazione dello schermo

Premere nello stesso tempo i tasti **F** [3] e **P** [7] per attivare o disattivare la retroilluminazione dello schermo.

Se la retroilluminazione è attiva, lo schermo si accende ogni volta che viene

premuto un tasto (ad eccezione del tasto **PTT** e **Volum**) e si spegnerà 10 secondi dopo la ultima pressione del tasto.

## Scansione dei canali

Tramite la funzione di scansione, sono scansionati solo i canali aggiunti della lista. Quando viene selezionato un canale che è stato aggiunto nella lista di scansione, sullo schermo si vedrà l'icona **Sc**.

### Aggiungi un canale alla lista di scansione

Selezionare il canale usando i tasti **▲** [8] e **▼** [5].

Dopo aver trovato il canale desiderato, premerere nello stesso tempo i tasti **F** [3] e **A/F** [6] per aggiungere il canale corrente nella lista di scansione. Ogni volta che viene selezionato tale canale, sullo schermo si vedrà l'icona **Sc**.

### Rimuove un canale dalla lista di scansione

Selezionare il canale che si desidera rimuovere dalla lista usando i tasti **▲** [8] e **▼** [5].

Premere contemporaneamente i tasti **F** [3] e **A/F** [6] per eliminare il canale corrente dall'elenco di scansione. L'icona **Sc** scomparirà dallo schermo.

### Attivazione della scansione

Premere a lungo il tasto **A/F** [6] per avviare la scansione dei canali. L'icona **Sc** lampeggerà sullo schermo. La radio eseguirà la scansione di 5 canali al secondo.

Quando riceve un segnale, la radio interrompe la scansione e si ferma sul canale con segnale. Quando il canale scompare, la radio aspetta per altri 5 secondi prima di riavviare il processo di scansione. Se si preme il pulsante **PTT** o si riceve un altro segnale entro 5 secondi, la scansione non riprende.

Premere a lungo il tasto **A/F** [6] per fermare la scansione dei canali. La stazione tornerà all'ultimo canale utilizzato prima di avviare la scansione.

*Nota: Se durante la scansione si tiene premuto il tasto **P** [7], la scansione si ferma e la radio passerà automaticamente ai canali prioritari (di emergenza).*

## Canali prioritari (di emergenza)

Premere il tasto **P** [7] per passare automaticamente ai canali di emergenza **9** sau **19** (a seconda della norma selezionata). L'icona **(☉)** apparirà sullo schermo. Premere di nuovo il tasto **P** [7] per tornare al canale utilizzato prima di attivare il canale prioritario oppure premere i tasti **▲** e **▼** per cambiare manualmente il canale.

*Nota: Quando si trova su uno dei canali di emergenza, la funzione di scansione sarà disabilitata.*

## La funzione Monitor



Tenere premuto il tasto **SQ** [4] per disattivare lo Squelch. Girare la manopola del volume fino ad ottenere il livello desiderato. Puoi così sentire anche i segnali deboli.

## Emissione e ricezione

### Emissione (TX)

Premere il tasto **PTT** [2] per emettere. Il led rosso [13] si accenderà, e sullo schermo apparirà l'icona .

### Ricezione (RX)

Quando la radio riceve un segnale, il led verde [13] si accende, e le icone  e  appariranno sullo schermo.

## Selezionare la modulazione AM/FM

A seconda della norma su cui è impostata la radio, può cambiare tra **AM** ed **FM** premendo il tasto **A/F** [6]. La modulazione selezionata verrà visualizzata sullo schermo.

*Nota: Se la radio è impostata su una norma che non sopporta **AM**, premendo il tasto **A/F** non avrà nessun effetto. La radio si ferma su **FM**.*

## Selezionare la potenza di emissione (H/L)

Premere a lungo il tasto **H/L** [8] per cambiare tra **H** (potenza elevata) e **L** (potenza ridotta). **H** o **L** apparirà sullo schermo.

FM: H = 4W/L = 1W

AM: H = 3W/L = 1W

## La funzione Roger Beep

Quando questa funzione è attiva, la radio emetterà un segnale acustico alla fine della trasmissione (quando il pulsante **PTT** viene rilasciato).

Premere contemporaneamente il tasto **F** [3] e **▲** per attivare la funzione **Roger Beep**. L'icona  apparirà sullo schermo.

Premere nuovamente i due tasti per disattivare la funzione.

## La funzione Dual Watch

La funzione **Dual Watch** monitora contemporaneamente il canale corrente e il canale prioritario di emergenza). Per esempio, se ha selezionato il canale 22, dopo l'attivazione della funzione Dual Watch, la radio scansiona contemporaneamente il canale **22** e il canale **19** (di emergenza).

Premere a lungo il tasto **P** [7] per attivare la funzione **Dual Watch**. Sullo schermo verrà mostrata l'icona **d** insieme alle icone **Sc** e **((•))** che lampeggeranno.

Per disattivare la funzione **Dual Watch**, premere di nuovo a lungo il tasto **P** [7].

*Nota: se, durante la scansione dei due canali, viene ricevuto un segnale, la radio interrompe la scansione e rimane sul canale del segnale. Quando il segnale scompare, la radio attende per altri 5 secondi dopodiché riprende il processo di scansione dei due canali. Se si preme il pulsante **PTT** o si riceve un altro segnale entro i 5 secondi, la scansione non riprende.*

*Nota: Finché la funzione **Dual Watch** è attiva, tutti i tasti saranno bloccati, ad eccezione dei tasti **PTT**, **SQ** e **P**.*

## Il menu

Dal menu è possibile impostare il livello dello squelch, il livello di risparmio energetico oppure è possibile attivare o disattivare il beep quando si premono i tasti.

Per accedere al menu, premere contemporaneamente i tasti **F** [3] e **▼**. L'icona **M** apparirà sullo schermo.

Una volta entrati nel menu, usare il tasto **F** [3] per navigare nel menu e i tasti **▼** e **▲** per modificare le impostazioni.

Per salvare un'impostazione, premere il tasto **F** [3] che vi porterà all'impostazione successiva.

Per uscire dal menu, premere il tasto **PTT**.

## Impostazione del livello di squelch automatico

Questa funzione valuta il rapporto segnale-rumore (ovvero il rapporto tra segnali utili e interferenti). Pertanto, all'altoparlante vengono inviati solo segnali silenziosi.

1. Accedere al menu premendo contemporaneamente i tasti **F** [3] e **▼**.
2. Il livello di squelch corrente verrà visualizzato sullo schermo (ad esempio **SL 02**), mentre l'icona **S9** lampeggerà.
3. Usare i tasti **▼** e **▲** per cambiare il livello. Sono disponibili 6 livelli (da 01 a 06) e OFF (squelch automatico disattivato).
4. Premere il tasto **F** per salvare.
5. Passare all'impostazione successiva o premere il tasto PTT per uscire dal menu.



## Risparmio energia

1. Accedere al menu premendo contemporaneamente i tasti **F** [3] e **▼**.
2. Premere ancora una volta il tasto **F**. Sullo schermo verrà visualizzato il livello corrente della funzione di risparmio energetico (per esempio: **PS 02**).
3. Usare i tasti **▼** e **▲** per cambiare il livello. Sono disponibili 3 livelli (da 01 a 03) e OFF (funzione disattivata).
4. Premere il tasto **F** per salvare.
5. Passare all'impostazione successiva o premere il tasto PTT per uscire dal menu.







## Beep tasti

1. Accedere al menu premendo contemporaneamente i tasti **F** [3] e **▼**.
2. Premere ancora due volte il tasto **F**. L'impostazione corrente della funzione del suono dei tasti verrà visualizzata sullo schermo (ad esempio: **bP oF**).
3. Usare i tasti **▼** e **▲** per passare da **oN** (suono tasti attivo) e **oF** (suono tasti disattivo).
4. Premere il tasto **F** per salvare.
5. Passare all'impostazione successiva o premere il tasto PTT per uscire dal menu.



## Indicatore della batteria

L'icona  indica il livello della batteria. Quando la batteria è scarica, sarà mostrata l'icona .

*Nota: se la funzione del suono dei tasti è attivata e la batteria è scarica, la radio emetterà un segnale acustico ogni 10 secondi.*

## Caricare la batteria

1. Installare la batteria nella radio.  
Batteria ricaricabile Li-Ion 2600mAh, 7.4V
2. Con l'aiuto del caricatore(230V - 9V) incluso nel pacco, collegare la batteria a una fonte di alimentazione da 230 V.



Manuale dell'utente

3. Durante la carica, il led rosso dal adattatore è acceso.
4. Quando la batteria è completamente carica, il led diventa verde.

*Nota: la durata di caricamento della batteria è di circa 12 ore.*

## Reset

Premere contemporaneamente i tasti ▼ e **A/F** mentre riavvia la radio.  
Rilasciare i tasti.

Ora la stazione è tornata alle impostazioni di fabbrica.

## Impostazioni predefinite

- SQ - livello 1
- Suno tasti - ON (attivo)
- Risparmio energia - OFF (disattivo)
- Retroilluminazione dello schermo - Attiva
- Norma - EU
- Canale prioritario - 19 FM
- Potenza di trasmissione su FM - High (4W)
- Potenza di trasmissione su AM - High (3W)

## Cambiare lo standard

1. Tenere premuto il tasto F [3] mentre si riavvia la radio.
2. Lo standard attuale lampeggerà sullo schermo.
3. Utilizzare i tasti ▼ e ▲ per modificare lo standard.
4. Premere il tasto F per confermare.
5. Spegner e riavviare la radio.
6. Lo standard impostato viene visualizzato sullo schermo.

## Standard disponibili

	Canali	Intervallo di frequenze
<b>EU</b>	40 FM/40 AM	26.965-27.405 MHz
<b>EC</b>	40 FM	26.965-27.405 MHz
<b>d</b>	40 FM/40 AM	26.965-27.405 MHz
<b>PL</b>	40 FM/40 AM	26.960-27.400 MHz
<b>u</b>	40 FM	26.965 -27.405 MHz
	40 FM	27.60125 -27.99125 MHz
<b>In</b>	27 FM/27 AM	26.965-27.275 MHz
<b>IS</b>	34 FM	26.875 -27.255 MHz
	34 AM	

## Specifiche tecniche

Intervallo di frequenze	26 - 28 MHz
Spaziatura tra i canali	10KHz
Modulazione	AM/FM
Stabilità frequenza	± 0.005 %
Passo tra i canali	10KHz
Numero totale dei canali	40
Temperatura di lavoro	-26°C ~ +60°C
Tensione di lavoro	6.8 ~ 8.4V
Connettore antenna	TNC 50 Ohm
Dimensioni	120x 54x 35mm
<b>Trasmissione</b>	
Potenza	FM: 1W/4W AM: 1W/3W con modulazione 50%
Emissioni parassitarie	-55dB

Rumore portante	-55dB
Risposta in frequenza audio	300Hz - 2.5KHz
Modulazione massima	FM: +/- 2KHz AM: 100%
<b>Ricezione</b>	
Sensibilità AM per 10dB S/N	< 1.0 $\mu$ V
Sensibilità FM per 12dB S/N	< 0.2 $\mu$ V
Rapporto sul rifiuto delle immagini	> -65 dB
Selettività del canale adiacente	> -55 dB
Potenza audio	> 0.5W
Rapporto segnale rumore	> 40 dB
Altoparlante integrato	8 Ohm, 1 Watt

## Speciale waarschuwingen

Lees onderstaande waarschuwingen om brand, persoonlijk letsel of schade aan het product of de antenne te voorkomen.

- ⚠️ Probeer de radio niet in te stellen tijdens het rijden. Hierdoor wordt u blootgesteld aan het risico van verkeersongevallen.
- ⚠️ Plaats de radio niet op een extreem stoffige, vochtige of onstabiele ondergrond.
- ⚠️ Sluit de antenne niet aan tijdens verzending; risico op elektrische schokken.
- ⚠️ Blijf uit de buurt van storende apparaten (zoals: tv, generator, etc.)
- ⚠️ Degenen die pacemakers gebruiken, wordt geadviseerd om tijdens het zenden afstand te houden van de antenne en deze vooral niet aan te raken.
- ⚠️ Kom niet in de buurt van metalen voorwerpen in de buurt van de interne elektrische onderdelen van de radio; gevaar voor elektrische schokken.
- ⚠️ Stel de radio niet bloot aan temperaturen lager dan  $-26^{\circ}\text{C}$  en hoger dan  $+60^{\circ}\text{C}$ . De temperatuur aan boord van een voertuig kan soms hoger zijn dan  $80^{\circ}\text{C}$ , wat onherstelbare schade aan de radio kan veroorzaken bij langdurige blootstelling.
- ⚠️ Stel de radio niet langdurig bloot aan zonlicht.
- ⚠️ Zend niet gedurende lange tijd, de radio kan dan warm worden en defect raken.
- ⚠️ Houd de radio uit de buurt van kinderen.

# Productomschrijving

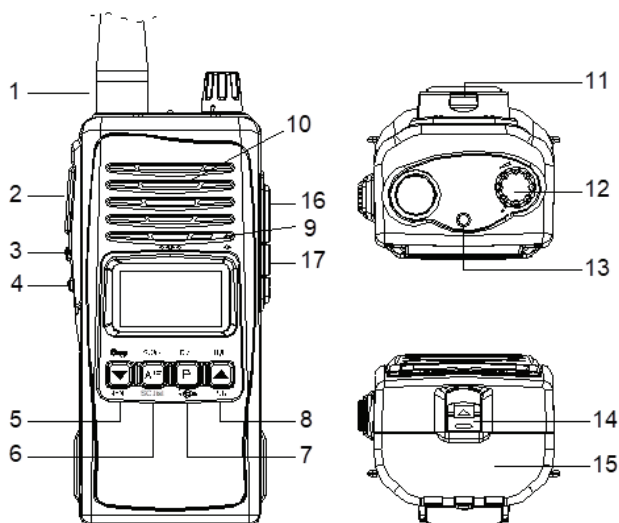

1. TNC connector voor antenne
2. PTT (Push to Talk)
3. Functies (F)
4. Monitorfunctie, squelch-deactivering (SQ)
5. Toetsvergrendeling/Omlaag▼/Menu:
  - Houd deze toets ingedrukt voor de functie Toetsvergrendeling.
  - Voor de Omlaag-functie (▼) drukt u eenmaal op deze toets.
  - Om het menu te openen, drukt u tegelijkertijd op deze toets en de F-toets.
6. Kanalen scannen/AM-FM/Kanalenlijst voor scannen (SC. List):
  - Houd deze toets ingedrukt voor de functie Kanaalscan.
  - Druk eenmaal op deze toets om tussen AM/FM te wisselen.
  - Om de lijst met te scannen kanalen te openen, drukt u tegelijkertijd op deze toets en de F-toets.
7. Dual Watch/Prioriteitskanaal/Schermverlichting:
  - Houd deze toets ingedrukt voor de Dual Watch-functie.
  - Druk eenmaal op deze toets om naar het prioriteitskanaal te gaan.
  - Om de achtergrondverlichting in te schakelen, drukt u tegelijkertijd op deze toets en de F-toets.

8. Hi-Low power selectie/Up▲/Roger Beep:
  - Houd deze toets ingedrukt om het uitgangsvermogen te wijzigen.
  - Druk voor de functie Omhoog (▲) eenmaal op deze toets.
  - Druk voor de Roger Beep-functie tegelijkertijd op deze toets en de F-toets.
9. Microfoon
10. Spreker
11. Riem clip
12. Aan/uit en volumeregeling
13. LED-indicator. De LED is rood als de radio zendt en als de batterij leeg is. De LED is groen wanneer de radio ontvangt en wanneer de squelch is uitgeschakeld.
14. Vergrendel/ontgrendel de accu
15. Batterij pack
16. en 17. 2-pins Midland-connector voor audioaccessoires

## Beschrijving weergeven

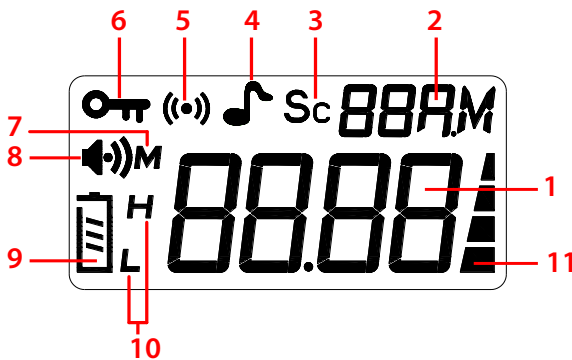

1. Kanaalnummer of huidige norm
2. Geselecteerde modulatie: AM of FM
3. Verschijnt wanneer het huidige kanaal is opgeslagen in de scanlijst
4. De Roger Beep-functie is actief
5. Het prioriteitskanaal (nood) is actief
6. De toetsblokkering is actief
7. Verschijnt wanneer u in het menu bent
8. De radio ontvangt een signaal (RX)

9. Geeft het batterijniveau aan
10. Toon het geselecteerde uitgangsvermogen (hoog of laag)
11. Geeft het niveau van het ontvangen signaal en de sterkte van het verzonden signaal aan (TX)

## Functies

### Zet de radio aan en uit en de volumeregeling

Draai de knop [12] met de klok mee om de radio in te schakelen. Blijf naar rechts of links draaien om het volume aan te passen.

Draai de knop [12] linksom om de radio uit te schakelen.

*Opmerking: Direct na het inschakelen van de radio wordt de huidige standaard (bijv. EU) op het scherm weergegeven. Vervolgens wordt de volgende informatie weergegeven: kanaal, geselecteerde modulatie, batterijniveau en actieve functies.*

### Kanaalkeuze

Druk op de toets ▲ [8] of ▼ [5] om het kanaalnummer te verhogen of te verlagen.

### Slot

Druk lang op de toets ▼ [5] om de toetsvergrendelingsfunctie in/uit te schakelen. Als de functie actief is, verschijnt het pictogram  wordt op het scherm weergegeven.

Als de functie actief is, zijn alle toetsen vergrendeld behalve de PTT-toets.

### Achtergrondverlichting

Druk tegelijkertijd op de toetsen F [3] en P [7] om de schermverlichting in of uit te schakelen.



Als de achtergrondverlichting is ingeschakeld, licht het scherm op elke keer dat u op een toets drukt (behalve PTT- en volumetoets) en wordt 10 seconden na de laatste toetsdruk uitgeschakeld.

## Kanaalscan

Via de scanfunctie worden alleen de kanalen die aan de lijst zijn toegevoegd, gescand. Wanneer een kanaal dat aan de scanlijst is toegevoegd, is geselecteerd, verschijnt het pictogram **Sc** op het scherm.

### Een kanaal toevoegen aan de scanlijst

Selecteer eerst het kanaal met de toetsen ▲ [8] of ▼ [5]. Als u het gewenste kanaal heeft bereikt, drukt u tegelijkertijd op de toetsen F [3] en A/F [6] om het huidige kanaal aan de scanlijst toe te voegen. Elke keer dat u dit kanaal selecteert, wordt het pictogram **Sc** op het scherm.

### Verwijder een kanaal uit de scanlijst

Selecteer eerst het kanaal dat u uit de scanlijst wilt verwijderen met de toetsen ▲ [8] of ▼ [5]. Druk tegelijkertijd op de toetsen F [3] en A/F [6] om het huidige kanaal uit de scanlijst te verwijderen. Het icoon **Sc** verdwijnt van het scherm.

### Kanaalscanfunctie inschakelen

Druk lang op de toets A/F [6] om de kanalen in de scanlijst te scannen. Het pictogram knippert op het scherm. De radio scant 5 kanalen per seconde.

Als hij een signaal ontvangt, stopt de radio het scanproces en blijft hij op het kanaal met signaal. Wanneer het signaal verdwijnt, wacht de radio nog eens 5 seconden, waarna het kanaalscanproces wordt hervat. Als de PTT-knop wordt ingedrukt of een ander signaal wordt ontvangen binnen 5 seconden, wordt het scannen niet hervat.

Druk lang op de toets A/F [6] om het scannen van kanalen te stoppen. De radio keert terug naar het laatst gebruikte kanaal voordat de scan werd gestart.

*Opmerking: Als de P [7] -toets wordt ingedrukt tijdens het scannen, stopt het scannen en schakelt de radio automatisch over naar prioriteitskanalen (noodkanalen).*

## Prioriteitskanalen (nood)

Druk op de toets P [7] om automatisch over te schakelen naar noodkanalen 9 of 19 (afhankelijk van de geselecteerde standaard). Het icoon **(••)** verschijnt op het scherm.

Druk nogmaals op de P [7] -toets om terug te keren naar het kanaal dat werd gebruikt voordat de prioriteitskanalen werden geactiveerd of druk op de toetsen ▲ of ▼ om het kanaal handmatig te wijzigen.

*Opmerking: Als de radio is ingesteld op een van de noodkanalen, wordt de scanfunctie uitgeschakeld.*

## Monitor functie



Houd de SQ-toets [4] ingedrukt om de squelch te deactiveren. Terwijl u de SQ-toets ingedrukt houdt, draait u de volumeknop naar links of naar rechts tot u het gewenste volumeniveau heeft bereikt. U kunt nu de zwakke signalen horen.

## Verzending en ontvangst

### Verzending (TX)

Druk op de PTT-toets [2] om uit te zenden. De rode LED [13] gaat branden en het pictogram  verschijnt op het scherm.

## Ontvangst (RX)

Als de radio een signaal ontvangt, gaat de groene LED [13] branden en de pictogrammen  en  verschijnt op het scherm.

## AM/FM-selectie

Volgens de norm waarop de radio is ingeschakeld, kunt u schakelen tussen AM en FM door kort op de A/F-toets [6] te drukken. De geselecteerde modulatie wordt op het scherm weergegeven.

*Opmerking: Als de radio is ingesteld op een standaard die geen AM ondersteunt, heeft het indrukken van de A/F-toets geen wijzigingen. De radio blijft op FM staan.*

## Het zendvermogen instellen (H/L)



Druk lang op de H/L-toets [8] om te wisselen tussen H (hoog vermogen) en L (laag vermogen). H of L verschijnt op het scherm.

FM: H = 4W/L = 1W

AM: H = 3W/L = 1W

## Roger Beep

Als deze functie actief is, piept de radio aan het einde van de uitzending (als de PTT-knop wordt losgelaten).

Druk tegelijkertijd op de F [3] -toets en de -toets om de Roger Beep-functie te activeren. Op het scherm het icoon  zal verschijnen.

Druk nogmaals op de twee toetsen om de functie uit te schakelen.

## Dual Watch

De Dual Watch-functie bewaakt tegelijkertijd het huidige kanaal en het prioriteitskanaal (noodkanaal). Als u bijvoorbeeld kanaal 22 heeft geselecteerd, zal de marifoon, na het activeren van de Dual Watch-functie, kanaal 22 en kanaal 19 (noodgeval) gelijktijdig scannen.

Druk lang op de toets P [7] om de Dual Watch-functie te activeren. Het icoon **d** wordt samen met weergegeven op het scherm **Sc** en **(••)** pictogrammen die zullen knipperen.

Om Dual Watch uit te schakelen, drukt u nogmaals lang op de toets P [7].

*Opmerking: Als er een signaal wordt ontvangen tijdens het scanproces van de twee kanalen, stopt de radio de scan en blijft op het kanaal met signaal. Wanneer het signaal verdwijnt, wacht de radio nog 5 seconden, waarna hij het scanproces van de twee kanalen hervat. Als de PTT-knop wordt ingedrukt of een ander signaal wordt ontvangen binnen 5 seconden, wordt het scannen niet hervat.*

*Opmerking: Zolang de Dual Watch-functie actief is, zijn alle knoppen vergrendeld behalve de PTT-, SQ- en P-toetsen.*

## Menu

Vanuit het menu kunt u het squelch-niveau en het energiebesparingsniveau instellen of u kunt de toetstoon in- of uitschakelen.

Om het menu te openen, drukt u tegelijkertijd op de toetsen F [3] en ▼. Het icoon **M** verschijnt op het scherm.

Eenmaal in het menu, gebruik de F-toets [3] om door het menu te navigeren en de toetsen ▼ en ▲ om de instellingen te wijzigen.

Om een instelling op te slaan, drukt u op de toets F [3] waarmee u naar de volgende menu-instelling gaat.

Druk op de PTT-toets om het menu te verlaten.

## Stel het squelch-niveau in

Deze functie evalueert de signaal-ruisverhouding (dwz de verhouding tussen nuttige en storende signalen). Zo worden alleen bruikbare signalen naar de spreker gestuurd.

1. Open het menu door tegelijkertijd op de toetsen F [3] en ▼ te drukken.
2. Het huidige squelch-niveau (bijv. SL 02) wordt weergegeven en het pictogram **59** knippert op het scherm.
3. Gebruik de toetsen ▼ en ▲ om het niveau te wijzigen. Er zijn 6 niveaus beschikbaar (van 01 tot 06) en UIT (squelch uitgeschakeld).
4. Druk op de F-toets om de instelling op te slaan.
5. Ga naar de volgende instelling of druk op de PTT-toets om het menu te verlaten.



## Energiebesparende

1. Open het menu door tegelijkertijd op de toetsen F [3] en ▼ te drukken.
2. Druk nog een keer op de F-toets. Op het scherm wordt het huidige niveau van energiebesparing weergegeven (dwz: PS 02).
3. Gebruik de toetsen ▼ en ▲ om het niveau te wijzigen. Er zijn 3 niveaus beschikbaar (van 01 tot 03) en UIT (energiebesparingsfunctie uitgeschakeld).
4. Druk op de F-toets om de instelling op te slaan.
5. Ga naar de volgende instelling of druk op de PTT-toets om het menu te verlaten.





## Key beep

1. Open het menu door tegelijkertijd op de toetsen F [3] en ▼ te drukken.
2. Druk tweemaal op toets F. Op het scherm wordt de huidige instelling van de toetstoon weergegeven (dwz: bP oF).
3. Gebruik de toetsen ▼ en ▲ om te schakelen tussen oN (toetstoon ingeschakeld) en oF (toetstoon uitgeschakeld).
4. Druk op de F-toets om de instelling op te slaan.
5. Ga naar de volgende instelling of druk op de PTT-toets om het menu te verlaten.



## Batterij indicator

Het icoon  toont het laadniveau van de batterij. Als de batterij leeg is, verschijnt het pictogram  zullen worden tentoongesteld.

*Opmerking: Als de toets pieptoon functie is geactiveerd en de batterij is leeg, zal de radio elke 10 seconden piepen.*

## Opladen van de accu

1. Installeer de batterij in de radio.  
2600 mAh Li-Ion-batterij, 7,4 V.
2. Gebruik de oplader (230V - 9V) die in het pakket is meegeleverd en sluit de batterij aan op een



230V-voedingsbron.

3. Tijdens het opladen brandt de rode LED op de adapter.
4. Wanneer de batterij volledig is opgeladen, wordt de LED groen.

*Let op: De oplaadtijd is ongeveer 12 uur.*

## Reset

Druk tegelijkertijd op de toetsen ▼ en A/F terwijl u de radio aanzet. Laat de toetsen los.

Nu is de radio teruggekeerd naar de fabrieksinstellingen.

## Standaard instellingen

- SQ - niveau 1
- Toetstoon - AAN (ingeschakeld)
- Energiebesparing - UIT (uitgeschakeld)
- Achtergrondverlichting - ingeschakeld
- Standaard - EU
- Prioriteitskanaal - 19 FM
- Uitgangsvermogen op FM - Hoog (4W)
- Uitgangsvermogen op AM - Hoog (3W)

## De norm stellen

5. Houd de toets F [3] ingedrukt terwijl u de radio aanzet.
6. Op het scherm knippert de huidige standaard.
7. Gebruik de toetsen ▼ en ▲ om de standaard te wijzigen.
8. Druk op de toets F om te bevestigen.
9. Zet de radio uit en weer aan.
10. Op het scherm wordt de ingestelde norm weergegeven.

## Beschikbare standaarden

	Kanalen	Frequentiebereik
<b>EU</b>	40 FM/40 AM	26.965-27.405 MHz
<b>EC</b>	40 FM	26.965-27.405 MHz
<b>d</b>	40 FM/40 AM	26.965-27.405 MHz
<b>PL</b>	40 FM/40 AM	26.960-27.400 MHz
<b>u</b>	40 FM	26.965 -27.405 MHz
	40 FM	27.60125 -27.99125 MHz
<b>In</b>	27 FM/27 AM	26.965-27.275 MHz
<b>IS</b>	34 FM	26.875 -27.255 MHz
	34 AM	

## Technische specificatie

Frequentiebereik	26 - 28 MHz
Kanaalafstand	10KHz
Modulatie	AM/FM
Frequentie Stabiliteit	± 0.005 %
Kanaalstap	10KHz
Kanalen	40
Werktemperatuur	-26°C ~ +60°C
Werkspanning	6.8 ~ 8.4V
Antenne-aansluiting	TNC 50 Ohm
Dimensies	120x 54x 35mm
<b>Zender</b>	
Uitgangsvermogen	FM: 1W/4W AM: 1W/3W met modulatie 50%
Valse emissies	-55dB



Carrier-onderdrukking	-55dB
Audio frequentiebereik	300Hz - 2.5KHz
Max. modulation	FM: +/- 2KHz AM: 100%
<b>Ontvanger</b>	
AM-gevoeligheid voor 10dB S/N	< 1.0 $\mu$ V
FM-gevoeligheid voor 12dB S/N	< 0.2 $\mu$ V
Verwerpingsratio van afbeeldingen	> -65 dB
Aangrenzende kanaalselectiviteit	> -55 dB
Audio-uitgangsvermogen	> 0.5W
Signaal - ruis verhouding	> 40 dB
Interne luidspreker	8 Ohm, 1 Watt

## Specjalne ostrzeżenia

Przeczytaj poniższe ostrzeżenia, aby zapobiec pożarowi, obrażeniom ciała lub uszkodzeniu produktu lub anteny.

- ⚠ Nie próbuj ustawiać radia podczas jazdy. Takie postępowanie naraża Cię na ryzyko wypadków drogowych.
- ⚠ Nie stawiaj radia na nadmiernie zakurzonej, wilgotnej lub niestabilnej powierzchni.
- ⚠ Nie podłączaj anteny podczas transmisji; ryzyko porażenia prądem.
- ⚠ Trzymaj się z dala od urządzeń zakłócających (takich jak: telewizor, generator itp.)
- ⚠ Osoby korzystające z rozruszników serca powinny zachować odpowiednią odległość od anteny podczas transmisji, a zwłaszcza jej nie dotykać.
- ⚠ Nie zbliżaj się do metalowych przedmiotów w pobliżu wewnętrznych części elektrycznych radia; niebezpieczeństwo porażenia prądem.
- ⚠ Unikaj wystawiania radia na działanie temperatur poniżej  $-26^{\circ}\text{C}$  i wyższych niż  $+60^{\circ}\text{C}$ . Temperatura w pojeździe może czasami przekraczać  $80^{\circ}\text{C}$ , co może spowodować nieodwracalne uszkodzenie radia w przypadku długotrwałego narażenia.
- ⚠ Nie wystawiaj radia na długotrwałe działanie promieni słonecznych.
- ⚠ Nie nadawaj przez długi czas, radio może się nagrzać i uszkodzić.
- ⚠ Trzymaj radio z dala od dzieci.

# Opis produktu

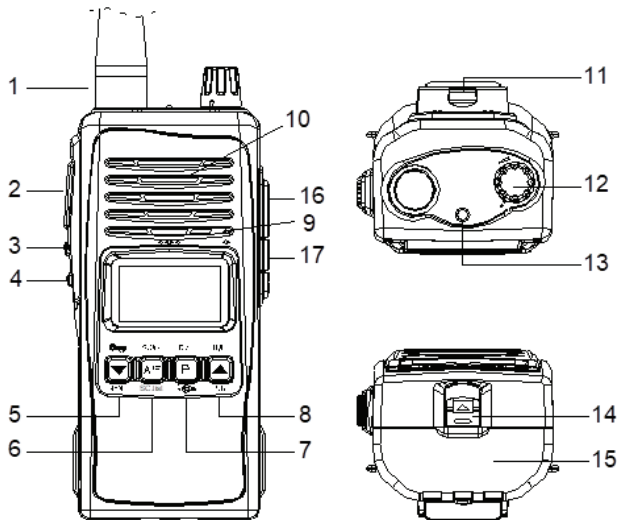

1. Złącze TNC do anteny
2. PTT (Naciśnij i mów)
3. Funkcje (F)
4. Funkcja monitorowania, dezaktywacja blokady szumów (SQ)
5. Blokada klawiszy/W dół▼/Menu:
  - Aby włączyć funkcję blokady klawiszy, naciśnij i przytrzymaj ten klawisz.
  - Aby skorzystać z funkcji Down (▼), naciśnij ten klawisz jeden raz.
  - Aby uzyskać dostęp do menu, naciśnij jednocześnie ten klawisz i klawisz F.
6. Skanowanie kanałów/AM-FM/Lista kanałów do skanowania (SC. List):
  - W przypadku funkcji skanowania kanałów naciśnij i przytrzymaj ten klawisz.
  - Aby przełączać między AM/FM, naciśnij ten klawisz jeden raz.
  - Aby uzyskać dostęp do listy kanałów do przeszukania, naciśnij jednocześnie ten klawisz i klawisz F.
7. Dual Watch/Kanał priorytetowy/Podświetlenie ekranu:
  - W przypadku funkcji Dual Watch naciśnij i przytrzymaj ten klawisz.
  - Aby przełączyć się na kanał priorytetowy, naciśnij ten klawisz jeden raz.

- Aby włączyć podświetlenie, naciśnij jednocześnie ten klawisz i klawisz F.
8. Wybór/zwiększanie wysokiej mocy ▲/Roger Beep:
    - Aby zmienić moc wyjściową, naciśnij i przytrzymaj ten klawisz.
    - Aby włączyć funkcję W górę (▲), naciśnij ten klawisz jeden raz.
    - Aby włączyć funkcję Roger Beep, naciśnij jednocześnie ten klawisz i klawisz F.
  9. Mikrofon
  10. Głośnik
  11. Sprzączka
  12. Włączanie/wyłączanie i regulacja głośności
  13. Wskaźnik ledowy. Dioda LED świeci na czerwono, gdy radio działa i gdy bateria jest rozładowana. Dioda LED świeci na zielono, gdy radio odbiera i gdy blokada szumów jest wyłączona.
  14. Zablokuj/Odblokuj akumulator
  15. Paczka baterii
  16. oraz 17. 2-stykowe złącze Midland do akcesoriów audio

## Opis wyświetlacza

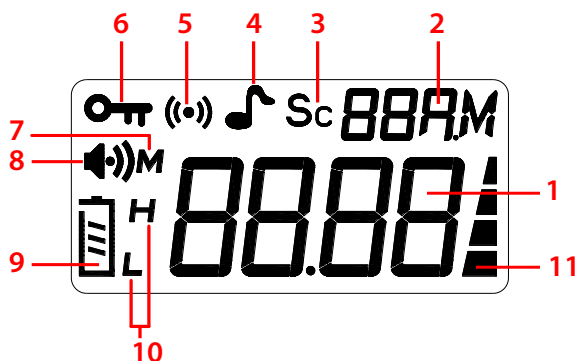

1. Numer kanału lub aktualna norma
2. Wybrana modulacja: AM lub FM
3. Pojawia się, gdy bieżący kanał zostanie zapisany na liście skanowania
4. Funkcja Roger Beep jest aktywna
5. Kanał priorytetowy (awaryjny) jest aktywny
6. Funkcja blokady klawiszy jest aktywna

7. Pojawia się, gdy jesteś w menu
8. Radio odbiera sygnał (RX)
9. Wskazuje poziom naładowania baterii
10. Pokaż wybraną moc wyjściową (wysoką lub niską)
11. Wskazuje poziom odbieranego sygnału i siłę nadawanego sygnału (TX)

## Funkcje

### Włączanie i wyłączenie radia oraz regulacja głośności

Obróć pokrętło [12] w prawo, aby włączyć radio. Kontynuuj obracanie w prawo lub w lewo, aby wyregulować głośność.

Aby wyłączyć radio, obróć pokrętło [12] w kierunku przeciwnym do ruchu wskazówek zegara.

*Uwaga: Zaraz po włączeniu radia na ekranie wyświetla się aktualny standard (np. EU). Następnie wyświetlone zostaną następujące informacje: kanał, wybrana modulacja, poziom naładowania baterii i aktywne funkcje.*

### Wybór programu

Naciśnij klawisz ▲ [8] lub ▼ [5], aby zwiększyć lub zmniejszyć numer kanału.

### Zamek na klucz

Długo naciśnij klawisz ▼ [5], aby włączyć/wyłączyć funkcję blokady klawiszy.

Gdy funkcja jest aktywna, ikona  zostanie wyświetlony na ekranie.

Gdy funkcja jest aktywna, wszystkie klawisze są zablokowane z wyjątkiem klawisza PTT.

### Podświetlenie

Jednocześnie naciśnij klawisze F [3] i P [7], aby włączyć lub wyłączyć podświetlenie ekranu.

Jeśli podświetlenie jest włączone, ekran będzie się rozjaśniał po każdym naciśnięciu klawisza (z wyjątkiem klawisza PTT i głośności) i wyłącza się 10 sekund po ostatnim naciśnięciu klawisza.

## Skanowanie kanałów

Dzięki funkcji skanowania skanowane są tylko kanały dodane do listy. Po wybraniu kanału, który został dodany do listy skanowania, ikona **Sc** pojawi się na ekranie.

### Dodawanie kanału do listy skanowania

Najpierw wybierz kanał za pomocą klawiszy ▲ [8] lub ▼ [5].

Po osiągnięciu żądanego kanału naciśnij jednocześnie klawisze F [3] i A/F [6], aby dodać bieżący kanał do listy skanowania. Za każdym razem, gdy wybierzesz ten kanał, ikona **Sc** pojawi się na ekranie.

### Usuń kanał z listy skanowania

Najpierw wybierz kanał, który chcesz usunąć z listy skanowania, używając klawiszy ▲ [8] lub ▼ [5].

Jednocześnie wciśnij klawisze F [3] i A/F [6], aby usunąć bieżący kanał z listy skanowania. Ikona **Sc** zniknie z ekranu.

### Włącz funkcję skanowania kanałów

Naciśnij długo klawisz A/F [6], aby rozpocząć skanowanie kanałów na liście skanowania. Ikona **Sc** zacznie migać na ekranie. Radio będzie skanować 5 kanałów na sekundę.

Po odebraniu sygnału radio przerywa proces skanowania i pozostaje na kanale z sygnałem. Gdy sygnał zanika, radio odczeka kolejne 5 sekund, po czym wznowia proces skanowania kanałów. Jeśli przycisk PTT zostanie naciśnięty lub inny sygnał zostanie odebrany w ciągu 5 sekund, skanowanie nie zostanie wznowione.

Długo naciśnij klawisz A/F [6], aby zatrzymać skanowanie kanałów. Radio powróci do ostatniego kanału używanego przed rozpoczęciem skanowania.

Uwaga: Jeśli przycisk P [7] zostanie naciśnięty podczas skanowania, skanowanie zostanie zatrzymane, a radio automatycznie przełączy się na kanały priorytetowe (awaryjne).

## Kanały priorytetowe (awaryjne)

Naciśnij klawisz P [7], aby automatycznie przełączyć się na kanały alarmowe 9 lub 19 (w zależności od wybranego standardu). Ikona  pojawi się na ekranie.

Naciśnij ponownie klawisz P [7], aby powrócić do kanału używanego przed aktywacją kanałów priorytetowych lub naciśnij klawisze ▲ lub ▼, aby ręcznie zmienić kanał.

*Uwaga: Gdy radio jest ustawione na jednym z kanałów alarmowych, funkcja skanowania zostanie wyłączona.*

## Funkcja monitora



Przytrzymaj klawisz SQ [4], aby wyłączyć blokadę szumów. Przytrzymując wciśnięty klawisz SQ, obracaj pokrętkę głośności w lewo lub w prawo, aż uzyskasz żądany poziom głośności. Możesz teraz usłyszeć słabe sygnały.

## Transmisja i odbiór

### Transmisja (TX)

Naciśnij klawisz PTT [2], aby nadawać. Zaświeci się czerwona dioda LED [13] i ikona  pojawi się na ekranie.

## Odbiór (RX)

Gdy radio odbierze sygnał, zapali się zielona dioda LED [13] i ikony  i  pojawi się na ekranie.

## Wybór AM/FM

Zgodnie ze standardem radio jest włączone, można przełączać się między AM i FM, naciskając krótko przycisk A/F [6]. Wybrana modulacja zostanie wyświetlona na ekranie.

*Uwaga: Jeśli radio jest ustawione na standard, który nie obsługuje AM, naciśnięcie klawisza A/F nie spowoduje żadnych zmian. Radio pozostanie na FM.*



## Ustawianie mocy nadawania(H/L)

Naciśnij i przytrzymaj klawisz H/L [8], aby przełączać się między H (duża moc) i L (mała moc). Na ekranie pojawi się H lub L.

FM: H = 4W/L = 1W

AM: H = 3W/L = 1W

## Roger Beep

Gdy ta funkcja jest aktywna, radiotelefon wydaje sygnał dźwiękowy na koniec transmisji (po zwolnieniu przycisku PTT). Jednocześnie naciśnij klawisz F [3] i klawisz , aby aktywować funkcję Roger Beep. Na ekranie ikona  pojawi się. Naciśnij ponownie oba klawisze, aby wyłączyć funkcję.



## Dual Watch

Funkcja Dual Watch monitoruje jednocześnie bieżący kanał i kanał priorytetowy (awaryjny). Na przykład, jeśli wybrałeś kanał 22, po włączeniu funkcji Dual Watch radio będzie skanować jednocześnie kanał 22 i kanał 19 (alarmowy).

Długo naciśnij klawisz P [7], aby aktywować funkcję Dual Watch. Ikona **d** zostanie wyświetlony na ekranie wraz z **Sc** i **(••)** ikony, które będą migać.

Aby dezaktywować Dual Watch, ponownie długo naciśnij klawisz P [7].

*Uwaga: Jeśli podczas procesu skanowania dwóch kanałów zostanie odebrany sygnał, radio zatrzymuje skanowanie i pozostaje na kanale z sygnałem. Gdy sygnał zanika, radio czeka przez kolejne 5 sekund, po czym wznowia proces skanowania dwóch kanałów. Jeśli przycisk PTT zostanie naciśnięty lub inny sygnał zostanie odebrany w ciągu 5 sekund, skanowanie nie zostanie wznowione.*

*Uwaga: Dopóki funkcja Dual Watch jest aktywna, wszystkie przyciski zostaną zablokowane, z wyjątkiem klawiszy PTT, SQ i P.*

## Menu

W menu możesz ustawić poziom blokady szumów, poziom oszczędzania energii lub możesz włączyć lub wyłączyć dźwięk klawiszy.

Aby wejść do menu, należy jednocześnie nacisnąć klawisze F [3] i ▼. Ikona **M** pojawi się na ekranie.

Po wejściu do menu, użyj klawisza F [3], aby poruszać się po menu oraz klawiszy ▼ i ▲, aby zmienić ustawienia.

Aby zapisać ustawienie, naciśnij klawisz F [3], co przeniesie Cię do następnego ustawienia menu.

Aby wyjść z menu, naciśnij klawisz PTT.

## Ustaw poziom blokady szumów

Ta funkcja ocenia stosunek sygnału do szumu (tj. Stosunek między sygnałami użytecznymi i zakłócającymi). Dlatego do głośnika wysyłane są tylko przydatne sygnały.

1. Wejdź do menu, naciskając jednocześnie klawisze F [3] i ▼.
2. Bieżący poziom blokady szumów (np. SL 02) zostanie wyświetlony i ikona **59** will blink on the screen.
3. Użyj klawiszy ▼ i ▲, aby zmienić poziom. Dostępnych jest 6 poziomów (od 01 do 06) i OFF (wyłączona blokada szumów).
4. Naciśnij klawisz F, aby zapisać ustawienie.
5. Przejdź do następnego ustawienia lub naciśnij klawisz PTT, aby wyjść z menu.



## Oszczędzanie energii

1. Wejdź do menu, naciskając jednocześnie klawisze F [3] i ▼.
2. Naciśnij jeszcze raz klawisz F. Na ekranie zostanie wyświetlony aktualny poziom oszczędzania energii (np. PS 02).
3. Użyj klawiszy ▼ i ▲, aby zmienić poziom. Dostępne są 3 poziomy (od 01 do 03) i OFF (wyłączona funkcja oszczędzania energii).
4. Naciśnij klawisz F, aby zapisać ustawienie.
5. Przejdź do następnego ustawienia lub naciśnij klawisz PTT, aby wyjść z menu.





## Sygnał klucza

1. Wejść do menu, naciskając jednocześnie klawisze F [3] i ▼.
2. Wciśnij dwukrotnie klawisz F. Na ekranie wyświetli się aktualne ustawienie dźwięku klawiszy (np. BP oF).
3. Użyj klawiszy ▼ i ▲, aby przełączać się między oN (dźwięk klawiszy włączony) a oF (dźwięk klawiszy wyłączony).
4. Naciśnij klawisz F, aby zapisać ustawienie.
5. Przejdź do następnego ustawienia lub naciśnij klawisz PTT, aby wyjść z menu.



## Wskaźnik baterii

Ikona  pokazuje poziom naładowania baterii. Kiedy bateria jest rozładowana, ikona  zostanie wyświetlone.

*Uwaga: Jeśli funkcja dźwięku klawiszy jest włączona, a bateria jest rozładowana, radio będzie co 10 sekund emitować sygnał dźwiękowy.*

## Ładowanie baterii

1. Zainstaluj baterię w radiu.  
Akumulator litowo-jonowy 2600 mAh, 7,4 V.
2. Korzystając z ładowarki (230V - 9V) dołączonej do zestawu, podłączyć akumulator do źródła zasilania



230V.

3. Podczas ładowania czerwona dioda LED na adapterze świeci.
4. Gdy bateria jest w pełni naładowana, dioda LED zmienia kolor na zielony.

*Uwaga: czas ładowania wynosi około 12 godzin.*

## Resetowanie

Wciśnij jednocześnie klawisze ▼ i A/F podczas włączania radia.

Puść klawisze.

Teraz radio wróciło do ustawień fabrycznych.

## Ustawienia domyślne

- SQ - poziom 1
- Key beep - ON (włączone)
- Oszczędzanie energii - WYŁ. (Wyłączone)
- Podświetlenie - włączone
- Standard - UE
- Kanał priorytetowy - 19 FM
- Moc wyjściowa na FM - wysoka (4 W)
- Moc wyjściowa na AM - wysoka (3 W)

## Wyznaczanie standardów

1. Przytrzymaj wciśnięty klawisz F [3] podczas włączania radia.
2. Na ekranie zacnie migać aktualny standard.
3. Za pomocą klawiszy ▼ i ▲ zmień standard.
4. Naciśnij klawisz F, aby potwierdzić.
5. Wyłącz i włącz radio.
6. Na ekranie zostanie wyświetlony ustawiony standard.

## Dostępne standardy

	Kanały	Zakres częstotliwości
<b>EU</b>	40 FM/40 AM	26.965-27.405 MHz
<b>EC</b>	40 FM	26.965-27.405 MHz
<b>d</b>	40 FM/40 AM	26.965-27.405 MHz
<b>PL</b>	40 FM/40 AM	26.960-27.400 MHz
<b>u</b>	40 FM	26.965 -27.405 MHz
	40 FM	27.60125 -27.99125 MHz
<b>In</b>	27 FM/27 AM	26.965-27.275 MHz
<b>IS</b>	34 FM	26.875 -27.255 MHz
	34 AM	

## Specyfikacja techniczna

Zakres częstotliwości	26 - 28 MHz
Rozstaw kanałów	10KHz
Modulacja	AM/FM
Stabilność częstotliwości	± 0.005 %
Krok kanału	10KHz
Kanały	40
Temperatura pracy	-26°C ~ +60°C
Napięcie robocze	6.8 ~ 8.4V
Złącze antenowe	TNC 50 Ohm
Wymiary	120x 54x 35mm
<b>Nadajnik</b>	
Moc wyjściowa	FM: 1W/4W AM: 1W/3W z modulacją 50%
Niepożądane emisje	-55dB

Tłumienie przewoźnika	-55dB
Pasma przenoszenia dźwięku	300Hz - 2.5KHz
Maks. modulacja	FM: +/- 2KHz AM: 100%
<b>Odbiorca</b>	
Czułość AM dla 10dB S/N	< 1.0 $\mu$ V
Czułość FM dla 12dB S/N	< 0.2 $\mu$ V
Współczynnik odrzucenia obrazu	> -65 dB
Selektywność sąsiedniego kanału	> -55 dB
Moc wyjściowa audio	> 0.5W
Stosunek sygnału do szumu	> 40 dB
Głośnik wewnętrzny	8 Ohm, 1 Watt

## Atentionari speciale

Cititi atentionarile de mai jos pentru a preveni incendiile, ranirea personala, distrugerea statiei sau a antenei.

⚠ Nu incercati sa reglati statia in timp ce conduceti. Procedand astfel va expuneti riscului de producere a accidentelor stradale.

⚠ Nu amplasati statia pe o suprafata prafuita excesiv, umeda sau instabila.

⚠ Nu conectati antena in timpul transmisiei, risc de ardere sau soc electric.

⚠ Va rugam sa pastrati distanta fata de dispozitive care creeaza interferente (cum ar fi: tv, generator etc.)

⚠ Cei care utilizeaza stimuloare cardiace sunt sfatuiti sa pastreze distanta fata de antena in timpul transmisiei si mai ales sa nu o atinga.

⚠ Nu apropiati obiecte metalice de partea electrica interna a statiei; pericol de soc electric.

⚠ Evitati expunerea statiei la temperaturi mai mici de  $-26^{\circ}\text{C}$  si mai mari de  $+60^{\circ}\text{C}$ . Temperatura de la bordul unui vehicul poate depasi uneori  $+80^{\circ}\text{C}$ , fapt care poate produce statiei pagube ireparabile in cazul expunerii indelungate. Nu expuneti statia timp indelungat la razele solare.

⚠ Nu transmiteti timp indelungat, statia se poate incalzi si defecta.

⚠ Nu lasati statia la indemana copiilor.

## Descriere produs

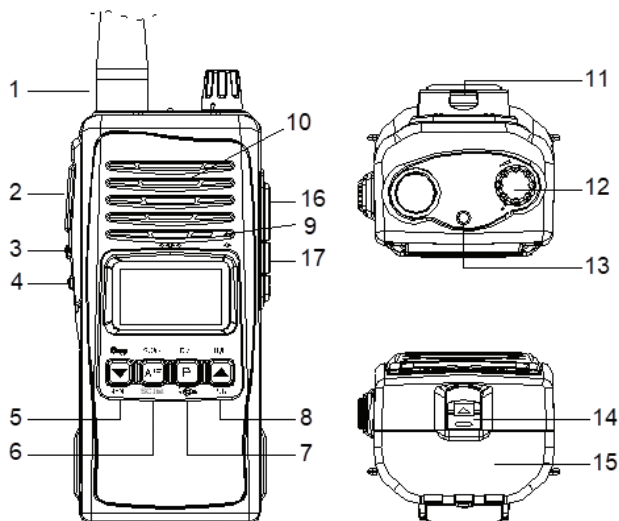

1. Conector TNC pentru antena
2. PTT (Push to Talk)
3. Functii (F)
4. Functia Monitor, dezactivare squelch (SQ)
5. Blocare taste/Jos ▼/Meniu:
  - Pentru functia Blocare taste, apasati lung aceasta tasta.
  - Pentru functia Jos (▼), apasati o singura data aceasta tasta.
  - Pentru a accesa meniul, apasati simultan aceasta tasta si tasta F.
6. Scanare canale/AM-FM/Lista canale pentru scanare (SC. List):
  - Pentru functia Scanare canale, apasati lung aceasta tasta.
  - Pentru a schimba intre AM/FM, apasati o singura data aceasta tasta.
  - Pentru a accesa lista de canale ce vor fi scanate, apasati simultan aceasta tasta si tasta F.
7. Dual Watch/Canal prioritar/Lumina de fundal ecran:
  - Pentru functia Dual Watch, apasati lung aceasta tasta.
  - Pentru a trece pe canalul prioritar, apasati o singura data aceasta tasta.
  - Pentru a activa lumina de fundal, apasati simultan aceasta tasta si tasta F.



8. Selectie putere Hi-Low/Sus ▲/Roger Beep:
  - Pentru a schimba puterea de emisie, apasati lung aceasta tasta.
  - Pentru functia Sus (▲), apasati o singura data aceasta tasta.
  - Pentru functia Roger Beep, apasati simultan aceasta tasta si tasta F.
9. Microfon
10. Difuzor
11. Suport centura
12. Pornire/Oprire statie si Control volum
13. Indicator led. Ledul este rosu cand statia emite si cand bateria este descarcata. Ledul este verde cand statia receptioneaza si cand squelch-ul este dezactivat.
14. Blocare/Deblocare acumulator
15. Acumulator
16. si 17. Conector 2 pini tip Midland pentru accesorii audio

## Descriere ecran

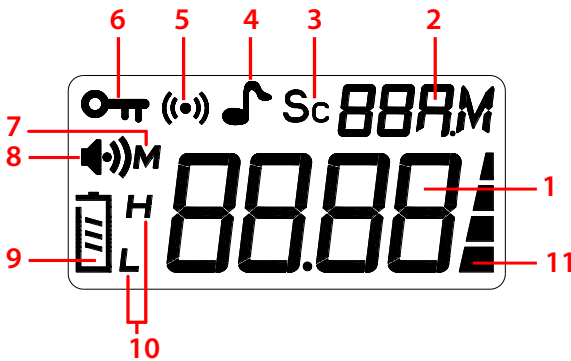

1. Numar canal sau Norma curenta
2. Modulatia selectata: AM sau FM
3. Apare cand canalul curent este salvat in lista de scanare
4. Functia Roger Beep este activa
5. Functia canale prioritare (de urgenta) este activa
6. Functia taste blocate este activa
7. Apare cand va aflati in meniu
8. Statia receptioneaza un semnal (RX)
9. Indica nivelul bateriei

10. Arata puterea de emisie selectata (High sau Low)
11. Indica nivelul semnalului receptionat si puterea semnalului emis (TX)

## Functii

### Pornire/Oprire statie si Control volum

Rotiti butonul [12] in sensul acelor de ceasornic pentru a porni statia. Continuati sa rotiti spre dreapta sau spre stanga pentru a regla volumul. Rotiti butonul [12] in sens invers acelor de ceasornic pentru a opri statia.

*Nota: Imediat dupa pornirea statiei, pe ecran este afisata norma curenta (de ex. EU). Apoi, vor fi afisate urmatoarele informatii: canalul, modulatia selectata, nivelul bateriei si functiile active.*

### Selectie canale

Apasati tasta ▲ [8] sau ▼ [5] pentru a creste sau pentru a scadea numarul canalului.

### Blocare taste

Apasati lung tasta ▼ [5] pentru a activa/dezactiva functia de blocare taste. Cand functia este activa, pe ecran va fi afisata pictograma . Cand functia este activa, toate tastele sunt blocate cu exceptia tastei **PTT**.

### Lumina de fundal

Apasati simultan tastele **F** [3] si **P** [7] pentru a activa sau pentru a dezactiva lumina de fundal a ecranului.

Daca lumina de fundal este activata, ecranul se va aprinde la fiecare apasare a unei taste (cu exceptia tastei **PTT** si **Volum**) si se va stinge dupa 10 secunde de la ultima apasare.

## Scanare canale

Prin functia scanare, sunt scanate doar canalele adaugate in lista. Cand este selectat un canal care a fost adaugat in lista de scanare, pe ecran va aparea pictograma **Sc**.

### Adaugarea unui canal in lista de scanare

Selectati mai intai canalul cu ajutorul tastelor **▲** [8] sau **▼** [5].

Dupa ce ati ajuns la canalul dorit, apasati simultan tastele **F** [3] si **A/F** [6] pentru a adauga canalul curent in lista de scanare. De fiecare data cand veti selecta acest canal, pe ecran va aparea pictograma **Sc**.

### Eliminarea unui canal din lista de scanare

Selectati mai intai canalul pe care doriti sa-l eliminati din lista de scanare cu ajutorul tastelor **▲** [8] sau **▼** [5].

Apasati simultan tastele **F** [3] si **A/F** [6] pentru a elimina canalul curent din lista de scanare. Pictograma **Sc** va disparea de pe ecran.

### Activare functie scanare canale

Apasati lung tasta **A/F** [6] pentru a porni scanarea canalelor din lista de scanare. Pe ecran va clipi pictograma **Sc**. Statia va scana 5 canale pe secunda.

Cand receptioneaza un semnal, statia intrerupe scanarea si ramane pe canalul cu semnal. Cand semnalul dispare, statia mai asteapta 5 secunde dupa care reia procesul de scanare a canalelor. Daca in acest interval de 5 secunde se apasa butonul PTT sau se receptioneaza alt semnal, scanarea nu reincepe.

Apasati lung tasta **A/F** [6] pentru a opri scanarea canalelor. Statia se va intoarce la ultimul canal folosit inainte de a porni scanarea.

*Nota: Daca in timpul scanarii se tine apasata tasta **P** [7], scanarea se va intrerupe si statia va trece automat pe canalele prioritare (de urgenta).*

## Canale prioritare (de urgenta)

Apasati tasta **P** [7] pentru a trece automat pe canalele de urgenta **9** sau **19** (in functie de norma selectata). Pe ecran va aparea pictograma .

Apasati din nou tasta **P** [7] pentru a va intoarce la canalul folosit anterior activarii canalelor prioritare sau apasati tastele **▲** sau **▼** pentru a schimba manual canalul.

*Nota: Cand va aflati pe unul dintre canalele de urgenta, functia scanare va fi dezactivata.*

## Funcția Monitor



Tineti apasata tasta **SQ** [4] pentru a dezactiva Squelch-ul. Rotiti butonul de volum pana obtineti nivelul dorit. Puteti astfel auzi si semnalele slabe.

## Emisia si receptia

### Emisia (TX)

Apasati tasta **PTT** [2] pentru a emite. Ledul rosu [13] se va aprinde, iar pe ecran va aparea pictograma .

### Receptia (RX)

Cand statia receptioneaza un semnal, ledul verde [13] se va aprinde, iar pe ecran vor aparea pictogramele  si .

## Selectarea modulatiei AM/FM

În funcție de norma pe care este setată stația, puteți schimba între **AM** și **FM** apăsând scurt tasta **A/F** [6]. Pe ecran va fi afișată modulatia aleasă.

*Nota: Dacă stația este setată pe o normă care nu suportă **AM**, apăsarea tastei **A/F** nu va produce nici o schimbare. Stația va rămâne pe **FM**.*

## Setarea puterii de emisie (H/L)

Apăsati lung tasta **H/L** [8] pentru a schimba între **H** (putere mare) și **L** (putere mica). Pe ecran va apărea **H** sau **L**.

FM: H = 4W/L = 1W

AM: H = 3W/L = 1W

## Funcția Roger Beep

Când această funcție este activă, stația va emite un beep la finalul emisieii (când butonul **PTT** este eliberat).

Apăsati simultan tasta **F** [3] și tasta **▲** pentru a activa funcția **Roger Beep**. Pe ecran va apărea pictograma .

Apăsati din nou cele două taste pentru a dezactiva funcția.

## Funcția Dual Watch

Funcția **Dual Watch** monitorizează simultan canalul curent și canalul prioritar (de urgență). De exemplu, dacă ați selectat canalul 22, după activarea funcției Dual Watch, stația va scana simultan canalul **22** și canalul **19** (de urgență).

Apăsati lung tasta **P** [7] pentru a activa funcția **Dual Watch**. Pe ecran va fi afișată pictograma **d** însoțită de pictogramele **Sc** și **(••)** care vor clipi.

Pentru a dezactiva functia **Dual Watch**, apasati din nou lung tasta **P** [7].

*Nota: Daca in timpul scanarii celor doua canale se receptioneaza un semnal, statia intrerupe scanarea si ramane pe canalul cu semnal. Cand semnalul dispare, statia mai asteapta 5 secunde dupa care reia procesul de scanare a celor doua canale. Daca in acest interval de 5 secunde se apasa butonul PTT sau se receptioneaza alt semnal, scanarea nu reincepe.*

*Nota: Cat timp functia **Dual Watch** este activa, toate butoanele vor fi blocate, cu exceptia tastei **PTT**, **SQ** si **P**.*

## Meniu

Din meniu puteti seta nivelul squelch-ului, nivelul de economisire a energiei sau puteti activa sau dezactiva sunetul la apasarea tastelor.

Pentru a intra in meniu, apasati simultan tastele **F** [3] si ▼. Pe ecran va aparea pictograma **M**.

Odata accesat meniul, folositi tasta **F** [3] pentru a naviga prin meniu si tastele ▼ si ▲ pentru a schimba setarile.

Pentru a salva o setare, apasati tasta **F** [3] care va va duce la urmatoarea setare.

Pentru a iesi din meniu, apasati tasta **PTT**.

## Setare nivel squelch automat

Aceasta functie evalueaza raportul semnal-zgomot (adica raportul dintre semnalele utile si interferente). Astfel, doar semnalele fara zgomot sunt trimise catre difuzor.

1. Accesati meniul apasand simultan tastele **F** [3] si ▼.
2. Pe ecran va fi afisat nivelul curent al squelch-ului (de exemplu **SL 02**), iar pictograma **S9** va clipi.
3. Folositi tastele ▼ si ▲ pentru a schimba nivelul. Sunt disponibile 6 niveluri (de la 01 la 06) si OFF (squelch automat dezactivat).
4. Apasati tasta **F** pentru a salva.
5. Treceti la urmatoarea setare sau apasati tasta PTT pentru a iesi din meniu.



## Mod economisire energie

1. Accesati meniul apasand simultan tastele **F** [3] si ▼.
2. Mai apasati inca o data tasta **F**. Pe ecran va fi afisat nivelul curent al functiei de economisire a energiei (de exemplu: **PS 02**).
3. Folositi tastele ▼ si ▲ pentru a schimba nivelul. Sunt disponibile 3 niveluri (de la 01 la 03) si OFF (functie dezactivata).
4. Apasati tasta **F** pentru a salva.
5. Treceti la urmatoarea setare sau apasati tasta **PTT** pentru a iesi din meniu.



## Sunet taste

1. Accesati meniul apasand simultan tastele **F** [3] si ▼.
2. Apasati inca de doua ori tasta **F**. Pe ecran va fi afisata setarea curenta a functiei sunet taste (de exemplu: **bP oF**).
3. Folositi tastele ▼ si ▲ pentru a schimba intre **oN** (sunet taste activ) si **oF** (sunet taste dezactivat).
4. Apasati tasta **F** pentru a salva.

5. Treceti la urmatoarea setare sau apasati tasta **PTT** pentru a iesi din meniu.



## Indicator baterie

Pictograma  arata nivelul de incarcare al bateriei. Cand bateria este descarcata, va fi afisata pictograma .

*Nota: Daca functia sunet taste este activata si bateria este descarcata, statia va emite un beep la fiecare 10 secunde.*

## Incarcarea acumulatorului

1. Instalati acumulatorul in statie.  
Acumulator Li-Ion 2600mAh, 7.4V
2. Cu ajutorul incarcatorului (230V - 9V) inclus in pachet, conectati acumulatorul la o sursa de curent de 230V.
3. In timpul incarcarii, ledul rosu de pe adaptor este aprins.
4. Cand acumulatorul este complet incarcat, ledul devine verde.



*Nota: Durata de incarcare completa a acumulatorului este de aproximativ 12 ore.*

## Reset

Apasati simultan tastele **▼** si **A/F** in timp ce porniti statia.

Eliberati tastele.

Acum statia s-a intors la setarile din fabrica.



## Setari implicite

- SQ - nivelul 1
- Sunet taste - ON (activ)
- Economisire energie - OFF (dezactivat)
- Lumina de fundal - Activa
- Norma - EU
- Canal prioritar - 19 FM
- Putere de emisie pe FM - High (4W)
- Putere de emisie pe AM - High (3W)

## Schimbare norma

1. Tineti apasata tasta **F** [3] in timp ce porniti statia.
2. Pe ecran va clipi norma curenta.
3. Folositi tastele **▼** si **▲** pentru a schimba norma.
4. Apasati tasta **F** pentru a confirma.
5. Inchideti si reporniti statia.
6. Pe ecran apare norma setata.

## Tabel norme disponibile

	Canale	Interval frecventa
<b>EU</b>	40 FM/40 AM	26.965-27.405 MHz
<b>EC</b>	40 FM	26.965-27.405 MHz
<b>d</b>	40 FM/40 AM	26.965-27.405 MHz
<b>PL</b>	40 FM/40 AM	26.960-27.400 MHz
<b>u</b>	40 FM	26.965 -27.405 MHz
	40 FM	27.60125 -27.99125 MHz
<b>In</b>	27 FM/27 AM	26.965-27.275 MHz
<b>IS</b>	34 FM	26.875 -27.255 MHz
	34 AM	

## Specificatii tehnice

Interval frecventa	26 - 28 MHz
Spatiere intre canale	10KHz
Modulatie	AM/FM
Stabilitate frecventa	$\pm 0.005 \%$
Pas canal	10KHz
Canale	40
Temperatura de lucru	$-26^{\circ}\text{C} \sim +60^{\circ}\text{C}$
Tensiunea de lucru	6.8 ~ 8.4V
Conector antena	TNC 50 Ohm
Dimensiuni	120x 54x 35mm
<b>Emisie</b>	
Putere de emisie	FM: 1W/4W AM: 1W/3W cu modulatie 50%
Emisii parazite	-55dB
Zgomot pe purtatoare	-55dB
Raspuns in frecventa audio	300Hz - 2.5KHz
Modulatia maxima	FM: +/- 2KHz AM: 100%
<b>Receptie</b>	
Sensibilitate AM pentru 10dB S/N	$< 1.0 \mu\text{V}$
Sensibilitate FM pentru 12dB S/N	$< 0.2 \mu\text{V}$
Raport respingere imagine	$> -65 \text{ dB}$
Selectivitate canal adiacent	$> -55 \text{ dB}$
Putere audio	$> 0.5\text{W}$
Raport semnal zgomot	$> 40 \text{ dB}$
Difuzor integrat	8 Ohm, 1 Watt

**EN:**

**EU Simplified Declaration of Conformity**

SC ONLINESHOP SRL declares that **Portable CB Radio PNI Escort HP 72** complies with the Directive RED 2014/53/UE. The full text of the EU declaration of conformity is available at the following Internet address:  
<https://www.mypni.eu/products/7879/download/certifications>

**BG:**

**Опростена декларация за съответствие на ЕС**

SC ONLINESHOP SRL декларира, че **Преносимо СВ радио PNI Escort HP 72** спазва директивата RED 2014/53/UE. Пълният текст на ЕС декларацията за съответствие е достъпен на следния интернет адрес:<https://www.mypni.eu/products/7879/download/certifications>

**DE:**

**Vereinfachte EU- Konformitätserklärung**

SC ONLINESHOP SRL erklärt, dass das **Tragbares CB-Radio PNI Escort HP 72** der Richtlinie RED 2014/53/UE entspricht. Sie finden den ganzen Text der EU-Konformitätserklärung an der folgenden Internetadresse:  
<https://www.mypni.eu/products/7879/download/certifications>

**ES:**

**Declaración UE de conformidad simplificada**

SC ONLINESHOP SRL declara que el **Radio CB Portátil PNI Escort HP 72** cumple con la Directiva RED 2014/53/UE. El texto completo de la declaración de conformidad de la UE está disponible en la siguiente dirección de Internet:  
<https://www.mypni.eu/products/7879/download/certifications>

**FR**

**Déclaration de conformité simplifiée de l'UE**

SC ONLINESHOP SRL déclare que **Radio CB portable PNI Escort HP 72** est conforme à la Directive RED 2014/53/UE. Le texte complet de la déclaration de conformité UE est disponible à l'adresse Internet suivante:  
<https://www.mypni.eu/products/7879/download/certifications>

**HU:**

**Egyszerűsített EU Megfelelési Közlemény**

SC ONLINESHOP SRL kijelenti azt, hogy a **Hordozható CB rádió PNI Escort HP 72** megfelel az RED 2014/53/UE irányelvnek. Az EU-megfeleléségi nyilatkozat teljes szövege a következő internetes címen érhető el:  
<https://www.mypni.eu/products/7879/download/certifications>

**IT:**

**Dichiarazione UE di conformità semplificata**

SC ONLINESHOP SRL dichiara che il **Radio CB portatile PNI Escort HP 72** è conforme alla Direttiva RED 2014/53/UE. Il testo completo della dichiarazione di conformità europea è disponibile al seguente indirizzo Internet:  
<https://www.mypni.eu/products/7879/download/certifications>

**NL:**

**Vereenvoudigde EU-conformiteitsverklaring**

SC ONLINESHOP SRL verklaart dat **Draagbare CB-radio PNI Escort HP 72** voldoet aan de Richtlijn RED 2014/53/UE. De volledige tekst van de EU-conformiteitsverklaring is beschikbaar op het volgende internetadres:  
<https://www.mypni.eu/products/7879/download/certifications>

**PL:**

**Uproszczona deklaracja zgodności UE**

SC ONLINESHOP SRL oświadcza, że **Przenośne radio CB PNI Escort HP 72** jest zgodny z Dyrektywą RED 2014/53/UE. Pełny tekst deklaracji zgodności UE dostępny jest pod następującym adresem internetowym:  
<https://www.mypni.eu/products/7879/download/certifications>

**RO:**

**Declaratie UE de conformitate simplificata**

SC ONLINESHOP SRL declara ca **Statie radio CB portabila PNI Escort HP 72** este in conformitate cu Directiva RED 2014/53/UE. Textul integral al declaratiei UE de conformitate este disponibil la urmatoarea adresa de internet:  
<https://www.mypni.eu/products/7879/download/certifications>

