

MANUAL DE UTILIZARE

GRILL-TOASTER

**(Prăjitor tip grill, pentru sandwich-uri,
carne, legume, etc.)**

GT-2000



MANUAL DE INSTRUCȚIUNI

Citiți cu atenție aceste instrucțiuni înainte de utilizarea grill-toaster-ului și păstrați-le pentru o studiere ulterioară!!! Acest produs poate fi utilizat doar în scopuri casnice.

ATENȚIE ! - MĂSURI DE SIGURANȚĂ

- Înainte de a folosi aparatul, citiți cu atenție instrucțiunile de utilizare și atenționările. Nu pierdeți manualul de utilizare.
- Despachetați produsul și verificați dacă acesta este intact. În cazul în care pare a nu fi intact, nu asamblați aparatul și apălați la un service autorizat. Nu lăsați materialele din ambalaj (în special pungi PE) la îndemâna copiilor
- Înainte de a porni aparatul verificați dacă tensiunea și frecvența sursei de alimentare corespund cu cele înscrise pe aparat. Conectați aparatul numai la o priză cu pământare.
- Folosiți aparatul conform destinației sale, adică prăjitor de sandwich-uri. Nu folosiți aparatul în alte scopuri deoarece poate fi periculos. Aparatul este destinat uzului casnic. Folosirea în alte scopuri duce la pierderea garanției.
- Evitați atingerea părților metalice ale aparatului întrucât se încing foarte tare în timpul funcționării. Folosiți mânererele pentru manipulare.
- Nu introduceți aparatul sau cablul de alimentare în apă sau în alte lichide. Aparatul nu se va utiliza în afara încăperilor.
- În timpul funcționării, aparatul trebuie supravegheat. Nu lăsați aparatul la îndemâna copiilor.
- Lăsați aparatul să se răcească complet înainte de a-l curăța sau de a-l depozita.
- Nu trageți de cordonul de alimentare pentru a scoate aparatul din priză.
- Nu atingeți cordonul de alimentare de suprafețe fierbinți. Nu lăsați cordonul de alimentare să atârne, pentru a nu putea fi ajuns de copii. Atenție la utilizarea acestui aparat în preajma copiilor!
- Nu folosiți aparatul lângă sau pe aragaz, în încăperi în care se găsesc gaze explozive sau în timp ce folosiți solvenți sau adezivi inflamabili (ex. lacul de parchet, PVC).
- Pentru orice defecțiuni și reparații, adresați-vă unui centru de service autorizat.
- Păstrați cordonul de alimentare la distanță de corpul aparatului sau de alte obiecte fierbinți. Nu așezați cablul de alimentare pe aparat sau în fața lui, atâta timp cât acesta este în funcțiune sau mai este cald.
- Aparatul se oprește prin deconectarea de la priza de alimentare. Scoateți întotdeauna ștecherul din priză după utilizare.

- Nu puneți aparatul în funcțiune în apropierea materialelor inflamabile și nici sub dulapurile din bucătărie.
- Utilizați aparatul pe o suprafață netedă și stabilă, astfel încât cablul de alimentare să nu atârne peste marginea suprafeței de lucru și nici copiii să nu poată atinge aparatul în timpul funcționării acestuia.
- Nu atingeți niciodată plăcile cu obiecte ascuțite sau abrazive, pentru a nu deteriora suprafața anti-aderentă.
- Preîncălziți întotdeauna plăcile aparatului înainte de a prăji sandwich-urile sau alte alimente(carne, legume, etc.).
- Înainte de prima utilizare ștergeți exteriorul aparatului cu o cârpă umedă și curățați plăcile cu o cârpă umedă sau cu un burete.
- În timpul primei utilizări aparatul poate emana puțin fum. Acest lucru este normal.
- După folosire, înainte de curățare sau dacă apar probleme în timpul utilizării – scoateți neapărat aparatul din priză.
- Nu folosiți aparatul dacă observați deteriorări ale cablului de alimentare. Apelați la un centru service autorizat pentru înlocuirea cordonului. Firma producătoare nu este responsabilă pentru pagube rezultate din utilizarea incorectă a aparatului.

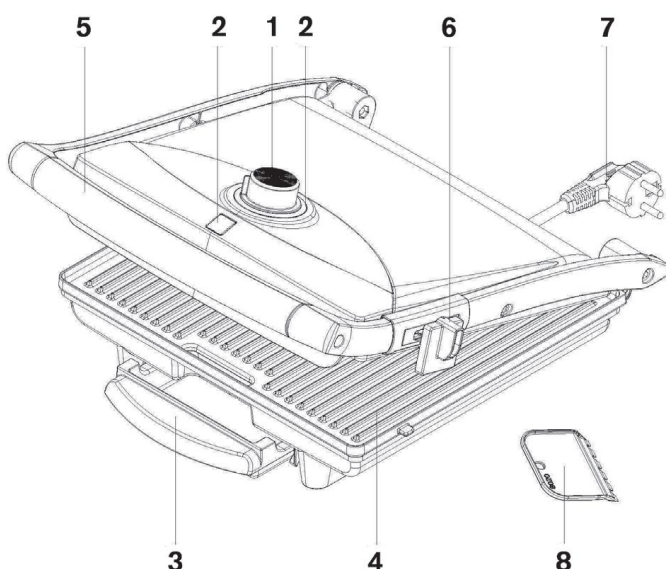

1. Buton control temperatură
2. Bec termostat(Roșu-pornit; Verde – gata de preparare)
3. Tavă scurgere
4. Placă tip grill
5. Mâner
6. Clapă blocare
7. Ștecher

UTILIZAREA APARATULUI

1. Nu lăsați niciodată Grill-Toaster-ul să funcționeze nesupravegheat.

2. Înainte de prima utilizare ștergeți prăjitorul cu o cârpă umedă și curățați plăcile cu o cârpă umedă sau cu un burete. Apoi ungeți plăcile cu puțin unt, margarină sau grăsime pentru gătit.

3. Introduceți ștecherul în priză.

4. Închideți Grill-Toaster-ul și rețineți că atunci când becul roșu se va aprinde, acesta va indica faptul că aparatul a început preîncălzirea.

5. Răsuciti butonul de control al temperaturii la nivelul dorit(1-5). Anumite ingrediente necesită o temperatură mai scăzută și timpul de gătit mai îndelungat în timp ce altele sunt cel mai bine gătite la o temperatură ridicată pentru un timp mai scurt. Rezultatele pot varia de asemenea, în funcție de gusturile dumneavoastră. Pentru aceasta urmăriți îndeaproape procesele de preparare până obțineți rezultatele dorite.

6. După circa 3 minute, aparatul va atinge temperatura de preparare, moment când becul va lumina verde(aparatul este dotat cu termostat pentru control automat al temperaturii). Pe parcursul funcționării becul se va aprinde în verde și se va stinge, alternativ, în funcție de treapta de preparare aleasă(1-5).

7. Deschideți Grill-Toaster-ul așezați sandwich-urile, carnea sau alte alimente pe placa inferioară a aparatului.

8. Lăsați alimentele să se prepare într-un interval cuprins între 3 și 8 minute, după preferințele dvs. (în funcție de tipul alimentului și cantitatea ce se dorește a fi preparată).

9. Pentru prepararea de sandwich-uri: puneți două felii de pâine cu partea unsă cu unt pe placa inferioară, adăugați umplutura și acoperiți sandvișurile cu alte două felii de pâine, cu partea unsă cu unt în sus. Puteți prepara 1-4 sandvișuri, în funcție de dorințele dvs.. Pentru o presare optimă, așezați umplutura pentru sandvișuri cât mai înspre interior.

- Deschideți prăjitorul de sandvișuri după 2-3 minute pentru a verifica dacă sandvișurile sunt rumenite. Timpul necesar de coacere pentru ca sandvișurile să fie crocante depinde de tipul de pâine, de umplutură și de gustul personal.

10. Când alimentele sunt preparate, folosiți mânerul pentru a ridica partea superioară a aparatului. Scoateți alimentele cu ajutorul unei spatule sau a unui clește din plastic sau din lemn. Nu folosiți niciodată ustensile sau cuțite metalice deoarece acestea ar putea deteriora stratul antiaderent al plăcilor.

11. Odată ce prepararea a fost încheiată, scoateți cablul de alimentare din priză și lăsați plăcile aparatului să se răcească.

SUGESTII PENTRU REALIZAREA DE SANDWICH-URI DELICIOASE

Preîncălziți întotdeauna plăcile aparatului înainte de prăji sandwich-urile - acest lucru se poate face în timpul pregătirii umpluturii pentru sandvișuri.

Pentru umplutură moale sau lichidă folosiți pâine de grosime medie, albă sau neagră. Pentru cantități mici de umplutură folosiți pâine specială pentru prăjit. Pentru o savoare în plus, ungeți exteriorul pâinii sandvișului cu grăsime topită de la un bacon (kaizer).

Folosiți-vă imaginația pentru prepararea unor sandvișuri delicioase.

Combinați un ingredient de bază cum ar fi carnea, peștele, brânza, cârnații sau felii de ou fiert tare cu fructe (de ex. avocado, banană, mandarină, măr sau ananas) sau cu legume (de ex. roșie, castravete, ceapă, ciuperci, ardei, măsline umplute sau dovlecei). Veti vedea ca aceste combinatii pot fi uimitor de gustoase.

Înainte de coacere, puteți condimenta sandvișurile după gust cu curry, paprika, piper roșu, pătrunjel, mentă, muștar, suc de roșii, unt cu verdeață, sosuri dulci-acrișoare, etc.

Puneți umplutura cât mai înspre interiorul sandvișului și nu adăugați prea multe ingrediente pentru a nu se scurge și a nu putea închide aparatul.

Pentru sandvișuri crocante pe ambele părți, așezați sandvișul pe un grătar metalic o jumătate de minut.

De asemenea o linguriță de zahăr presărată pe exteriorul sandvișului, îl face mai crocant (mai ales pentru cele cu umplutură de fructe).

CURĂȚAREA

1. Nu introduceți niciodată aparatul în apă. Scoateți ștecherul din priză și lăsați aparatul să se răcească.

2. Curățați plăcile cu o cârpă umedă sau cu un burete. Nu folosiți niciodată agenți abrazivi de curățare sau produse abrazive pentru a nu deteriora suprafața placilor.

3. Curățați exteriorul aparatului cu o cârpă umedă.

DEPOZITAREA

1. Înfășurați cablul de alimentare în jurul suportului de la baza aparatului sau în jurul picioarelor de susținere, în funcție de model.

2. Aparatul poate fi depozitat în poziție verticală sau orizontală.

INDICAȚII PENTRU PROTECȚIA MEDIULUI ÎNCONJURĂTOR

Aparatele electrice uzate sunt materiale valoroase, motiv pentru care locul lor nu este la gunoiul menajer! Din această cauză, vă rugăm să ne sprijiniți și să participați la protejarea resurselor naturale și a mediului înconjurător, prin predarea acestui aparat la centrele de preluare a acestora sau la importatorul a cărui adresă o puteți găsi în acest manual sau în certificatul de garanție.



FIȘA PRODUSULUI

1. Marca comercială a producătorului:	Albatros
2. Modelul de fabricație:	GT-2000
3. Tipul aparatului:	Grill-Toaster(Prăjitor tip grill)
4. Importator:	SC ALF Electrocasnice SRL
5. Adresă importator:	bvd. Basarabia, nr. 256, poarta 3-Faur, sector 3, București, Ro
6. Puterea nominală(W):	2000
7. Tip plăci de lucru:	Grill(non-aderente)
8. Dimensiuni placă de lucru superioară(mm):	288x258
9. Dimensiuni placă de lucru inferioară(mm):	297x257
10. Termostat(control automat al temperaturii):	DA(5 nivele)
10. Mâner termorezistent:	DA
11. Carcasă:	Inox(superioară)+Plastic(termorezistent)
12. Bec control de preîncălzire-funcționare:	DA
13. Piciorușe antialunecare:	DA
14. Tensiune de alimentare(V/Hz):	230/50
15. Culoare carcasă:	Inox+Negru
16. Dimensiuni nete(produs,mm):	380x137x340
17. Dimensiuni brute(cutie,mm):	410x150x350
18. Greutate netă(produs,kg):	3,4
19. Greutate brută(kg):	3,93

20. Fabricat in PRC

Parametrii energetici sunt măsurați în conformitate cu prevederile EMC Directive 89/336/EEC și 93/68/EEC cu privire la compatibilitatea electromagnetică și EMC Directive 73/23/EEC și 93/68/EEC pentru joasă tensiune.