

MANUAL DE UTILIZARE

DESPICĂTOR DE BUȘTENI

MODEL: 65887A

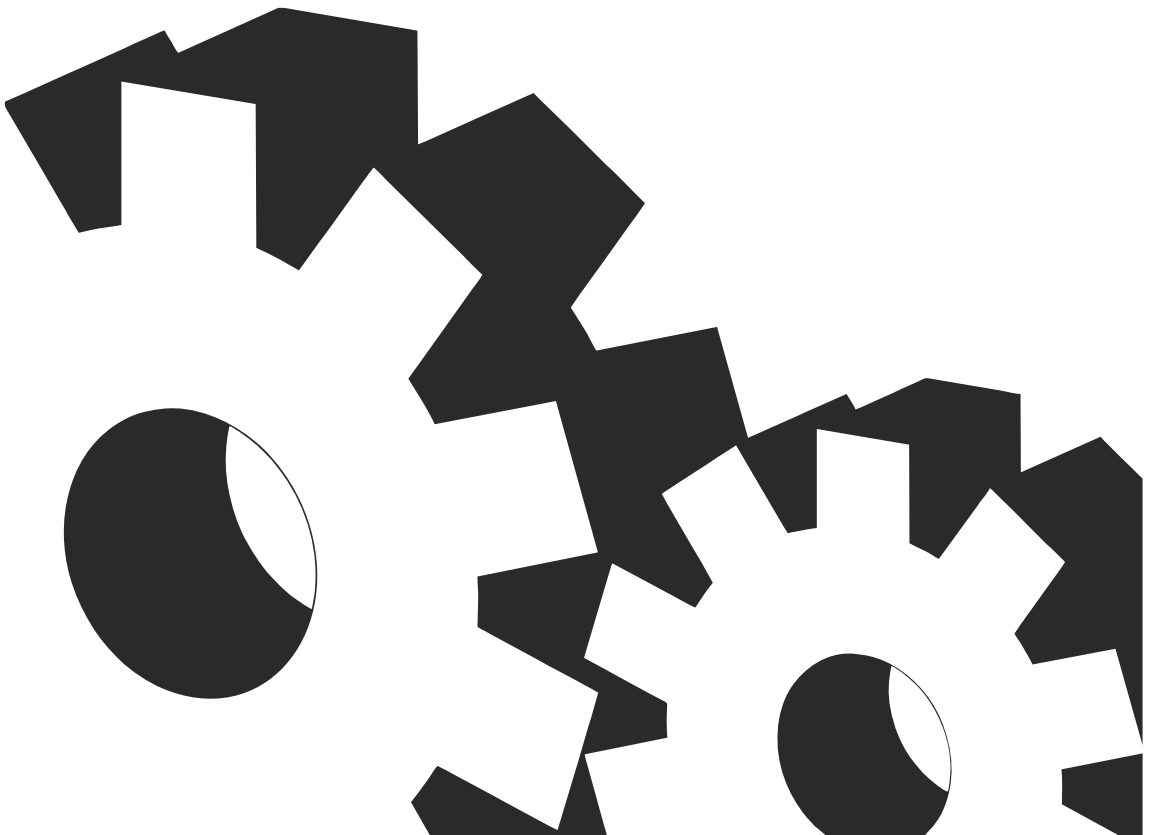

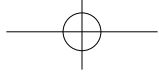

MANUAL DE UTILIZARE

Despicător de bușteni 65887A

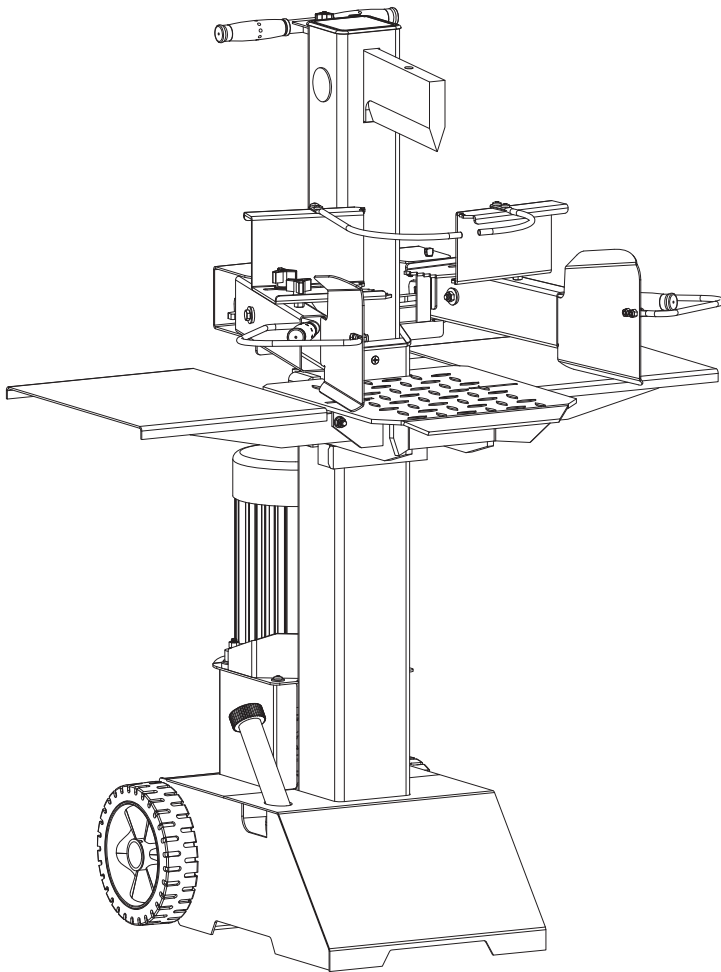

Avertizare: Vă rugăm să citiți cu atenție instrucțiunile, înainte de utilizare!

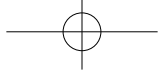

SIMBOLURI

Plăcuța de identificare de pe mașina dvs. poate avea afișate simboluri. Acestea reprezintă informații importante despre produs sau instrucțiuni de utilizare a acestuia.



Conform standardelor de securitate relevante.



Citiți aceste instrucțiuni în întregime, înainte de a utiliza.



Purtați încălțăminte de protecție!



Purtați mănuși de protecție!



Purtați echipament de protecție oculară!
Purtați echipament de protecție auditivă!



Păstrați-vă spațiul de lucru ordonat! Dezordonarea poate duce la accidente.



Nu îndepărtați și nu modificați niciun dispozitiv de protecție sau siguranță



Eliminați uleiul folosit, respectând reglementările legale (într-un mod ecologic).



A nu se utiliza în ploaie!



Pericol! Păstrați distanța față de piesele în mișcare!

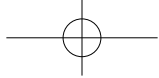

Instrucțiuni originale

RO



Nu îndepărtați cu mâinile buștenii blocați.



Înainte de a începe orice întreținere, reparație sau curățare, deconectați întotdeauna alimentarea.



Evitați vătămarea din cauza mișcării lamei de despicare.



Țineți persoanele care nu lucrează cu utilajul la distanță față de zona de lucru.



Reciclați în zone speciale, în loc să le eliminați ca deșeuri. Toate sculele, furtunurile și ambalajele trebuie sortate, duse la centrul local de reciclare și eliminate într-un mod sigur pentru mediu.

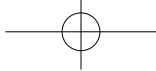

SIGURANȚĂ

Citiți și înțelegeți manualul de instrucțiuni și etichetele aplicate pe despicătorul de despicat bușteni. Aflați aplicațiile și limitările acestuia.

Nu folosiți mașina de despicat bușteni în zone umede sau cu umezeală. Nu expuneți mașina la acțiunea ploii.

Verificați mașina de despicat bușteni înainte de a o porni, mențineți apărătorile la locul lor și în stare de funcționare. Obișnuiți-vă să efectuați verificări vizuale pentru a vă asigura că toate cheile fixe și reglabile sunt îndepărtate de pe mașină înainte de punerea sa în funcțiune. Înainte de utilizare, înlocuiți piesele avariate, lipsă sau defecte.

Copiii trebuie să fie supravegheați pentru a vă asigura că nu se joacă cu aparatul.

Păstrați aceste instrucțiuni pentru consultare ulterioară.

1. ZONA DE LUCRU

- a. Selectați și mențineți zona de lucru curată, fără obstacole (de exemplu bușteni, lemn despicat etc.) și bine iluminată. Zonele dezordonate și întunecoase predispun la accidente.
- b. Nu utilizați mașinile de despicat bușteni în atmosfere explozive, cum ar fi în prezența lichidelor, gazelor sau pulberilor inflamabile. Mașinile de despicat bușteni creează scântei, care pot aprinde pulberile sau gazele.
- c. Țineți la distanță copiii și persoanele prezente atunci când utilizați mașina de despicat bușteni. Distragerea atenției poate provoca pierderea controlului.
- d. Suprafața trebuie să fie perfect nivelată pentru a preveni mișcarea mașinii în timpul funcționării.

2. Mașina de despicat bușteni trebuie folosită întotdeauna de un singur operator.
3. Nimănui nu trebuie să i se permită să folosească mașina de despicat bușteni, cu excepția cazului în care a citit manualul de instrucțiuni și a fost instruit cu privire la regulamente pentru a o utiliza corect și în siguranță. Operatorii trebuie să primească instrucțiunile și instruirea necesară.
4. Mașina nu trebuie utilizată de către copii. Trebuie utilizată doar de către adulți. Utilizarea mașinii de despicat bușteni de către ucenicii cu vârsta de cel puțin 16 ani trebuie supravegheată de un adult autorizat să utilizeze mașina. Nu purtați niciodată îmbrăcăminte largă și neîncheiată la nasturi care se poate prinde în piese mobile.

4

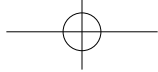

Instrucțiuni originale

RO

5. Purtați echipament individual de protecție și purtați întotdeauna ochelari de protecție. Purtarea echipamentului individual de protecție (cum ar fi măști de praf, încălțăminte antiderapantă, cască de protecție sau echipament de protecție auditivă, în funcție de tipul și utilizarea sculei electrice) reduce riscul de vătămare.
6. Pentru a asigura stabilitatea în timpul funcționării, asigurați-vă că alegeți o pardoseală plană și uscată, fără iarbă înaltă sau alte interferențe. Liberă de orice obiecte care ar putea împiedica deplina libertate de mișcare pentru operator în timpul lucrului. Suprafața trebuie să fie perfect nivelată pentru a preveni căderea mașinii în timpul funcționării.
7. Verificați ca buștenii care vor fi tăiați să nu aibă cuie sau sârmă, care se pot desprinde sau pot deteriora mașina, capetele buștenilor trebuie tăiate drept, ramurile trebuie tăiate drept față de trunchi.
8. Nu încercați niciodată să despicați bușteni mai mari decât cei indicați în specificațiile tehnice. Acest lucru poate fi periculos și poate deteriora mașina.
9. Despicați lemnul în direcția fibrei, nu așezați lemnul perpendicular pe mașina de despicat bușteni și nu-l lăsați în acea poziție pentru despicare; poate fi periculos și poate deteriora grav mașina.
10. Nu încercați niciodată să tăiați două bușteni simultan, unul se poate desprinde și vă poate lovi.
11. Dacă bușteanul se îndepărtează de lamă, retrageți berbecul sau lama și rotiți bușteanul la 90°.
12. Nu încercați să încărcăți bușteanul în mașina de despicat bușteni în timp ce berbecul este în mișcare, puteți fi prins și vătămat.
13. Țineți-vă mâinile departe de orice material despicat și fisură care se deschide în buștean; acestea se pot închide brusc și vă pot zdrobi sau amputa degetele.
14. Nu forțați niciodată mașina de despicat bușteni mai mult de 5 secunde, ținând cilindrul sub presiune în încercarea de a despica lemn foarte tare. După acest interval de timp, uleiul sub presiune este supraîncălzit și utilajul s-ar putea deteriora. Prin urmare, este mai bine să opriți și să rotiți bușteanul cu 90° pentru a vedea dacă poate fi despicat într-o poziție diferită. În orice caz, dacă nu puteți despica bușteanul, aceasta înseamnă că duritatea acestuia depășește capacitatea mașinii și, astfel, bușteanul trebuie eliminat pentru a nu deteriora mașina de despicat bușteni.

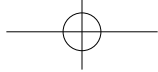

Instrucțiuni originale

RO

- 15.** Nu forțați lama apăsând bușteanul pe partea superioară, deoarece acest lucru poate provoca ruperea sau deteriorarea corpului mașinii. Setati întotdeauna bușteanul pe ghidaje.
- 16.** Nu lăsați niciodată mașina nesupravegheată în timpul funcționării. Dacă părăsiți mașina, chiar și pentru o perioadă scurtă de timp, scoateți sursa de alimentare sau orice cauză posibilă de pornire accidentală.
- 17.** Mașina de despicat bușteni nu trebuie folosită niciodată de către un operator care este sub influența alcoolului, drogurilor, medicamentelor sau care este obosit. O minte clară este esențială pentru siguranță.
- 18.** Nu solicitați niciodată asistența altei persoane pentru a vă ajuta să eliminați un buștean blocat.
- 19.** Nu folosiți mașini cu motor electric dacă există în apropiere gaze naturale, vapori de benzină sau alți vapori inflamabili.
- 20.** Verificați dacă circuitul electric este protejat corespunzător și dacă corespunde cu puterea, tensiunea și frecvența motorului, verificați dacă există o conexiune la împământare și un comutator diferențial de reglare în amonte. Verificați funcționarea mașinii.
- 21.** Nu deschideți niciodată cutia de distribuție a motorului. În cazul în care acest lucru este necesar, contactați un electrician calificat.
- 22.** Asigurați-vă că mașina și cablul nu vin niciodată în contact cu apa.
- 23.** Tratați cu atenție cablul de alimentare, nu încercați să deplasați mașina trăgând de cablu, nu smulgeți cablul pentru a-l deconecta; țineți cablul departe de căldură excesivă, ulei și obiecte ascuțite.
- 24.** Nu lăsați niciodată mașina nesupravegheată cu sursa de alimentare „pornită”, deconectați și cablul de alimentare atunci când nu este folosită, când efectuați lucrări de întreținere, când schimbați accesoriile sau deplasați mașina.
- 25.** Înainte de începerea lucrărilor, conductele hidraulice și furtunurile trebuie inspectate și dispozitivele de oprire trebuie testate.
- 26.** Mențineți zona de lucru curată și bine luminată, ferită de obstacole, de ex. bușteni, lemn despicat etc. Zonele dezordonate cresc șansele producerii accidentelor.
- 27.** Opriti mașina și deconectați-o de la sursa de alimentare înainte de a curăța sau de a face reglaje.

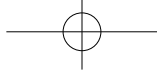

Instrucțiuni originale

RO

- 28.** Pericolele pot apărea din caracteristicile particulare ale lemnului atunci când este despicat (de exemplu noduri, bușteni de formă neregulată etc., care provoacă proiectile, blocaje, zdrobire etc.)
- 29.** Pericol! Păstrați distanța față de piesele în mișcare!
- 30.** Mașina trebuie utilizată numai de către o singură persoană!
- 31.** Nu vă întindeți prea tare.
- 32.** Zona de lucru nu trebuie să fie alunecoasă.
- 33.** Păstrați-vă stabilitatea și echilibrul în orice moment.
- 34.** Nu stați niciodată pe mașina de despicat bușteni. S-ar putea produce vătămări grave dacă mașina se răstoarnă sau este contactată în mod neintenționat. Nu depozitați nimic deasupra sau lângă mașina de despicat bușteni în locuri în care o persoană ar putea sta pe mașină pentru a ajunge la ele.
- 35.** Acordați întotdeauna atenție deplasării împingătorului de bușteni, pentru a evita vătămarea din cauza unui accident neașteptat.
- 36.** Nu folosiți mașina de despicat bușteni în scopuri diferite de cele cărora îi este destinată.
- 37.** Păstrați mașina de despicat bușteni curată pentru performanțe mai bune și mai sigure.
- 38.** Operația de despicare efectuată de mașina de despicat bușteni este proiectată să fie activată de o singură persoană. Deși există posibilitatea ca operatori suplimentari să poată lucra cu mașina (de exemplu pentru încărcare și descărcare), doar un operator ar trebui să activeze operațiile de despicare.
- 39.** Nu introduceți niciodată bușteni în timpul procesului de despicare, pentru a reduce la minimum pericolele care apar.
- 40.** Nu ajungeți în zona de despicare.
- 41.** La mașinile de despicat bușteni acționate electric, utilizați un dispozitiv portabil de curent rezidual (DPCR) dacă nu este prevăzut în sistemul electric un dispozitiv de curent rezidual (DCR) cu un curent rezidual maxim de 0,03 A.



Instrucțiuni originale

RO

AVERTIZĂRI SPECIALE

În timpul utilizării acestei mașini puternice pot apărea tipuri speciale de pericol. Aveți grijă deosebită să vă protejați atât pe dvs. cât și pe toate celelalte persoane din apropiere.

Pericole mecanice

Despicarea lemnului este asociată cu riscuri mecanice deosebite. Nu folosiți niciodată această mașină dacă nu purtați mănuși de protecție adecvate, pantofi cu bombeu din oțel și echipament certificat de protecție oculară. Fiți prudent la așchiile generate în timpul lucrului; evitați vătămările asemănătoare înjunghierii și posibilitatea blocării mașinii.

Nu încercați niciodată să despicăți trunchiurile de copac care sunt prea lungi sau prea mici și nu se încadrează corect în mașină.

Nu încercați niciodată să despicăți trunchiuri de copac care conțin cuie, sârmă sau alte obiecte. Curățați-le în timp ce lucrați; acumulările de lemn despicat și așchii de lemn vă pot face zona de lucru periculoasă. Nu continuați niciodată lucrul dacă zona dvs. de lucru este plină în așa măsură în care ați putea aluneca, v-ați putea împiedica sau ați putea cădea.

Mențineți trecătorii departe de mașină și nu permiteți niciodată persoanelor neautorizate să opereze mașina.

Sistemul hidraulic

Nu folosiți niciodată mașina dacă există vreun pericol din cauza fluidului hidraulic. Verificați dacă există scurgeri din sistemul hidraulic de fiecare dată înainte de a începe să folosiți mașina.

Verificați dacă mașina și zona dvs. de lucru sunt curate și lipsite de pete de ulei: Lichidul hidraulic poate fi cauza pericolului, deoarece vă poate cauza alunecarea și căderea, poate face ca mâinile să vă alunece în timpul funcționării mașinii sau poate provoca un incendiu.

Siguranța electrică

AVERTIZARE! Asigurați-vă întotdeauna că tensiunea rețelei electrice corespunde cu valoarea indicată pe plăcuța cu caracteristici tehnice a mașinii.

AVERTIZARE! Conectați cablurile principale la o alimentare electrică standard de 230 V ± 10% (50 Hz ± 1 Hz), care are dispozitive de protecție la sub-tensiune, supra-tensiune, supra-curent, precum și un dispozitiv de curent rezidual (DCR), cu un curent rezidual maxim nominal de 30 mA.

Înlocuirea cablurilor sau a mufelor

În cazul în care cablul de alimentare este deteriorat, acesta trebuie înlocuit de producător, de agentul său de service sau de persoane cu calificări similare pentru a se evita un pericol.

8

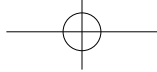

Instrucțiuni originale

RO

Aruncați imediat cablurile sau mufele vechi când au fost înlocuite cu altele noi. Este periculos să introduceți în priză de perete ștecherul cu un cablu lăsat liber.

Utilizarea cablurilor prelungitoare

Pentru alimentarea acestei mașini folosiți întotdeauna o linie electrică nesolicitată și/sau un prelungitor electric cu conductor de cel puțin 2,5 mm² și protejat cu o siguranță de 20 A. Asigurați-vă că acest cablu prelungitor nu este mai mare de 10 metri. Cablurile excesiv de lungi sau cu secțiune inadecvată pot provoca căderi de tensiune care împiedică motorul să-și dezvolte puterea deplină.

Conectați mașina și/sau cablul prelungitor numai la o rețea de energie electrică cu împământare.

Împământarea

În cazul unui scurtcircuit electric, împământarea reduce riscul de electrocutare. Folosiți o priză cu împământare.

Protecția mediului înconjurător

Uleiul uzat va fi dus la un punct autorizat de colectare sau va fi gestionat conform prevederilor în vigoare în țara unde se utilizează mașina de despicat bușteni. Nu descărcați uleiul uzat în sistemele de canalizare, sol sau apă.

ALTE AVERTIZĂRI ȘI INSTRUCȚIUNI SPECIALE

- Operația de despicare efectuată de mașină este proiectată pentru a fi activată de o singură persoană. Deși există posibilitatea ca operatori suplimentari să poată lucra cu mașina (de exemplu pentru încărcare și descărcare), doar un operator ar trebui să activeze operațiile de despicare;
- Mașina nu trebuie utilizată de către copii;
- Descrierea testelor funcționale ale mașinii;
- Cerințele de instalare și întreținere, inclusiv o listă a acestor dispozitive, de ex. dispozitivul de control cu două mâini care trebuie verificat, impun cât de des trebuie efectuată verificarea și prin ce metodă;
- Nu încercați niciodată să îndepărtați cu mâna un buștean care s-a blocat pe pană. Coborâți pana până când bușteanul este complet despicat;
- Dacă un buștean se blochează pe pană din poziția inferioară, apăsați mânerul cu o mână și opriți mașina cu cealaltă mână. Bateți ușor bușteanul cu ciocanul pentru a-l elibera;
- Doar o persoană calificată poate asambla mașina.

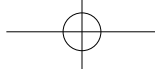
**SPECIFICAȚII TEHNICE**

Model Număr		65887A
Motor		(230V ~ 50Hz 13A) S6 40% 3000W
Dimensiunea bușteanului Capacitate	Diam	Ø 8-30 cm
	Lungime	10~55 cm
Forță max.		8 Tone
Presiune hidraulică max.		21.0 Mpa
Capacitatea uleiului hidraulic		4 L
Cursa berbecului		48.5 cm
Viteză	Înainte	3.1 cm/s
	Retragere	17.3 cm/s
Nivel de zgomot (LpA)		74.7 dB(A) fără sarcină; 77.8 dB(A) cu sarcină completă
Vibrații		<2.5 m/s ²
Dimensiuni Generale	Lungime	84.5 cm
	Lățime	93.5 cm
	Înălțime	150 cm
Greutate		109.9 kg

* S6 40%, sarcină periodică la funcționare continuă: timpul unui ciclu de încărcare este de 10 minute, timpul de funcționare la încărcare constantă este de 4 minute, timpul de funcționare fără sarcină este de 6 minute.

Condiții de utilizare

Această mașină de despicaț bușteni este proiectată pentru a funcționa la temperaturi ambientale între + 5°C și 40°C și pentru instalare la altitudini de până la 1000 m peste M.S.L (peste nivelul mării) . Umiditatea din jur trebuie să fie mai mică de 50% la 40°C. Poate fi depozitată sau transportată la temperaturi ambiante între -25°C și 55°C.

Cerințe electrice

Cu un motor de 230 Volt / 50 Hz, mașina de despicaț bușteni trebuie conectată la standard 230V±10% /50Hz±1%.

Alimentare electrică care are dispozitive de protecție de sub-tensiune, supra-tensiune, supra-curent (16 A), precum și un dispozitiv de curent rezidual (DCR), care are un curent rezidual maxim nominal de 0,03 A. Cablurile de cauciuc pentru conexiuni electrice trebuie să respecte EN60245 și sunt întotdeauna marcate cu simbolul H07 RN. Cablurile trebuie identificate, deoarece este o cerință legală.

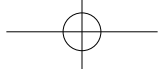

LISTA PIESELOR FURNIZATE

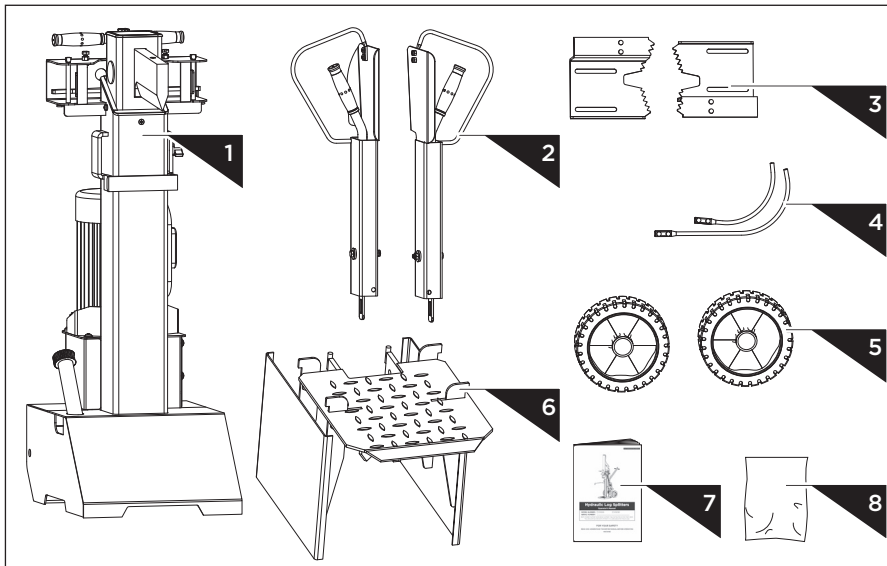

1. Cadrul mașinii de despicat bușteni
2. Ansamblul manetă de comandă și apărătoare (1 pereche)
3. Suport reglabil de buștean (1 pereche)
4. Opritor 1 și Opritor 2
5. Roți (1 pereche)
6. Masă de sprijin
7. Manual de instrucțiuni
8. Geantă cu feronerie, care include

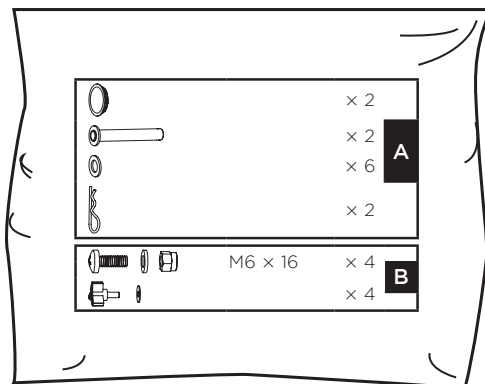

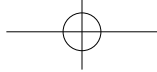

ASAMBLARE

Roți

1. Treceți axul prin roată din exterior și puneți două șaibe așa cum se arată în figura următoare. Glisați axul în cele două găuri de la baza mașinii de despicat bușteni și fixați-l cu o altă șaibă și pin R din interior. Puneți capacul roții.

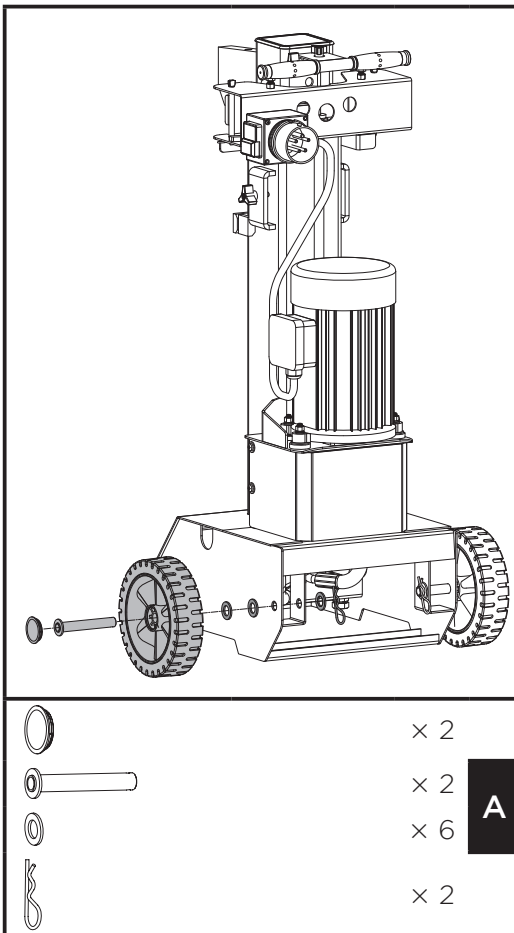

2. Repetați aceiași pași pentru a monta roata pe cealaltă parte.

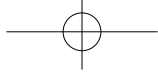

Instrucțiuni originale

RO

Masa de sprijin

1. Înainte de asamblare, desfaceți butonul în formă de stea rotindu-l în sens invers acelor de ceasornic.

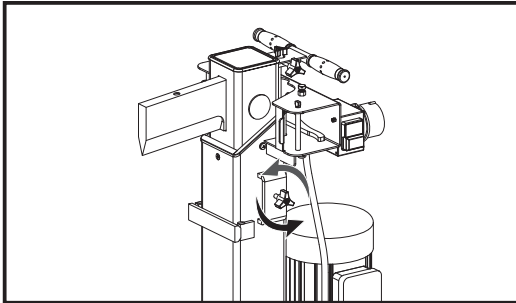

2. Desfaceți masa de sprijin pentru buștean, asigurați-vă că cele trei părți ale acesteia sunt la același nivel de suprafață.

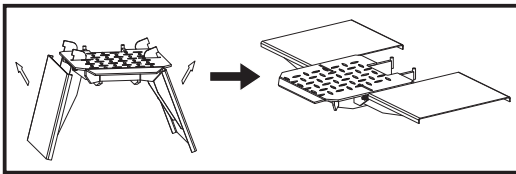

3. Introduceți cârligele mesei de sprijin pentru buștean în suporturile de montare.

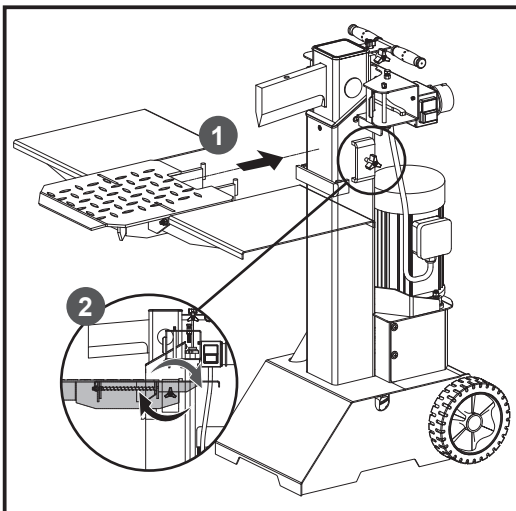

4. Strângeți butonul în formă de stea.

13

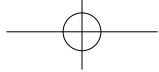

Instrucțiuni originale

RO

Maneta de comandă

Trageți știftul cu arc (A) pentru a scoate știftul de blocare (B). Aplicați un strat subțire de vaselină pe ambele suprafețe ale apărătorii manetei de comandă, așa cum este ilustrat. Introduceți maneta de comandă și ansamblul apărătorii și asigurați-vă că capătul manetei de comandă intră în slotul suportului de fixare (C). Blocați maneta de comandă și ansamblul apărătorii în jos cu știftul de blocare (B) și știftul cu arc (A).. Urmați aceiași pași pentru a instala cealaltă manetă de comandă și celălalt ansamblu al apărătorii pe cealaltă parte.

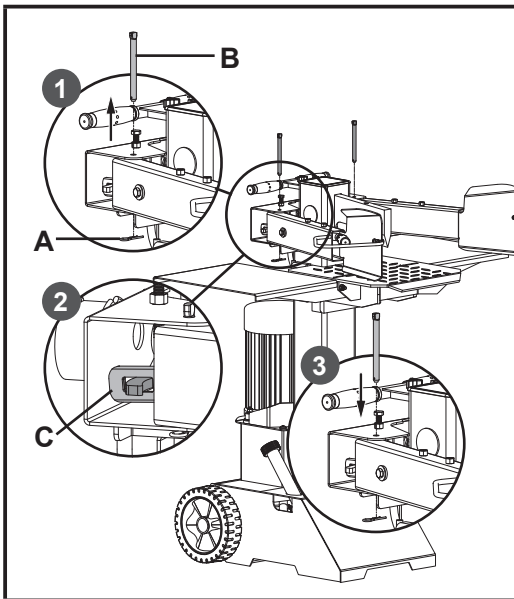

Verificați ambele părți după asamblare. Manetele de comandă trebuie să fie amplasate în fante ale suporturilor de fixare.

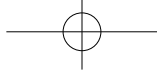

Instrucțiuni originale

RO

Suportul reglabil de buștean

Aliniați găurile și montați opritorul 1 și opritorul 2 pe cleme. Asigurați-vă că direcția opritoarelor este așa cum se arată în imaginea următoare. Asigurați conexiunea cu șuruburile M6x16, șaibele și piulițele.

Fixați clemele pentru buștean pe apărătoare cu butoanele în formă de stea și șaibele plate.

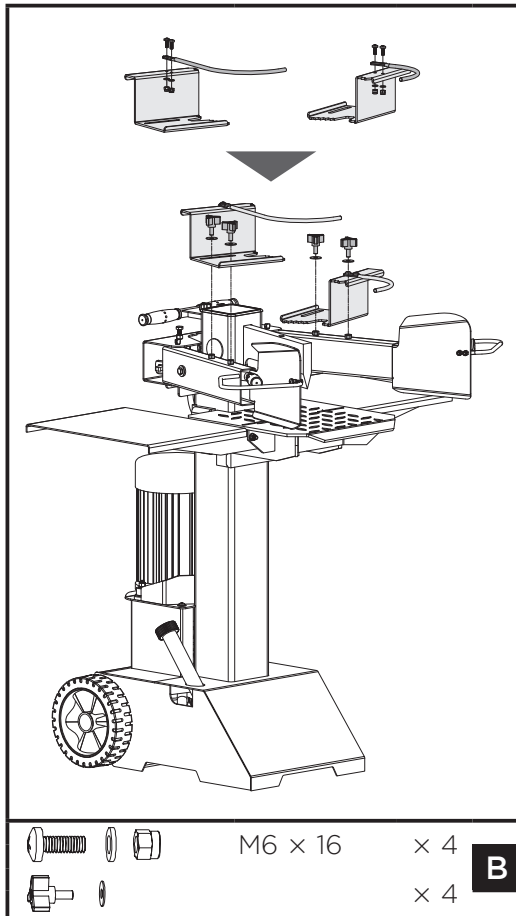

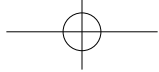

DESCRIEREA MAȘINII DUMNEAVOASTRĂ

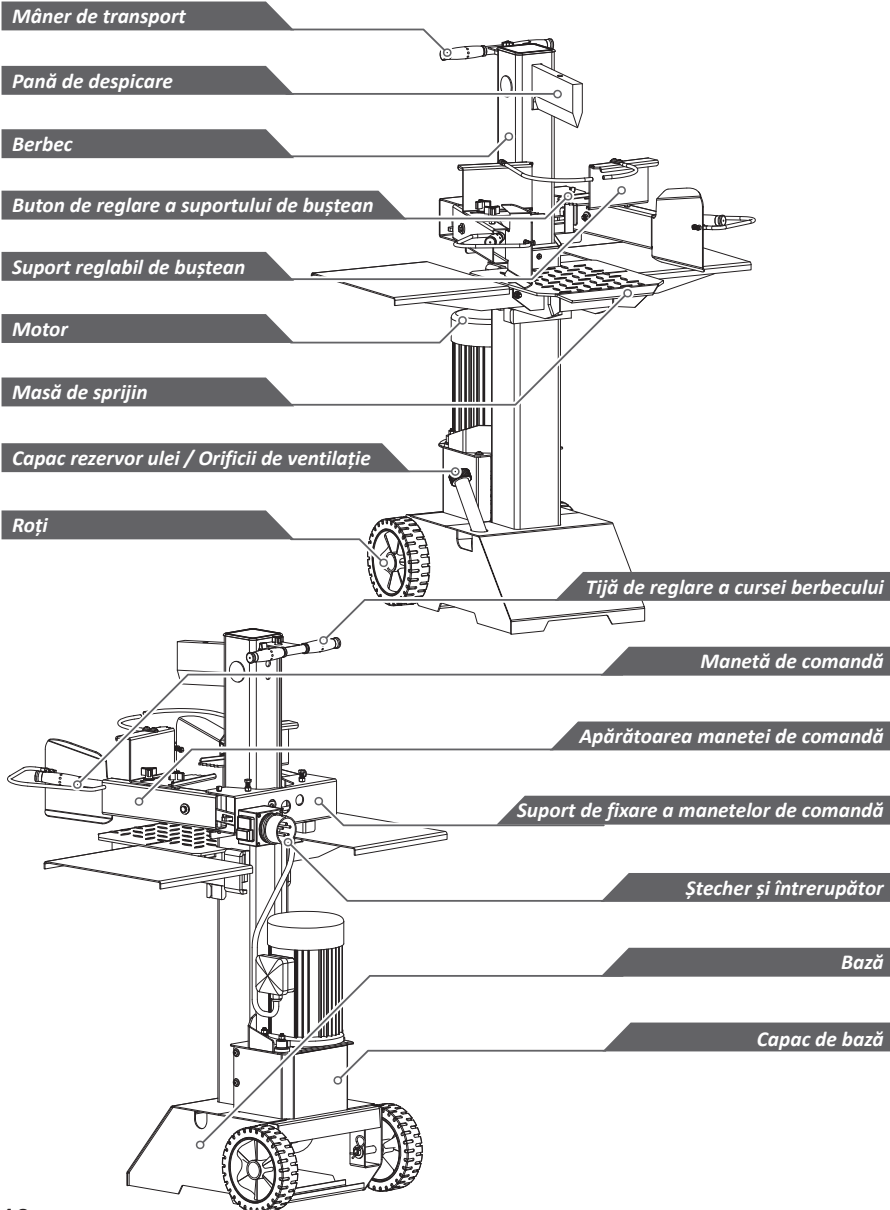

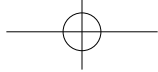

TRANSPORT

Mașina de despicat bușteni este echipată cu 2 roți pentru mișcare ușoară. Pentru a deplasa mașina de despicat bușteni la locul de lucru. Strângeți mânerul (A) pentru a înclina mașina de despicat bușteni ușor după ce vă asigurați că capacul rezervorului de ulei este strâns.

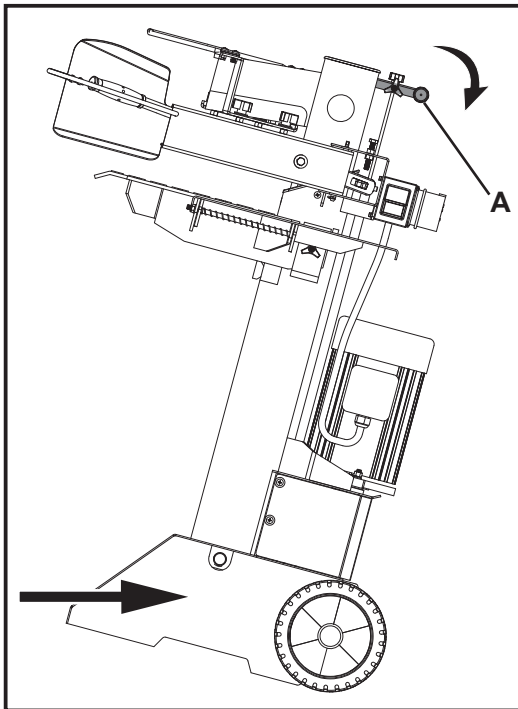

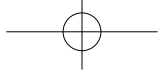

TRANSPORTUL MAȘINII DE DESPICAT BUȘTENI LA LOCUL DE LUCRU

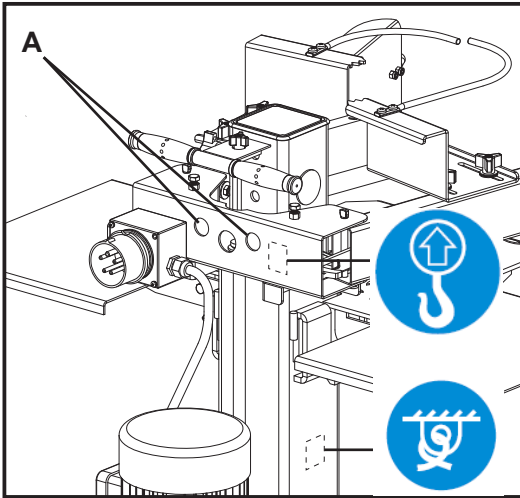

Dacă folosiți o macara, așezați cârligul de ridicare în punctul de ridicare (A).



Pentru transportul pe distanțe mari, fixați mașina de despicat bușteni cu semnul de legare în poziție după ridicarea acesteia în camion, pentru a evita mișcarea liberă în timpul transportului.

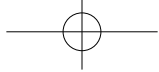

FUNȚIONAREA MAȘINII DE DESPICAT BUȘTENI

Înainte de operare, fixați mașina folosind șuruburile M10X30 la nivelul solului.

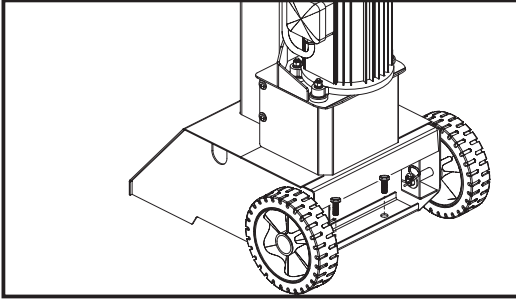

1. Planificați-vă locul de lucru. Lucrați în siguranță și economisiți eforturi planificându-vă munca în avans. Amplasați buștenii acolo unde pot fi ușor accesibili. Să aveți la dispoziție un loc pentru a stivui lemnul tăiat sau a-l încărca pe un camion sau un alt transportor din apropiere.
2. Pregătiți buștenii pentru despicare. Această mașină poate despica bușteni cu lungimea de până la 55 cm. Atunci când tăiați crengi și secțiuni mari, nu tăiați secțiuni mai mari de 55 cm.



Nu încercați să despicăți bușteni verzi. Buștenii uscați, de sezon se despică mult mai ușor și nu se vor bloca la fel de des ca lemnul verde.

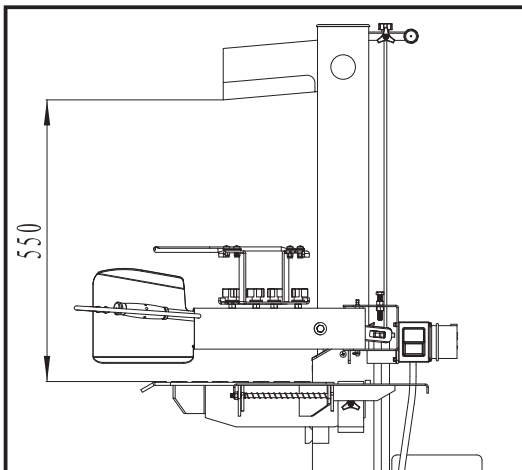



Instrucțiuni originale

RO

3. Aplicarea unui strat subțire de vaselină pe suprafețele berbecului înainte de operare va prelungi durabilitatea berbecului.

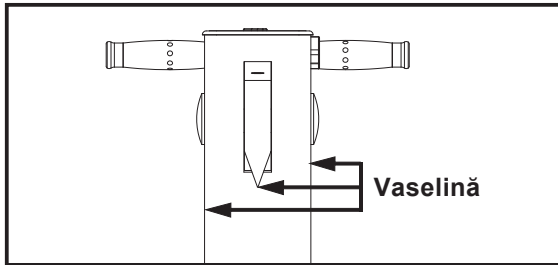

4. Orientați cablul de alimentare. Orientați cablul de la sursa de alimentare către mașină într-un mod care să-l protejeze împotriva împiedicării de cablu sau a deteriorării cablului în timpul sesiunii de lucru. Protejați cablul de alimentare împotriva impactului, a tragerii sau a materialelor corozive.
5. Deschideți orificiile de ventilație. Desfaceți capacul rezervorului de ulei cu câteva ture ori de câte ori se folosește mașina de despicat bușteni. Strângeți la loc acest capac după ce ați terminat.
6. În timp ce funcționează la temperaturi extrem de scăzute, mențineți mașina de despicat bușteni în funcțiune fără sarcină timp de 15 minute pentru a preîncălzi uleiul hidraulic.
7. Înainte de operarea inițială, verificați pentru a vă asigura că operarea cu două mâini funcționează corect, urmând pașii următori:
- (1) Coborâți ambele manete de comandă, pana de despicare va coborî până la 5 cm deasupra celei mai înalte poziții a mesei.
 - (2) Eliberați oricare dintre manete, pana de despicare trebuie să rămână în poziția inițială.
 - (3) Eliberați ambele manete, berbecul ar trebui să se ridice automat în cea mai înaltă poziție.
8. Pentru a seta cursa berbecului, faceți următorii pași:
- (1) Deplasați pana de despicare în poziția dorită. Poziția superioară a cursei penei berbecului ar trebui să fie cu aproximativ 3 ~ 5 cm peste buștenii care urmează să fie despicăți.
 - (2) Eliberați o manetă de comandă sau opriți motorul.
 - (3) Eliberați șurubul de setare (A) cu tasta L. Ridicați tija de reglare (B) până când tija de reglare (B) începe să fie oprită de arcul interior. Strângeți șurubul de setare (A).
 - (4) Eliberați ambele manete de comandă sau porniți motorul.
 - (5) Verificați poziția superioară a penei de despicare.

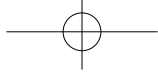

Instrucțiuni originale

RO

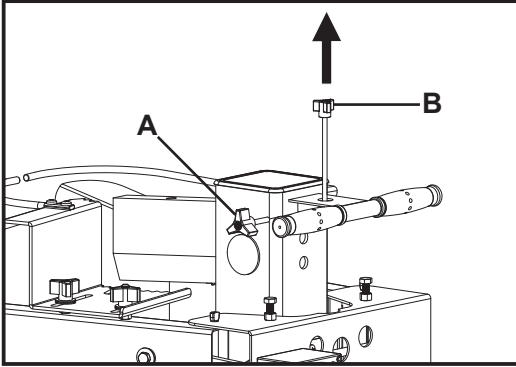

9. Așezați bușteanul pe mașina de despicat. Așezați bușteanul pe masa de sprijin vertical și așezați-l plan pe masa de sprijin. Asigurați-vă că pana și masa de sprijin vor fi în contact cu bușteanul la capete. Nu încercați niciodată să despicați un buștean la un unghi.



Despicați bușteanul în direcția creșterii fibrei. Nu așezați bușteanul perpendicular pe mașina de despicat pentru despicare. Poate fi periculos și poate deteriora grav mașina.

10. Reglați suporturile de buștean (A) în funcție de diametrul bușteanului pentru a obține unghiul cel mai confortabil al manetelor de comandă.

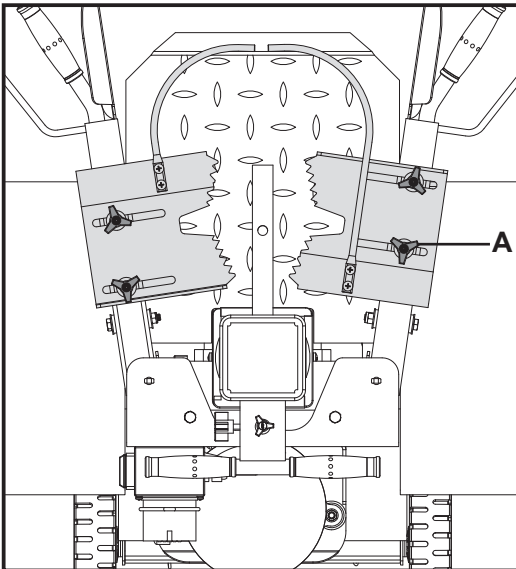



Instrucțiuni originale

RO

11. Țineți bușteanul strâns între suporturi de prindere în apărătoarele manetei de comandă. Apăsați manetele în jos pentru a începe despicarea. Eliberați oricare dintre manete pentru a opri mișcarea penei de despicare. Eliberați ambele mânerे pentru a reveni pana de despicare în poziția superioară.

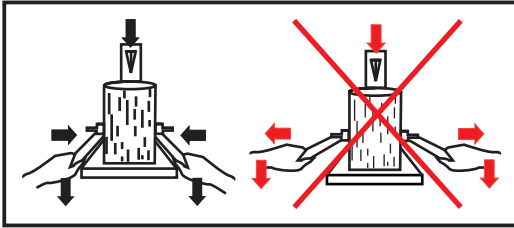

12. Stivuiți materialul în timp ce lucrați. Acest lucru va oferi o zonă de lucru mai sigură, menținând-o ordonată și evitând pericolul de împiedicare sau deteriorarea cablului de alimentare.



Lemnul despicat și așchiile acumulate de lemn pot crea un mediu de lucru periculos. Nu continuați niciodată să lucrați într-o zonă de lucru înghesuită, care vă poate cauza alunecarea, împiedicarea sau căderea.

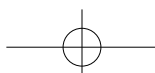

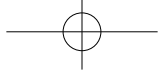

ÎNLOCUIREA ULEIULUI HIDRAULIC

Sistemul hidraulic este un sistem închis cu rezervor de ulei, pompă de ulei și supapă de control. Verificați în mod regulat nivelul uleiului cu joja. Nivelurile scăzute de ulei pot deteriora pompa de ulei. Nivelul uleiului trebuie să fie cu aprox. 1 ~ 2 cm mai jos decât suprafața superioară a rezervorului de ulei.

Uleiul trebuie schimbat complet o dată pe an.

- Asigurați-vă că piesele mobile se opresc și mașina de despicat bușteni este deconectată.
- Asigurați-vă că nu se află nicio murdărie sau resturi în rezervorul de ulei.
- Colectați uleiul uzat și reciclați-l în mod responsabil.
- În urma unei schimbări de ulei, activați de câteva ori mașina de despicat bușteni fără a efectua o despicare efectivă.

Următoarele uleiuri hidraulice sau echivalente sunt recomandate pentru sistemul de transmisie hidraulică al mașinii de despicat bușteni:

SHELL Tellus 22

MOBIL DTE 11

ARAL Vitam GF 22

BP Energol HLP-HM 22

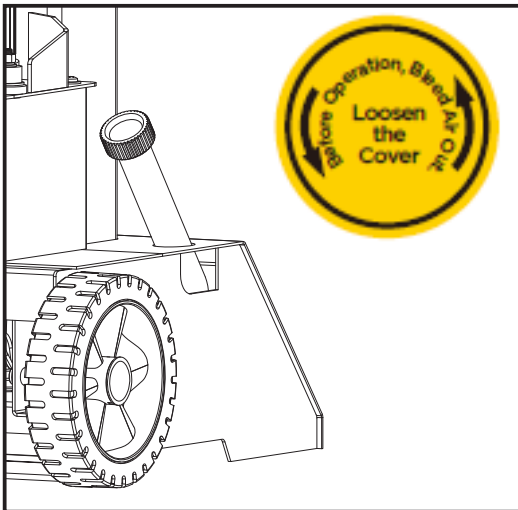

Folosiți o tigaie de scurgere pentru a ajuta la eliminarea întregului ulei uzat și a particulelor. Scoateți dopul de evacuare a uleiului pentru a scurge uleiul din rezervorul hidraulic. Examinați uleiul pentru depistarea așchiilor de metal ca măsură de precauție pentru problemele viitoare.

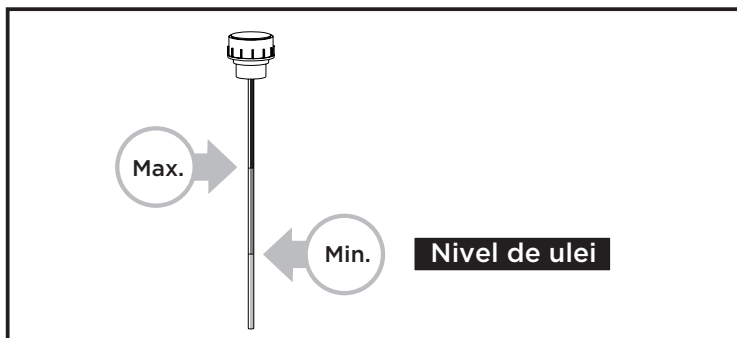
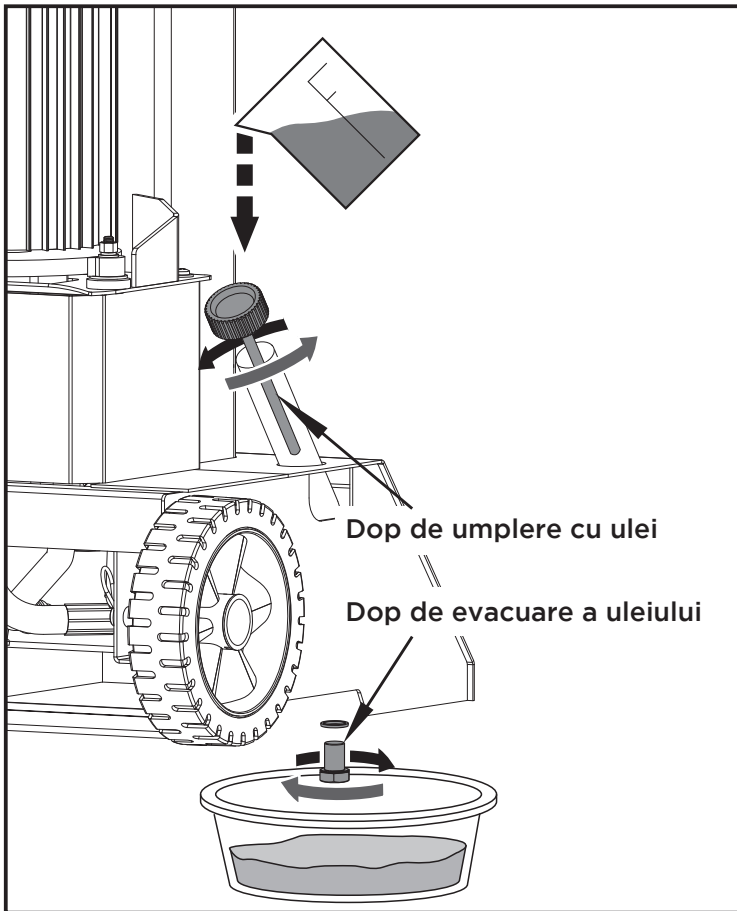
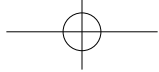

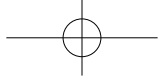

Instrucțiuni originale

RO



Verificați joja pentru a determina nivelul maxim și nivelul minim de ulei. Nivelul scăzut de ulei poate deteriora pompa de ulei. Umplerea excesivă poate duce la o temperatură excesivă în sistemul de transmisie hidraulică.

ASCUȚIREA PENEI

Această mașină de despicat bușteni este echipată cu o pană de despicare armată și are o lamă care este tratată special. După perioade lungi de funcționare și când este necesar, ascuțiți pana folosind o pilă cu dinți fini, îndepărtând orice bavuri sau aplatizări de pe margine.

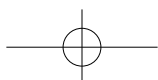
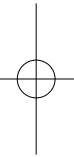

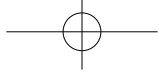
**DEPANARE**

PROBLEMĂ	CAUZĂ PROBABILĂ	REMEDIU SUGERAT
Motorul nu pornește	Fără curent la priză	Verificați siguranța de pe circuitul de alimentare
	Prelungitor electric defect	Scoateți din priză, verificați și înlocuiți.
	Linie incorectă de conectare 3~400V	Conexiune cu 5 fire cu diametrul de 1,5 mm ²
	Întreprupător defect.	Dați la verificat unui electrician
Direcție de rotație a motorului incorectă	Conectare incorectă	Schimbați dispozitivul de comutare a pinului în ștecher cu o șurubelniță
		Inversarea polarității de electrician
Mașina de despicaț bușteni nu funcționează în timp ce motorul funcționează	Supapa nu este deschisă din cauza defacerii pieselor de conectare	Verificați și strângeți piesele.
	Manetele de comandă sau piesele de conectare sunt îndoite	Reparați piesele îndoite
	Coborâți nivelul de ulei hidraulic	Verificați și reumpleți cu ulei hidraulic.
Mașina de despicaț bușteni funcționează cu vibrații și zgomot	Coborâți nivelul de ulei hidraulic	Verificați și reumpleți cu ulei hidraulic.



ATENȚIE: TOATE LUCRĂRILE DE REPARAȚII TREBUIE EFECTUATE DE UN SPECIALIST PENTRU ACEST PRODUS.



DIAGRAMA DE CONEXIUNI



DIAGRAMA SISTEMULUI HIDRAULIC



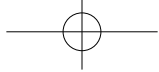

SCHEMA PIESELOR COMPONENTE

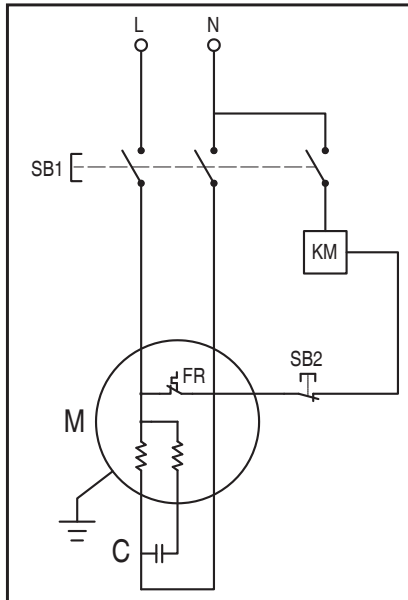
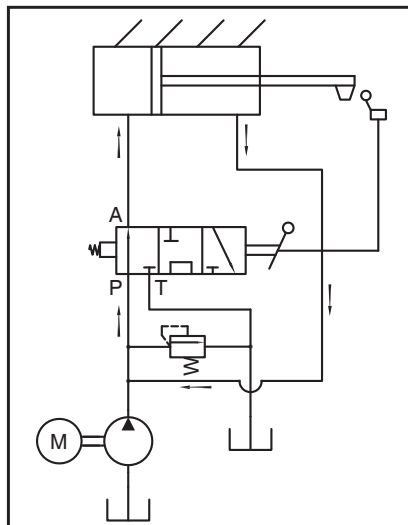
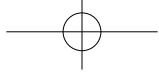
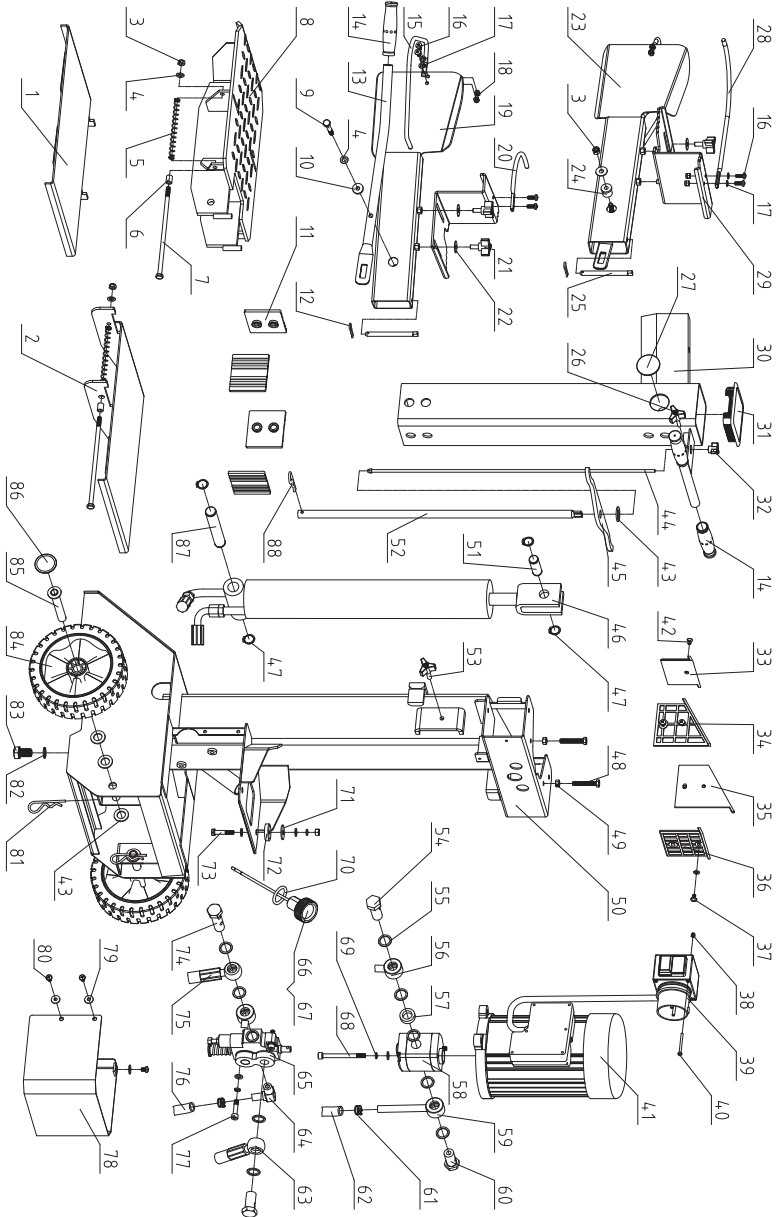

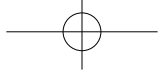
**LISTA PIESELOR COMPONENTE**

Nr.	Descriere	Cantitate
1	Suport lateral pentru buștean 2	1
2	Suport lateral pentru buștean 1	1
3	Piuliță de blocare M8	4
4	Șaibă 8	8
5	Arc	2
6	Manșon	2
7	Șurub 8,8 M8x210	2
8	Suport pentru buștean C1	1
9	Șurub 8,8 M8x60	2
10	Manșon 2	2
11	Placă de aliniere	4
12	Clemă 2,5	2
13	Mâner C1	2
14	Mâner	4
15	Inel apărătoare C1	2
16	Șurub M6x16	8
17	Șaibă 6	6
18	Piuliță de blocare M6	8
19	Apărătoare dreapta C1	1
20	Opritor 1	1
21	Buton în formă de stea	4
22	Șaibă mare 8	11
23	Apărătoare stânga C1	1
24	Manșon 1	2
25	Știft C1	2
26	Buton în formă de stea M6	1
27	Capac	2
28	Opritor 2	1

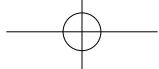

Instrucțiuni originale

RO

Nr.	Descriere	Cantitate
29	Clemă	2
30	Conductă de divizare G5	1
31	Capac pătrat	1
32	Buton stea M5 (negru)	1
33	Placă superioară de căptușire 2-C	1
34	Placă superioară de căptușire 4	1
35	Placă superioară de căptușire 3	1
36	Placă superioară de căptușire 1	1
37	Șurub M6x8	1
38	Piuliță de siguranță M4	2
39	Comutator	1
40	Șurub M4x60	2
41	65585 Motor	1
42	Șurub M6x10	1
43	Șaibă 16	7
44	Tijă de tragere G5	1
45	Manetă C1	1
46	Cilindru C1	1
47	Inel de siguranță 22	4
48	Șurub M8x50	2
49	Piuliță M8	5
50	Cadru principal C1	1
51	Arbore scurt D	1
52	Tub C1	1
53	Buton stea (negru)	1
54	Dop de ulei A1	1
55	Grup de șaibe 20	10
56	Furtun de ulei C1	1

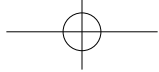
**Instrucțiuni originale****RO**

Nr.	Descriere	Cantitate
57	Guler	1
58	Pompă cu roți dințate C1	1
59	Duză C1	1
60	Dop de ulei A2	2
61	Clemă de furtun 18-23(24)	4
62	Furtun de ulei 13	1
63	Furtun de ulei C1	1
64	Duză A	1
65	Supapă CCA	1
66	Capac ulei K	1
67	Jojă de ulei KG	1
68	Șurub M8x90	2
69	Șaibă Grower 8	7
70	Inel O 25x2,65	1
71	Șaibă mare 10	3
72	Suport de motor	3
73	Șurub 8,8 M8x45	3
74	Dop de ulei A6	1
75	Furtun de ulei C1	1
76	Furtun de ulei 13	1
77	Șurub M8x35	2
78	Apărătoare C1	1
79	Șaibă mare 6	3
80	Șurub M6x10	5
81	Clemă 3	2
82	Grup de șaibe 16	1
83	Șurub M16x25	1
84	Roată	2

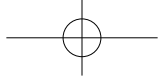

Instrucțiuni originale

RO

Nr.	Descriere	Cantitate
85	Ax roată C1	2
86	Capac roată	2
87	Arbore lung A4	1
88	Clemă 4	1

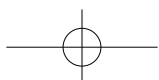

CERTIFICAT DE CALITATE SI GARANTIE COMERCIALA

Felicitari, tocmai ati achizitionat un produs DEDEMAN, produs competitiv, unic, un semn clar al calitatii.

Conform prevederilor legale, consumatorii (respectiv persoanele fizice sau grupul de persoane fizice constituite in asociatii, care actioneaza in scopuri din afara activitatii sale comerciale, industriale sau de productie, artizanale sau liberale), intr-un termen de 2 ani de la livrarea produsului, vor avea dreptul:

- sa ceara vanzatorului aducerea la conformitate a produsului, in primul rand repararea produsului sau inlocuirea acestuia, fara plata,, cu exceptia situatiei cand aceasta masura este imposibila (daca nu se pot asigura produse identice pentru inlocuire) sau disproportionala (daca impune costuri nerezonabile vanzatorului);
- sa ceara reducerea corespunzatoare a pretului sau rezolutiunea contractului in cazul in care nu beneficiaza de repararea, inlocuirea produsului sau masurile reparatorii nu au fost luate intr-o perioada rezonabila. Rezolutiunea nu este posibila daca lipsa conformitatii este minora. Aceste drepturi nu aduc atingere prevederilor Codului Civil cu privire la raspunderea pentru vicii ascunse.
- „Orice reparare sau inlocuire a produselor va fi facuta in cadrul unei perioade de timp, stabilita de comun acord, in scris, intre vanzator si consumator, luandu-se in considerare natura produselor si scopul pentru care acesta a solicitat produsele. Perioada de timp stabilita nu poate depasi 15 zile calendaristice de la data la care cumparatorul, dupa caz, a adus la cunostinta vanzatorului lipsa de conformitate a produsului sau a predat produsul vanzatorului ori persoanei desemnate de acesta pe baza unui document de predare-preluare.”

Conform prevederilor art. 2 pct. a) din Legea nr. 449/2003 privind vanzarea produselor si garantiile asociate acestora, drepturile mentionate anterior se aplica **NUMAI CONSUMATORILOR PERSOANE FIZICE SAU GRUPURI DE PERSOANE FIZICE** care cumpara, dobandesc, utilizeaza sau consuma produse in afara activitatii lor profesionale sau comerciale.

1. Denumire produs: _____
2. Tip-model: _____
3. S/N: _____
4. Cumparator: _____
5. Adresa, telefon: _____
6. Importator: SC Dedeman SRL, Str. Tolstoi, nr.8, Bacau
7. Adresa producator: _____
8. Declaratie de Conformitate nr: _____
9. Factura (bon) nr/data: _____

Perioada de garantie este de ~~24~~ 3 luni de la data livrarii pentru defectele de fabricatie si de material, in cazul achizitionarii de catre persoane fizice si utilizarii pentru uz casnic.

Perioada de garantie este de ~~3~~ 3 luni de la data livrarii pentru defectele de fabricatie si de material, in cazul achizitionarii de catre persoane juridice.

Pentru produsele Durata medie de utilizare a produsului este de ~~4~~ 4 ani cu conditia respectarii instructiunilor de montaj si utilizare ce insotesc produsul.

Pentru remedierea defectelor aparute in perioada de garantie sau inlocuirea produsului, clientii se vor adresa unitatii vanzatoare. Remedierea defectelor aparute se realizeaza in 15 zile calendaristice de la data la care a fost adusa la cunostinta lipsa conformitatii de catre client.

Certificatul este valabil numai insotit de factura sau bonul fiscal emise de unitatea vanzatoare.

GARANTIA COMERCIALA OFERITA DE DEDEMAN:

Compania DEDEMAN ofera aceasta garantie pentru ca are incredere in produsele comercializate.

Garantiile si politica de retur DEDEMAN nu afecteaza in niciun mod drepturile legale ale consumatorilor persoane fizice, asa cum sunt stabilite prin dispozitiile Legii nr. 449/2003 din 12/11/2003.

Prin urmare, orice defect de fabricatie gasit la produsele comercializate in cadrul magazinelor DEDEMAN este acoperit de serviciul de garantie

1. CONDITII DE GARANTIE:

- 1.1. Va rugam sa verificati daca ati primit produsul nedeteriorat. Daca descoperiti defecte de fabricatie, va rugam sa ne contactati imediat. Este important sa procedati astfel inainte de a incepe montarea produsului (unde/daca este cazul);
- 1.2. Termenul de garantie incepe sa curga de la data intrarii in posesie/data livrarii produsului;
- 1.3. Prezenta garantie reprezinta certitudinea calitatii unui produs si se aplica oricarui produs comercializat in magazinele DEDEMAN.

Nota! Certificatul este valabil numai insotit de factura sau bonul fiscal emise de magazinul DEDEMAN din care ati achizitionat produsul. Garantia nu se aplica in cazul revanzarii produselor sau pentru uz profesional.

2. DURATA GARANTIEI:

- 2.1. Garantia generala este de 2 ani pentru produsele a caror durata medie de utilizare nu este mai mica de 2 ani. Garantia face referire la uzura produsului de-a lungul timpului, in conditii normale.
- 2.2. Garantiile comerciale pentru produsele de folosinta indelungata sunt prezentate individual. Garantiile comerciale sunt cele valabile la momentul achizitiei produsului;
- 2.3. Acolo unde nu se specifica altfel, durata medie de utilizare a produselor achizitionate din magazinele DEDEMAN coincide cu durata garantiei conventionale oferita pentru respectivele produse in situatia respectarii conditiilor de transport, manipulare, depozitare si exploatare.

3. REPARATII IN GARANTIE:

- 3.1. Prin prezentul certificat se garanteaza caracteristicile produsului, in situatia in care clientul respecta prescriptiile de montare, utilizare, depozitare, conservare si transport;
- 3.2. Produsul nu este garantat impotriva utilizarii defectuoase. In cazul depozitarii sau utilizarii necorespunzatoare, a lovirii, deteriorarii prin alte mijloace sau a interventiilor neautorizate produsul isi pierde garantia;
- 3.3. In cadrul termenului de garantie se asigura remedierea gratuita a defectelor aparute si reclamate de cumparator sau inlocuirea produsului cu altul similar;
- 3.4. Returnarea contravalorii se face numai daca produsul nu poate fi reparat sau inlocuit;
- 3.5. Produsele de folosinta indelungata ce inlocuiesc produse defecte, vor beneficia de un nou termen de garantie; produsele de folosinta indelungata defectate in termenul de garantie legala de conformitate, cand nu pot fi reparate sau durata cumulata de nefunctionare depaseste 10% din durata termenului legal de garantie, la cererea cumparatorului vor fi inlocuite sau se va restitui contravaloarea acestora. In cazul acestor produse se va completa obligatoriu documentul „Talon produse folosinta indelungata”.

4. PIERDEREA GARANTIEI:

Garantia produsului devine nula sau inaplicabila in urmatoarele conditii:

- 4.1. Neprezentarea facturii/chitantei/bonului fiscal impreuna cu certificatul de garantie semnat;
- 4.2. Incredintarea produsului spre a fi remediat de alte firme/persoane nerecunoscute de vanzator;
- 4.3. Nerespectarea de catre cumparator a conditiilor de transport/manipulare/depozitare/instalare;
- 4.4. Desigilarea, montarea produsului de catre persoane necalificate/neautorizate, acolo unde este cazul;
- 4.5. Constatarea de catre reprezentantul vanzatorului/reprezentant service/reprezentant furnizor a faptului ca defectul reclamat este din vina cumparatorului (urme de lovituri, sparturi sau alte urme cauzate de utilizare/intretinere defectuoasa).
- 4.6. Folosirea produsului in regim industrial, in locuri publice sau in scopuri profesionale fara acordul companiei DEDEMAN;
- 4.7. Interventia, repararea sau modificarea produsului (debitare, gaurire, vopsire, lipirea altor repere);
- 4.8. Garantia nu se acorda produselor depozitate sau asamblate incorect, folosite inadecvat sau in alte scopuri, alterate sau curatate prin metode improprii sau cu substante neadecvate;
- 4.9. Garantia nu acopera uzura normala a produsului, taieturi, incendierea, deteriorarea, furtul, decolorarea produsului sau a unor parti componente in urma expunerii la soare sau la o alta sursa puternica de caldura sau in urma contactului cu apa, vopsirea produsului de catre client, deteriorari ale produsului in urma unor calamitati, ruperea sau zgarierea produsului ca urmare a

lovirii sale, defecte produse de depozitarea in conditii de umiditate, curatarea cu substante neadecvate, spargerea, zgarierea si ciobirea produselor din sticla, materiale casante, oglinda, fete usi si etajere;

4.10. Garantia nu se aplica in cazul revanzarii produselor sau utilizarii in scop profesional.

ATENTIE:

Bateriile, becurile obisnuite, becurile cu halogen (scoase din cutia originala) NU se returneaza si NU se inlocuiesc decat din motive de calitate;

Covoarele, pernele, pilotele, saltelele pentru copii si saltelele pentru canapele NU se returneaza si NU se inlocuiesc decat din motive de calitate;

Produsele vandute la metru si cele din materiale textile, precum si produsele personalizate la cererea si dupa specificatiile clientului (ex: lenjerii de pat, prosoape, perdele etc.). NU se returneaza si NU se inlocuiesc decat din motive de calitate.

Plantele si produsele complementare NU se returneaza si NU se inlocuiesc.

IMPORTANT DE RETINUT:

In cazul in care constatati deteriorari (lovituri/defecte) la produsele livrate la domiciliu, va rugam sa contactati numarul unic de contact 0234.525.525 - SERVICIUL SUPTOR CLIENTI, iar un coleg dedicat va va consilia corespunzator/sprijini in rezolvarea problemei; de asemenea, ne puteti adresa intrebari/sugestii pe adresa de email: suportclienti@dedeman.ro.

Cum vom proceda mai departe pentru a va ajuta in rezolvarea solicitarii dumneavoastra?

- Solicitarea dumneavoastra va fi analizata corespunzator de catre un responsabil de proces din magazin, iar in maxim 24 ore de la inregistrarea apelului dumneavoastra, vi se va prezenta o solutie telefonica, urmand ca ulterior sa va deplasati in cel mai apropiat magazin pentru a va solutiona problema.
- Compania DEDEMAN isi rezerva dreptul de a retrage sau introduce partial sau complet orice produs vandut in magazinele sale.
- Clientului nu i se mai poate inlocui produsul daca acesta sau parti componente ale acestuia nu se mai afla in gama de vanzare DEDEMAN. In acest caz, oferim spre alegerea clientului produse similare din gama noastra sau i se va restitui contravaloarea produsului de la momentul achizitiei.

Vanzator,
Semnatura si stampila

Cumparator,

Am primit indicatiile de utilizare,
depozitare, manipulare si transport.

REPARATII EFECTUATE IN PERIOADA DE GARANTIE

1		2		3	
Data intrarii		Data intrarii		Data intrarii	
Data iesirii		Data iesirii		Data iesirii	
Tehnician service		Tehnician service		Tehnician service	
Semnatura si stampila		Semnatura si stampila		Semnatura si stampila	

Mențiunile privind reparațiile efectuate în perioada de garanție se fac pe verso

S.C. DEDEMAN S.R.L.
Str. Alexei Tolstoi Nr. 8
Bacau, Romania
Tel.: 0234 525 525
www.dedeman.ro



EU declaration of conformity

Nr. 9627/03.09.2019

1. Apparatus model/Product

Product: **Log Splitter 8 Ton**

type: 65887A

batch or serial number: 1910-2110

2. Name and address of the manufacturer or his authorised representative:

S.C DEDEMAN SRL Str. Alexei Tolstoi, nr.8, 600093, Bacau, Romania

3. This declaration of conformity is issued under the sole responsibility of the manufacturer.

4. Object of the declaration

Log Splitter 8 Ton

Model: 65887A

Rated voltage: 230V~; 50Hz

Power: 3000W

Brand: Grünman

5. The object of the declaration described above is in conformity with the relevant Union harmonisation legislation:

2006/42/EC " Machinery Directive"

2014/30/EU "Electro Magnetic Compatibility"

2011/65/EU + (EU) 2015/863 "RoHS"

6. References to the relevant harmonised standards used, including the date of the standard:

EN 60204-1: 2006 + A1: 2009 + AC:2010

EN 609-1: 2017

EN 55014-1: 2017

EN 55014-2: 2015

EN 61000-3-2: 2014

EN 61000-3-11: 2000

Person authorised to compile the technical file:

Lisa Chen - ARENA

Parc de Tréville, 2 allée des Mousquetaires 91078 Bondoufle cedex - France

Signed for and on behalf of: SC DEDEMAN SRL

Place :Bacău

Date of issue: 29.08.2019

Constantin Gabureanu

Purchasing Manager

Signee:



Declarația UE de conformitate

Nr. 9627/03.09.2019

1. Modelul de aparat/Produsul

Produsul: **DESPICATOR DE BUȘTENI 8 TONE**

Tipul: 65887A

Lotul sau seria: 1910-2110

2. Denumirea și adresa producătorului sau a reprezentantului său autorizat:

S.C DEDEMAN SRL Str. Alexei Tolstoi, nr.8, 600093, Bacau, Romania

3. Prezenta declarație de conformitate este emisă pe răspunderea exclusivă a producătorului.

4. Obiectul declarației:

Despicator de Bușteni 8 Tone

Modelul:65887A

Tensiune de alimentare: 230V~; 50Hz

Putere: 3000W

Brand: Grünman

5. Obiectul declarației descris mai sus este în conformitate cu legislația relevantă de armonizare a Uniunii:

2006/42/CE" Directiva privind funcționarea mașinilor "

2014/30/EU "Compatibilitate electromagnetă"

2011/65/EU "ROHS" (EU) 2015/863 "RoHS"

6. Trimiteri la standardele armonizate relevante folosite, inclusiv data standardului, sau trimiteri la celelalte specificații tehnice, inclusiv data specificațiilor, în legătură cu care se declară conformitatea:

EN 60204-1: 2006 + A1: 2009 + AC:2010

EN 609-1: 2017

EN 55014-1: 2017

EN 55014-2: 2015

EN 61000-3-2: 2014

EN 61000-3-11: 2000

Persoana autorizată să actualizeze dosarul tehnic:

Lisa Chen - ARENA

Parc de Tréville, 2 allée des Mousquetaires 91078 Bondoufle cedex - France

Semnat pentru și în numele: SC DEDEMAN SRL

Locul: Bacău

Data emiterii: 29.08.2019

Semnătura

Constantin Gabureanu

Manager Achizitii



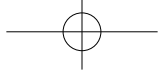

Telefon: 0234 525 525
Serviciul Suport Clienți

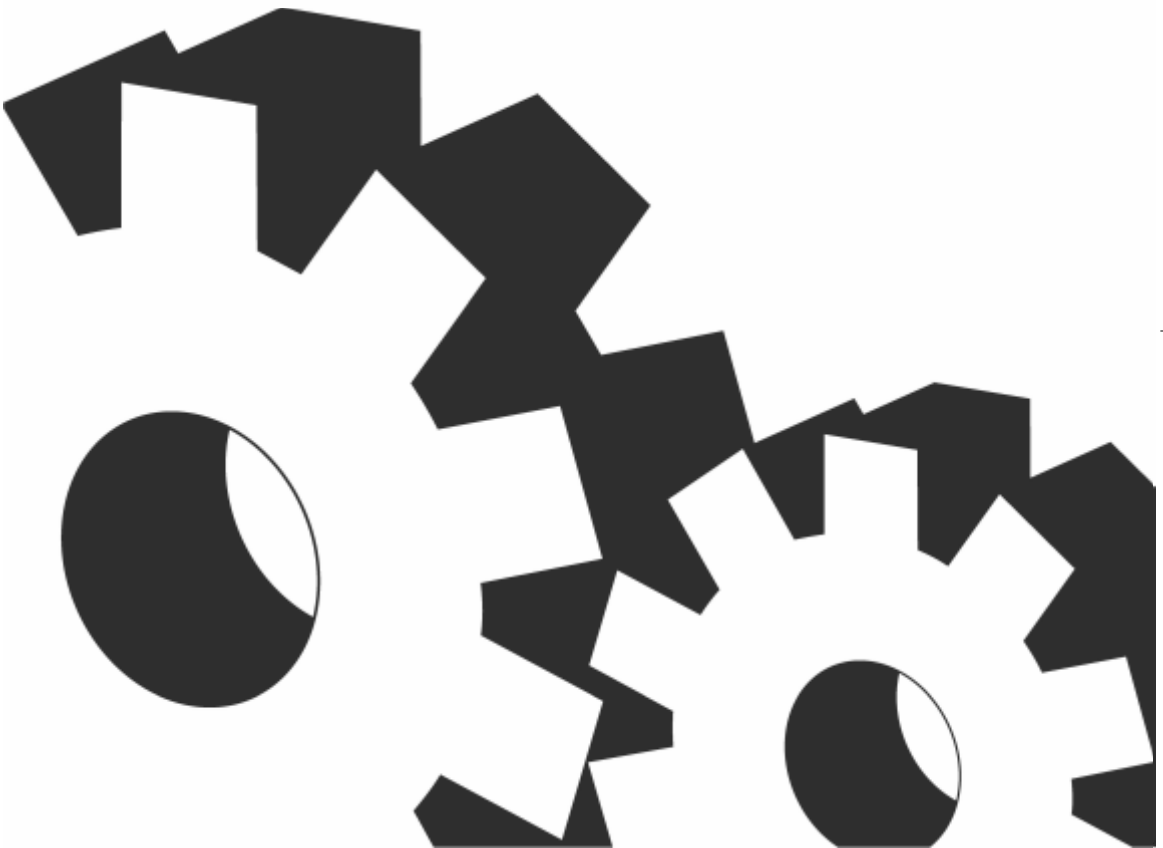

DEDEMAN 
DEDICAT PLANURILOR TALE