

LEMNUL – este un material biologic viu, are personalitate pe care o dobândește prin creștere, are defecte, poate crăpa, își modifică dimensiunile în funcție de umiditate.

LEMNUL – nu este metal și nici plastic, nu are omogenitatea celor două, este elastic, are propria frumusețe și noblete. LEMNUL este indispensabil în viețile noastre. Imaginați-vă o lume fără lemn!

OMUL – este dator să-l înțeleagă, să-l protejeze și să-i aprecieze valoarea!

Instrucțiuni de utilizare

Blat de lucru din lemn masiv uleiat - specia:

Dimensiuni:
(Lxlxg)

3000x600x28 mm
 3000x600x40 mm
 4000x600x28 mm

STEJAR Vintage
 FRASIN Vintage
 FAG Vintage
 CIRES Vintage
 PALTIN Vintage
 TEI Vintage

1. Descrierea produsului

Blatul este executat din lemn masiv imbinat în dinti, are finisaj aplicat (uleiere) și se livrează paletizat cu ambalaj de protecție generală. Blatul este un panou cu grosimea de 28 sau 40 mm obținut prin incleierea riglelor dintr-o singură bucată sau din rigle imbinat în dinti. Construcția integrală din lemn masiv îi conferă o structură solidă și rezistență pe timp îndelungat, cu utilizare strict doar la interior.

Pentru realizarea aspectului VINTAGE se utilizează lemn cu defecte naturale, special alese, cu dispunere aleatoare, respectiv: crapături, noduri sau material lipsă, colorații, găuri de insecte, etc.

Toate aceste defecte sunt reparate cu materiale speciale, înainte de aplicarea finisajului, astfel încât blatul va avea aspect unic individual proporțional cu ponderea acestor defecte dar fără a afecta rezistența.

2. Toleranțe dimensionale:

- lungime ± 2 mm
- latime ± 2 mm
- grosime ± 1 mm

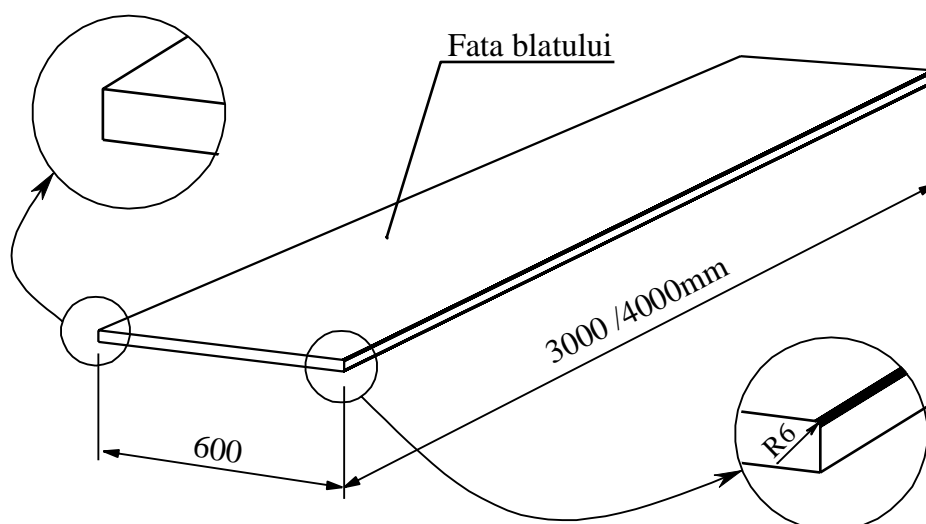

Fig. 1 Blat lemn masiv

3. Finisaj

Blatul se livreaza cu finisaj aplicat (2 straturi) astfel incat acesta este gata de utilizare imediata.

Tipul de ulei utilizat: BORMA WACHS Kitchenware oil (cod 4989), conceput special pentru tratamentul obiectelor/ustensilelor din lemn care intra in contact cu alimentele. Uleiul este certificat conform normativului EN71-III, ceea ce garanteaza ca nu exista transfer de substante periculoase in urma contactului cu acestea.

4. Recomandari

- Inspectati cu atentie produsul inainte de cumparare! In cazul imperecherii a doua sau mai multe blaturi acordati atentie aspectului general (culoare) intrucat acestea au aspect individual diferit!
- ATENTIE: Dupa interventia asupra produsului (taieri, decupari, lovituri, alte operatii), producatorul este exonerat de orice obligatie pentru defecte ce puteau fi identificate inainte de cumparare precum: abateri dimensionale, culoare/aspect, deformari, altele!
- Evitati contactul cu obiecte ferbinti sau expunerea blatului in mediu umed! Aceste conditii pot afecta si duce la anulara garantiei!
- Pentru protectia pe termen lung si pastrarea aspectului sau a proprietatilor fizice, recomandam curatarea blatului cu materiale textile uscate si neabrazive. Periodic in functie de necesitate, finisajul poate fi refacut prin reaplicarea unui strat de ulei de aceeasi categorie, cu ajutorul unei carpe uscate. Informati-va strict inainte de aplicare despre compatibilitatea uleiului si procedura de aplicare!
- Nu aplicati peste finisajul uleiat al blatului un alt tip diferit de finisaj gen lacuire, vopsire, altele!
- Producatorul isi asuma responsabilitatea calitatii si conformitatii produsului la livrarea acestuia dar nu va admite obiectii din partea beneficiarului privind probleme aparute datorita depozitarii si utilizarii defectuase, a interventiilor asupra produsului in urma carora se pierde garantia!

5. Instructiuni montaj

- Masurati cu atentie dimensiunile finale de taiere!
 - Identificati de la inceput fata blatului si executati trasarea si taierea pe fata potrivita tinand cont de tendinta de smulgere a fibrelor provocata de scule!
 - Protejati impotriva aschierii cu banda de hartie adeziva si executati insemnarea (trasarea) peste aceasta banda!
 - Utilizati conectoare si suruburi de lemn cu dimensiuni potrivite amplasate in zone ascunse!
 - Pentru decupaje interioare sau a unor forme speciale utilizati sabloane pentru trasare!
 - Dupa operatiuni de retezare, decupare, etc, refaceti in intregime finisajul suprafetelor nou prelucrate prin reaplicarea uleiului!
- ATENTIE: Suprafetele neprotejate (neuleiate) in contact cu apa pot deteriora iremediabil blatul!

