











INSTRUCTIUNI DE MONTAJ PENTRU SCAUNUL OFF 094

									
A*6	B*7	C*1	D*4	S*1	M*1	L*1	H*1	I*2	J*6

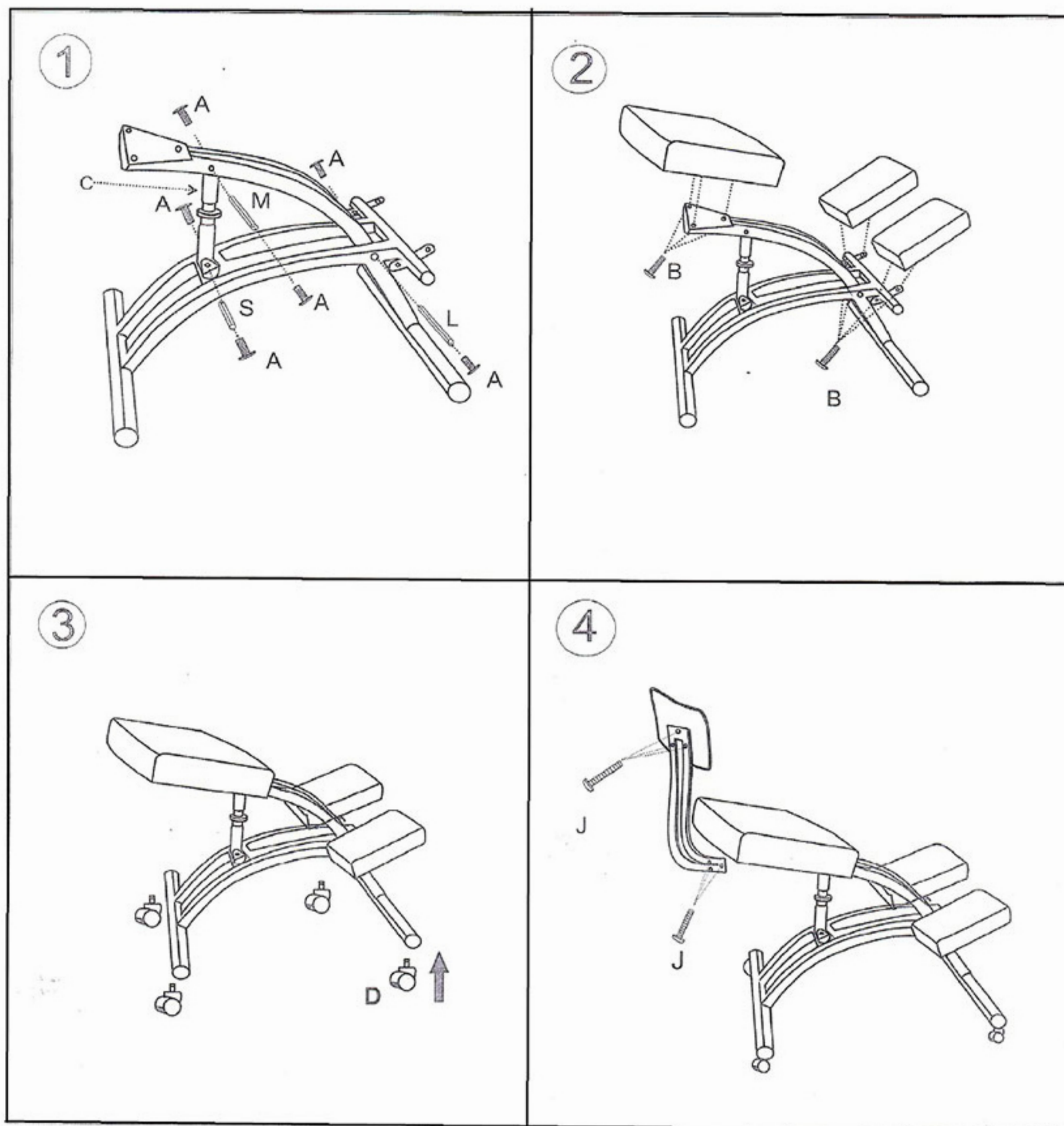

*INSTRUCTIUNI DE FUNCTIONARE A SCAUNULUI

Pentru a cobora scaunul, in primul rand trebuie sa va așezați pe sezutul scaunului și apoi sa actionati manerul lateral.
Pentru a ridica scaunul, trebuie ca va ridicati de pe sezutul scaunului si sa actionati manerul lateral.

**AVERTISMENT

1. Asezati intotdeauna scaunul pe o suprafata plana.
2. NU STATI IN PICIOARE PE SCAUN.
3. NU VA SPRIINITI CU TOATA GREUTATEA PE SUPORTUL DE PICIOARE.
4. Scaunul este conceput doar pentru utilizare casnica.
5. Acest scaun este proiectat pentru a sta pe el și nu pentru alte scopuri.
6. Reglati intotdeauna inaltimea scaunului inainte de a va aseza pe acest scaun.
7. NU lasati copii nesupravegheati sa stea sau sa se joace pe scaun.
8. Intotdeauna stati pe centrul scaunului si nu pe marginea acestuia.
9. Greutatea maxima recomandata este de 90 kg.
10. Nerespectarea acestor instructiuni poate duce la vătămări corporale grave.

***INSTRUCȚIUNI DE ASAMBLARE A SCAUNULUI

1. Va rugam sa înlaturati capacul negru care este plasat pe partea de sus a pistonului (amortizorului) inainte de asamblare.
2. In primul rand asezati gulerul ornamental pe bază și apoi plasați amortizorul (pistonul) in baza așa cum se poate vedea în figura 1. Nu uitati sa va asigura că amortizorul este ferm fixat in bază.
3. Infiletati suportul pentru picioare strans in sezutul scaunului așa cum se poate vedea în figura 2.
4. Asezati ansamblul compus din sezutul scaunului si suportul de picioare, in amortizor, până când se fixează, dupa cum se poate vedea în figura 3. Pentru a definitiva instalarea scaunului si pentru a asigura functionarea optima a amortizorului, va rugam sa va asezati pe scaun si sa actionati maneta laterala, pentru a cobari scaunul, astfel scaunul se va fixa datorita presiunii create de greutatea corpului.