

# Instrucțiune de utilizare

## MAȘINĂ DE TOCAT COCENI SI FAN (MTC-01)

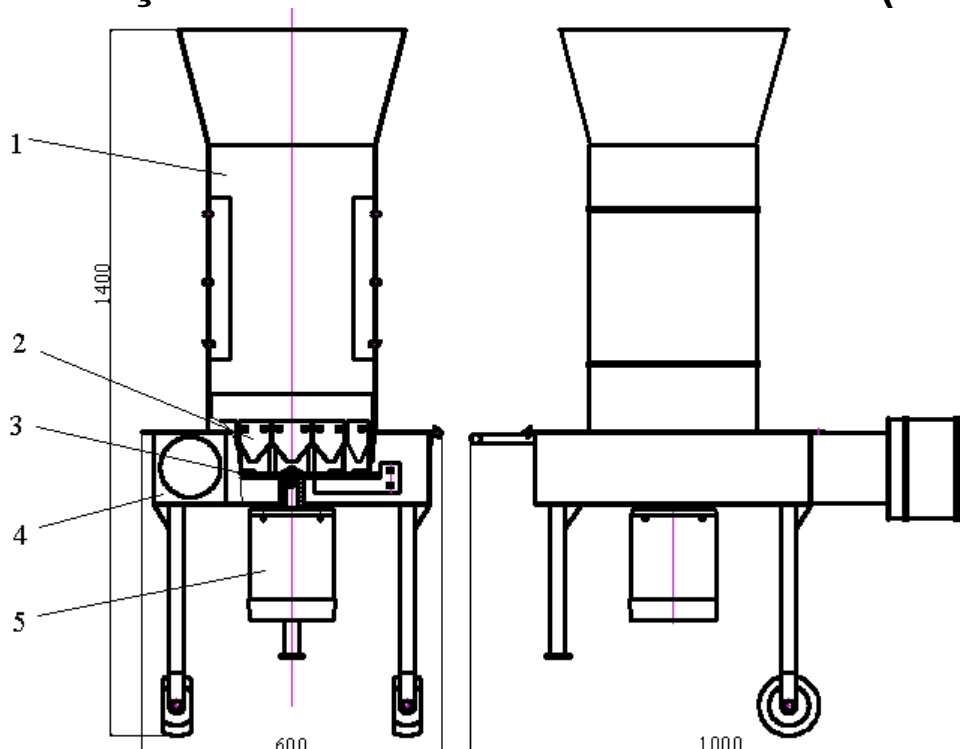

### 1. PĂRȚI COMPONENTE:

1. Subansamblu alimentare
2. Subansamblu centura
3. Subansamblu disc cu cutite
4. Subansamblu cutie
5. Motor electric

### 2. DATE TEHNICE

Productivitate:	max. 100 kg nutreți / oră
Putere motor de antrenare:	2,2 kW
Turație necesară la ax motor:	3000 rotații / minut
Gabarit:	600 x 1000 x 1400 mm

### 3. UTILIZARE, ÎNTREȚINERE

Este destinată uzului gospodăresc, pentru tocare cocenilor **uscați**, a fanului și altor nutrețuri **uscate**, obținându-se furaje tocate pentru animale. Se va avea grijă să nu fie introduse în mașină sârme, nuiiele, stiuleti de porumb sau alte materiale dure care pot deteriora cutitele.

Poate fi instalată într-o magazie mai mare sau în aer liber, dacă nu este foarte frig sau alte intemperii.

Pentru alimentarea cu energie electrică se va conecta fișa cordonului de alimentare la o priză bipolară cu contact de protecție și se va acționa comutatorul cu came. Pentru o protecție suplimentară se va lega la surubul special de pe piciorul produsului o împământare.

Alimentarea mașinii se face manual, prin introducerea manunchiurilor de coceni (cam jumătate din snop) sau a fanului prin gura de alimentare conică. Aceștia vor fi despicăți în fasii de discul cu cutite și centrifugați spre centura cu cutite, rezultatul fiind o tocatură furajera.

Eliminarea furajului se va face prin tubul de evacuare într-un sac de dimensiuni mari. Furajul poate fi dirijat în alta parte chiar la o distanță mai mare (5...6 m), dacă se va conecta un tub flexibil adecvat.

În cazul blocării discului rotativ (din diverse motive) se va decupla imediat mașina de la sursa de alimentare și abia apoi se va interveni la remedierea cauzei.

Dacă se înlocuiește unul dintre cutitele indoite se va avea în vedere să se pună același număr de piulite de strângere, deoarece acestea au și rol de echilibrare.

La încheierea utilizării se are în vedere ca tot materialul din mașină să fie evacuat și abia apoi se va opri motorul (altfel la următoarea folosire există riscul blocării motorului și arderii acestuia). Este interzisă curățarea produsului cu jet de apă, deoarece există riscul arderii motorului.

**Pentru prelungirea duratei de viață a motorului este recomandat ca după folosirea produsului timp de o oră să se facă o pauză de minim 20 minute.**