

Descrierea produsului

Profilul metalic Rigiprofil Plus® CD 60 este un profil C realizat din tablă de oțel zincat DX51D+Z, conform prevederilor SR EN 14195: 2005/A.C. 2006, și cu o protecție suplimentară, un film organic protector de 2-3 μm realizat prin tehnologia TOC (Thin Organic Coating).

Rigiditatea profilelor Rigiprofil Plus® este sporită prin gofrarea tablei, realizată cu tehnologia UltraSTEEL®.

Pereții profilului prezintă câte 3 nervuri longitudinale de rigidizare, fiind profilați la capete cu o curbură de 180°, spre interior.

Domeniul de utilizare

Profilul Rigiprofil Plus® CD 60 se utilizează în lucrări de construcție la clădiri drept element al cadrului metalic, în combinație cu plăci de gips-carton, pentru placări ale pereților, plafoanele, grinzilor, stâlpilor, conductelor sau casei liftului dedicate spațiilor cu umiditate (băi, bucătării, spălătorii).

Capătul profilului Rigiprofil Plus® CD 60 se așează în interiorul șinei Rigiprofil Plus® UD 28. Profilul se fixează de planșee și zidării cu ajutorul bridelor sau tijelor metalice Rigips®, orientându-se cu inima către exterior.

Dimensiuni

Grosimea tablei: $0,6 \pm 0,06$ mm

Lățimea nominală a profilului:
 $0,61 \pm 0,02$ mm

Lățimea nominală a aripii laterale (între două curburi): $28 \pm 0,5$ mm

Lungimea profilului (mm):
 3000 ± 4

*Profilele Rigiprofil Plus® pot fi livrate la cerere și la lungimi speciale.

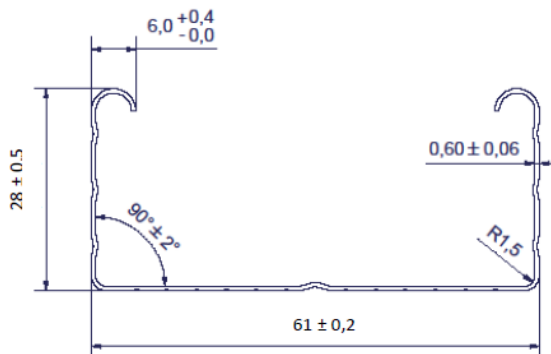

Caracteristici tehnice

Material: tablă galvanizată din oțel zincat, DX51D+Z

Acoperire: Z100, grosime strat Zn = $7 \mu\text{m}$; min 100g/m^2 + S (film organic protector) 2-3 μm

Reacția la foc: Clasa A1

Rezistența la întindere prin încovoiere: 240 N/mm^2

Alungirea la rupere: min 10%

Rectiliniaritatea profilului: 0 mm ($< L/400$)

Torsiunea profilului: max. 0,01

Substanțe periculoase: NPD

Rezistența la căldură-umedă continuă: Datorită protecției cu film organic protector, o soluție eficientă de acoperire cu strat suplimentar de compuși polimerici care protejează profilul, Rigiprofil Plus® are o durabilitate cu 30% mai mare față de profilele standard, în spațiile cu umiditate. (testat în laboratorul ICECON TEST)

Împachetare

Legatură de profile mica: 12 buc

Legatură de profile mare: 48 buc

Balot de profile: 240 buc

Rigiprofil Plus® CD 60



Depozitare

Paleții cu profile metalice se depozitează în interior, în încăperi uscate, cu temperatură constantă și o minimă ventilație pentru evitarea condensului. Zona de depozitare trebuie să fie ferită de agenți de oxidare puternici, pulberi, praf sau alți contaminanți.

Profilele nu se depozitează niciodată direct pe sol, ci pe un suport uscat, stabil, rezistent, de regulă din metal sau lemn.

Pentru depozitarea profilelor în medii exterior, legăturile/baloții de profile trebuie să fie complet protejate de expunerea directă a condițiilor de vreme (cu ajutorul prelatelor sau foliilor).

În cazul pătrunderii accidentale a apei sau zăpezii, se recomandă mutarea profilelor într-o zonă uscată și așezarea lor în poziție verticală pentru înlăturarea umezelii sau apei.

Rigips® este o marcă înregistrată a Grupului Saint-Gobain. Informațiile din acest document reflectă datele pe care le deținem în prezent, pe baza cunoștințelor și a experienței noastre actuale, rezervându-ne dreptul de a face actualizări ulterioare, fără o notificare prealabilă, ca urmare a unor modificări tehnice sau de producție. Asigurați-vă că sunteți mereu în posesia ultimei versiuni a acestui document, accesând site-ul nostru de la următoarea adresă: www.rigips.ro. Documentul de față conține doar recomandări generale și nu se

referă la circumstanțe speciale. Înainte de începerea lucrărilor, asigurați-vă că ați înțeles specificațiile proiectului, că ați testat produsul în acest scop și că produsul selectat satisface cerințele acestuia. Informațiile prezentate în acest document nu constituie o garanție privind anumite proprietăți ale produsului sau compatibilitatea pentru o utilizare concretă, Grupul Saint-Gobain neputând fi făcut responsabil de calitatea execuției lucrărilor de construcție.

Referă la circumstanțe speciale. Înainte de începerea lucrărilor, asigurați-vă că ați înțeles specificațiile proiectului, că ați testat produsul în acest scop și că produsul selectat satisface cerințele acestuia. Informațiile prezentate în acest document nu constituie o garanție privind anumite proprietăți ale produsului sau compatibilitatea pentru o utilizare concretă, Grupul Saint-Gobain neputând fi făcut responsabil de calitatea execuției lucrărilor de construcție.

Depozitarea improprie poate duce la apariția oxidării roșii (rugina oțelului) care afectează calitățile profilelor.

Referă la circumstanțe speciale. Înainte de începerea lucrărilor, asigurați-vă că ați înțeles specificațiile proiectului, că ați testat produsul în acest scop și că produsul selectat satisface cerințele acestuia. Informațiile prezentate în acest document nu constituie o garanție privind anumite proprietăți ale produsului sau compatibilitatea pentru o utilizare concretă, Grupul Saint-Gobain neputând fi făcut responsabil de calitatea execuției lucrărilor de construcție.

SAINT-GOBAIN ROMÂNIA • RIGIPS

Șos. Pipera nr. 43

Floreasca Park • Corp A • etaj 3

Sector 2 • București • România

Tel: (+4)0 21 207 57 50/51

office.rigips@saint-gobain.com

www.rigips.ro

