

Deos 16s NET



- / Control electronic pentru reglarea nivelului de dezumidificare
- / Extrem de silențios
- / Funcție uscare rufe
- / Drenaj continuu
- / Temporizator pentru pornire automată
- / Filtru de mirosuri
- / Design italian

DATE TEHNICE

Deos 16s NET

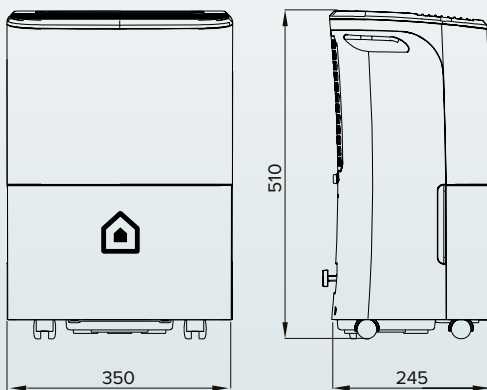

Alimentare electrică	Ph-V-Hz	220-240 V,1 Ph,50
Îndepărtare umiditate (30°C/80%)	L/zi	16
Putere absorbită nominală (30°C/80%)	W	330
Intensitate nominală (30°C/80%)	A	1,9
EEV	L/kWh	2
Îndepărtare umiditate (27°C/60%)	L/zi	9
Putere absorbită nominală (27°C/60%)	W	270
Intensitate nominală (27°C/60%)	A	1,7
DER (27°C/60%)	L/kWh	1,4
Putere absorbită maximă	W	430
Intensitate maximă	A	2,2
Intensitate pornire	A	10
Tip de control		Control electronic
Tip de agent frigorific	kg	R290/0,07 kg
Presiune proiectare	Mpa	2,6/1,0
Volum rezervor de apă	L	3
Debit de aer (Ridicat/Mediu/Scăzut)	m ³ /h	150/122/74
Nivel presiune sunet (Ridicat/Mediu/Scăzut)	dB(A)	46/43/41
Nivel putere sunet (Ridicat)	dB(A)	0
Putere absorbită în standby	W	3
Gamă umiditate relativă - manual		35-85
Temperatură ambientală	°C	5-32
Suprafață utilizare	m ²	29-44
Dimensiune (lxAxl)	mm	350x245x510
Ambalaj (lxAxl)	mm	385x300x530
Masă netă/brută	kg	14,3/15,2
Cantitate încărcare 20' /40' /40'HQ	buc	480/976/1220
Model		YKT-12-4-1-5
Condensator	uF	1,2
Turație (Ridicată/Medie/Scăzută)	r/min	960/860/680

Deos

16s NET

Cod	22020110001981
Model vânzare	MDDF-16DEN7-QA3