

MANUAL DE UTILIZARE
BLENDER-ROBOT DE BUCĂTĂRIE

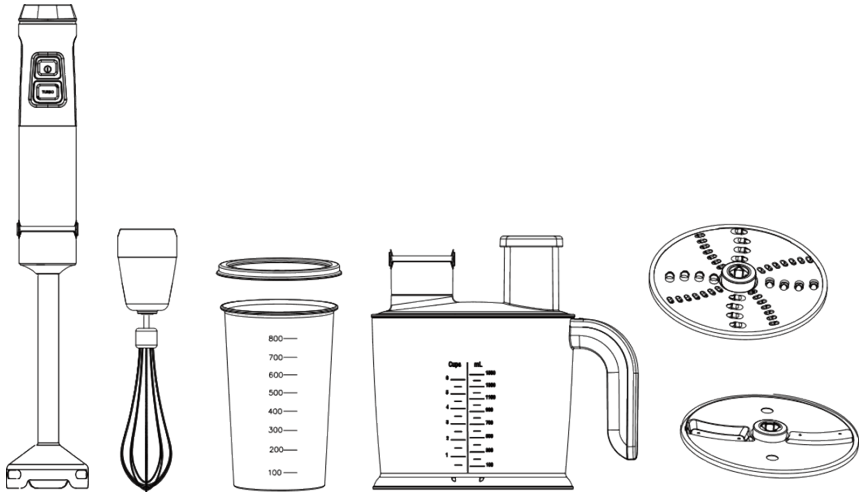

MODEL: MR850A

Citiți cu atenție manualul de utilizare al blender-robotului de bucătărie înainte de prima utilizare și păstrați-l și pentru o cercetare ulterioară!

Importator:
ALF Electrocasnice SRL
Bvd. Basarabia, 256, poarta 3-Faur,
sector 3, București, România
Tel. 0040 21 2423171
Fabricat în PRC

MĂSURI DE SIGURANȚĂ

Înainte de a utiliza aparatul electric, trebuie respectate întotdeauna măsuri de precauție de bază, inclusiv următoarele:

1. Acest aparat poate fi utilizat de copii cu vârsta de cel puțin 8 ani și de persoane cu capacități fizice, senzoriale sau mentale reduse sau lipsiți de experiență și cunoștințe, dacă li s-a acordat supraveghere sau instrucțiuni privind utilizarea aparatului într-un mod sigur și să înțeleagă pericolele implicate.

2. Copiii nu trebuie să se joace cu aparatul. Curățarea și întreținerea aparatului nu se fac de către copii fără ca aceștia să fie supravegheați.

3. Citiți toate instrucțiunile de utilizare.

4. Înainte de a porni aparatul verificați dacă tensiunea de ieșire de perete corespunde cu cea afișată pe eticheta lipită pe produs.

5. Nu acționați aparatul dacă are cablul sau ștecherul deteriorate sau dacă aparatul a fost scăpat sau deteriorat în vreun fel. Returnați aparatul la cea mai apropiată unitate de service autorizată pentru examinare, reparare sau reglare electrică sau mecanică.

6. Pentru a se evita apariția vreunui pericol, în cazul în care cablul de alimentare este deteriorat, acesta trebuie înlocuit de un agent de service autorizat sau de către un tehnician calificat.

7. Atunci când aparatul nu este utilizat deconectați-l de la priză înainte de a pune sau demonta piese cât și înainte de curățare.

8. Nu lăsați cablul să atârne peste marginea mesei sau peste suprafațe fierbinți.

9. Nu scufundați nici o parte a corpului blenderului în apă, deoarece acest lucru ar da naștere la șocuri electrice.

10. Supravegherea atentă este necesară atunci când aparatul dumneavoastră este utilizat în apropierea copiilor sau al persoanelor cu anumite dizabilități.

11. Evitați să atingeți piesele componente aflate în mișcare.

12. Aparatul nu poate fi folosit pentru tocarea gheții sau amestecarea

substanțelor tari și uscate, în caz contrarlama ar putea fi toxică.

13. Pentru a reduce riscul de rănire, nu puneți niciodată lama de tăiere în vas fără a pune mai întâi vasul în mod corespunzător în loc.

14. Asigurați-vă că capacul vasului de procesare este blocat în siguranță înainte de a acționa aparatul.

15. Utilizarea accesoriului care nu este recomandat de producător poate provoca vătămări persoanelor.

16. Nu utilizați aparatul pentru altă utilizare decât cea prevăzută.

17. Acest aparat nu este destinat utilizării de către persoane (inclusiv copii) cu capacități fizice, senzoriale sau mentale reduse sau cu lipsă de experiență și cunoștințe, cu excepția cazului în care li s-a acordat supravegherea sau instrucțiunile privind utilizarea aparatelor de către o persoană responsabilă pentru siguranța lor.

18. Copiii trebuie supravegheați pentru a se asigura că nu se joacă cu aparatul.

19. Nu utilizați aparatul în aer liber.

20. Salvați aceste instrucțiuni.

21. Evitarea unui potențial prejudiciu cauzat de utilizarea necorespunzătoare.

22. Deconectați întotdeauna blenderul de la alimentare dacă este lăsat nesupravegheat și înainte de asamblare, dezasamblare sau curățare;

23. Nu permiteți copiilor să utilizeze creditorul fără supraveghere.

24. Opriti aparatul și deconectați-vă de la alimentare înainte de a schimba accesoriile sau de a se apropia de piesele care se deplasează în uz.

25. Se acordă atenție manipulării lamelor de tăiere ascuțite, golirii vasului și în timpul curățării.

ACEST PRODUS POATE FI UTILIZAT DOAR ÎN SCOPURI CASNICE!

DESCRIEREA PRODUSULUI

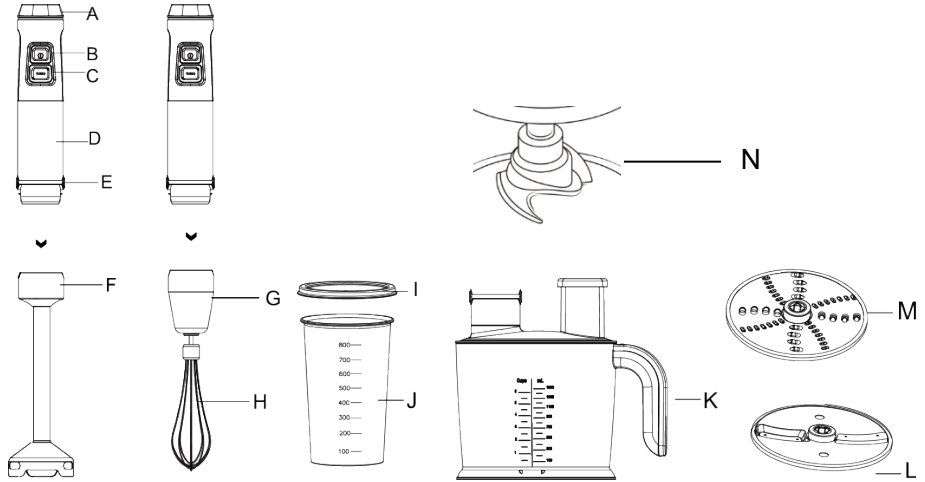

- A. Control viteză
- B. Buton Pornit
- C. Buton TURBO
- D. Corpul blenderului
- E. Buton blocare
- F. Ax blender
- G. Accesoriu fixare tel
- H. Tel
- I. Capac
- J. Pahar măsurare
- K. Vas amestecare
- L. Disc feliere
- M. Disc răzuire
- N. Cuțit de tocare

UTILIZAREA BLENDERULUI

Durata de timp maximă de funcționare într-un ciclu nu poate depăși 30 secunde, iar timpul de repaus trebuie să fie de 3 minute după două cicluri consecutive.

Capacitatea maximă a paharului furnizat este de 800 ml. Acesta este ideal pentru diferite măsurători de lichide dar și pentru pregătirea unor cantități mici de alimente.

1. Pentru a asambla axul detașabil cu unitatea de motor
2. Pur și simplu conectați blenderul portabil la priza de alimentare.

UTILIZAREA TELULUI

Timp de utilizare aproximativ: 15 sec.

Potrivit pentru omogenizarea de ingrediente moi, cum ar fi albușuri de ou, smântână, deserturi instant, ouă, zahăr.

Nu încercați să omogenizați alimente mai greu de amestecat (precum margarina) altfel este posibil să deteriorați telul.

1. Asamblați axul telului la dispozitivul corespunzător.
2. Montați mânerul blenderului în interiorul accesoriului de fixare a telului.
3. Așezați alimentele în recipient. Nu amestecați mai mult de 6 albușuri de ou sau 1000 ml de smântână în același timp. Nu lăsați ca lichidele să ajungă deasupra telului.
4. Conectați cablul de alimentare la priză și apăsați butonul de pornit.
5. După utilizare, deconectați-l și dezamblați-l.

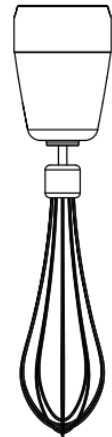
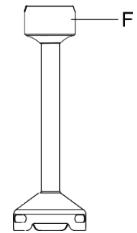
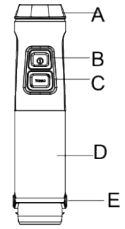

UTILIZAREA VASULUI DE AMESTECARE (PROCESORULUI DE ALIMENTE)

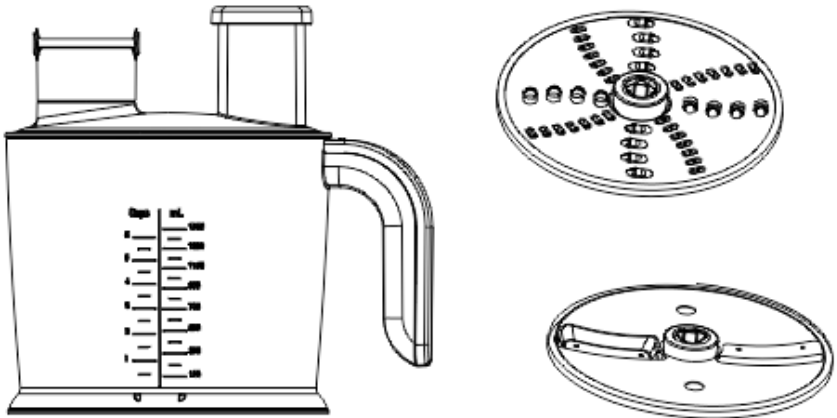

Potrivit pentru tocarea cărnii, a brânzeturilor, legumelor, condimentelor, pâinii, biscuiților și a nucilor.

Nu încercați să tăiați alimente tari, cum ar fi boabe de cafea, cuburi de gheață, bucăți de ciocolată etc. În acest fel lamele s-ar putea deteriora.

Atașarea vasului, a accesoriilor și a capacului vasului de procesare a alimentelor

1. Așezați vasul de procesare a alimentelor pe un blat, pe o masă sau pe o altă suprafață care să fie curată și stabilă.
2. Alegeți unul dintre următoarele accesorii ale vasului de procesare a alimentelor:

- Cuțitul cu lamă dublă
- Disc reversibil de răzuire
- Disc reversibil de feliere

Toate aceste accesorii pot fi utilizate cu ajutorul unui ax(arbore), inclus, care se monteaza împreuna cu ele.

Utilizarea discului reversibil de mărunțire(răzuire):

1. Așezați axul/arborele în centrul vasului de procesare a alimentelor. Luați măsuri de precauție atunci când manipulați discul de mărunțire. Aveți grijă să nu vă tăiați!
2. O parte a discului poate fi folosită pentru o raziură grosieră, iar cealaltă parte pentru o raziură fină. Folosește partea care se potrivește cel mai mult mâncării tale. Aliniați gaura din centrul discului cu axul(arborele) și asigurați-vă că este strâns atașată printr-o împingere ușoară în jos.
3. Așezați capacul procesorului de alimente container la loc și asigurați-vă că acesta este aliniat corect și blocat în loc.

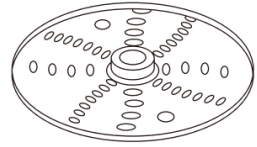

Utilizarea discului reversibil de feliere

1. Așezați arborele în centrul recipientului procesorului de alimente. Manipulați-l cu grijă.
2. Una dintre laturile reversibile ale discului de feliere este pentru feliere grosieră, iar cealaltă pentru mărunțirea fină. Folosește partea care se potrivește cel mai mult mâncării tale. Aliniați gaura din centrul discului cu arborele și asigurați-vă că este strâns atașată prin împingerea în jos ușor.
3. Așezați capacul recipientului procesorului de alimente în poziție și asigurați-vă că acesta este aliniat corect și blocat în poziție.

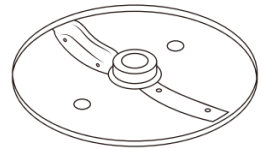

Utilizarea cuțitului cu lamă dublă

1. Țineți cu atenție cuțitul într-o mână și cu cealaltă mână așezați arborele prin centrul lamei de șlefuire. Aveți grijă să nu vă tăiați! Lama trebuie să ajungă la baza axului. Lama va fi liberă pe arbore, dar va fi blocată în poziție în timpul funcționării.



2. Manipulați lamele de măcinare cu prudență, deoarece acestea sunt foarte ascuțite.
3. Așezați lama de măcinare și arborele în centrul recipientului procesorului de alimente. Introduceți alimentele în interiorul recipientului, fără a depăși nivelul MAX.
4. Așezați capacul procesorului de alimente în poziție și asigurați-vă că acesta este aliniat corect și blocat în poziție.

Utilizarea procesorului de alimente

1. Conectați mânerul blenderului la o sursă de curent(priză).
2. Alegeți viteza folosind cadranul de control al vitezei aflat în partea superioară a mânerului.
3. Așezați capacul procesorului de alimente în poziție și asigurați-vă că acesta este aliniat și blocat în poziția corectă.
4. Introduceți mânerul blenderului în locașul aflat pe capacul vasului de amestecare până când corpul blenderului se fixează ferm.
5. Apăsăți butonul Pornit pentru a începe funcționarea aparatului. Acesta se va afla în stare de funcționare atâta vreme cât butonul Pornit se menține apăsat.
6. Introduceți produsele alimentare prin tubul de acces folosind împingătorul din plastic. Aveți grijă de a nu introduce degetele dvs. sau orice alte obiecte prin tubul de acces. Utilizați numai împingătorul furnizat.
7. Când ați terminat de procesat alimentele opriți motorul aparatului prin eliberarea butonului Pornit și deconectați dispozitivul de la priză.
8. Dezasamblați mânerul din capacul vasului de amestecare și scoateți capacul container-ului.

Recomandări privind modul de utilizare a blenderului pe vasul procesorului de alimente

- Nu operați blenderul atunci când vasul procesorului de alimente este gol.

- Tăiați alimentele în bucăți de dimensiuni uniforme pentru a asigura rezultate mai rapide, mai uniforme și mai consistente.
- Blenderul taie și amestecă rapid alimentele și lichidele, astfel încât acestea să fie mai ușor de procesat. Nu uitați să verificați alimentele în timpul funcționării.



CURĂȚAREA ȘI ÎNTREȚINEREA

- Ștergeți unitatea motorului cu o cârpă moale și umedă.
- Axul blenderului, vasul de mixare și capacul pot fi puse în mașina de spălat vase. De asemenea, acestea se pot spăla cu apă caldă și câteva picături de detergent lichid;
- Puneți puțină apă caldă în bolul de mixare pentru a spăla resturile de pe lamă. Puneți axul blenderului în bolul de mixare și porniți aparatul. Vărsați apa din bolul de mixare și opriți aparatul după un timp de funcționare.
- După ce ați spălat toate piesele așteptați ca acestea să se usuce foarte bine.

Curățare rapidă

Între sarcinile de procesare, țineți blenderul portabil în paharul pe jumătate umplut cu apă și porniți timp de câteva secunde.

Eliminare prietenoasă cu mediul

 	<p>Marcajul alăturat atrage atenția asupra interdicției de a arunca acest produs la un loc cu alte deșeuri menajere pe teritoriul UE. Pentru a nu periclita mediul înconjurător sau sănătatea umană printr-o gestionare necontrolată a deșeurilor, reciclați-le responsabil, promovând reutilizarea susținută a resurselor materiale. Pentru a returna produsul folosit, apelați la sistemele de returnare și colectare sau contactați vânzătorul de la care l-ați achiziționat. Aceștia vă pot prelua produsul pentru o reciclare sigură și ecologică.</p>
--	---

LISTA DE INGREDIENTE PENTRU BLENDERUL MANUAL:

INGREDIENTE	CANTITĂȚI MAX. (G)	OBSERVAȚII	DURATA MAX.(s)
CEAPĂ	100	TĂIATĂ ÎN 8	4-8 sec ÎN PULSE
COMPOT FRUCTE	80	APROX. 5 g/buc	8 sec
USTUROI	80		4-8 sec ÎN PULSE
BRÂNZĂ	50		12 sec
OUĂ FIERTE	TREI GĂLBENUȘURI		4-8 sec
ȘUNCĂ	70		10 sec

LISTA DE INGREDIENTE:

FUNCTIE	INGREDIENT	CANTITĂȚI MAX	DURATA MAX (s)	
			FELIERE	MĂRUNȚIRE
FELIERE & MĂRUNȚIRE	CARTOFI	400 g	50 sec	30 sec
	PEPENE	400 g	50 sec	30 sec
	MORCOVI	400 g	50 sec	30 sec
TOCARE/ MIXARE & AMESTECARE	CARNE DE PUI	300 g (cam 10 g/buc.)	30 sec	
	ȘUNCĂ	300 g (cam 15 g/buc.)	30 sec	
	CEAPĂ	400 g (cam 20 g/buc.)	30 sec	
	CĂPȘUNE	200 g	25 sec	
	BRÂNZĂ	100 g	20 sec	
	ALUNE	100 g	20 sec	
	NUCI	100 g	20 sec	
BATERE	OUĂ	Șase gălbenușuri	25 sec	

FIȘA PRODUSULUI

1. Marca comercială a producătorului: **ALBATROS**
2. Modelul de fabricație: **MR850A**
3. Tipul aparatului: **Blender-Robot de bucătărie**
4. Importator: **SC ALF Electrocasnice SRL**
5. Adresă importator: **bvd. Basarabia, nr. 256, poarta 3-Faur, sector 3, București, RO**
6. Putere motor instalată(W): **850**
7. Număr viteze: **turație reglabilă + Pulse**
8. Număr cuțite: **1(cu lamă dublă)**
9. Număr lame de tăiere: **2(1 pt. răzuit/1 pt. feliat)**
10. Material lame de tăiere **inox**
11. Material ax(picior) blender **inox**
12. Capacitate pahar amestecare(litri): **0,8**
13. Capacitate vas de lucru(litri): **1,5**
14. Material vase de lucru: **plastic**
15. Material mâner blender: **plastic**
16. Accesoriu tel în formă de pară: **DA**
17. Material tel în formă de pară: **inox**
18. Greutate netă(corp blender/kg): **1,80**
19. Greutate brută(cu ambalaj/kg): **2,06**
20. Dimensiuni produs(corp blender, mm): **52x52x430**
21. Dimensiuni produs(vas amestecare, mm): **215x215x135**
22. Dimensiuni cutie(mm): **270x195x240**
23. Tensiune/Frecvență(V/Hz): **220-240/50**
24. Nivelul emisiilor de zgomot transmise prin aer(dB A) **< 80**
25. Fabricat în China

Parametrii energetici sunt măsurați în conformitate cu prevederile EMC Directive 2014/30/EU cu privire la compatibilitatea electromagnetică și LV Directive 2014/35/EU pentru echipamente de joasă tensiune.

ALBATROS[®]
Pe Sufetul Tău!