

► 11125

Instructiuni de utilizare

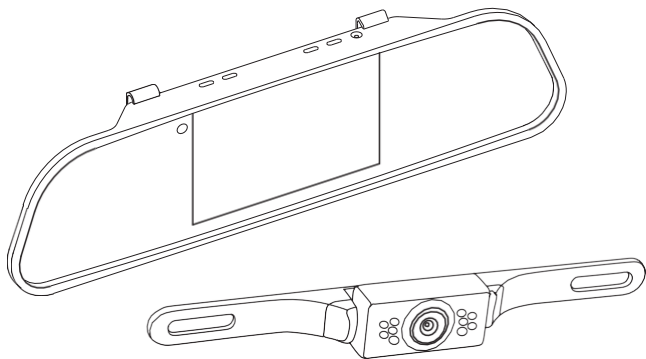

AEG

- ! Cititi aceste instructiuni inainte de a folosi produsul. Urmati toate instructiunile si recomandarile.

Cuprins

Introducere.....	4
Scopul utilizarii.....	4
Continut	5
Specificatii tehnice	5
Instructiuni de siguranta	6
Descrierea produsului	9
Instalarea.....	10
Instalarea camerei de marsarier	10
Instalarea ecranului	12
Functionarea	13
Informatii despre utilizare.....	13
Setarile meniului ecranului.....	13
Testarea sistemului de camera de rezerva	13
Depanare	14
Curatare, ingrijire si intretinere.....	15
Inlocuirea sigurantelor	15
Service	15
Eliminare	15
Declaratia de conformitate UE	15

INTRODUCERE

Explicarea simbolurilor si a cuvintelor de semnalizare utilizate in aceste instructiuni de utilizare si/sau pe produs:



Consultati manualul de utilizare



Risc de vatamare corporala/fatala pentru copii!



Atentie - Pericol! Urmati instructiunile de siguranta si avertismentele!



Folositi produsul doar in locatiile protejate de conditiile meteo!



Atentie!
Risc de tensiune electrica in jurul componentelor din interiorul vehiculului!



Siguranta pentru tensiune foarte scazuta (protectie de clasa a III-a)



Aruncati echipamentele si ambalajele intr-un mod ecologic!



Acest echipament corespunde directivelor UE

Nota:

Aceste instructiuni de utilizare se refera la camera retrovizoare ca la un dispozitiv.

Scopul utilizarii

Oglinda retrovizoare cu camera marsarier este destinata doar imbunatatirii vederii atunci cand se face o scurta manevra de mers inapoi.

Oglinda retrovizoare cu camera marsarier nu va scuteste de respectarea regulilor de circulatie, a Codului Rutier, a obligatiei de a conduce cu atentie si de a intoarce capul atunci cand mergeti cu spatele, pentru a fi in special atenti la pietoni si la ceilalti participanti la trafic!

Aceasta camera de marsarier este destinata pentru viteze maxime de 3 km/h (kilometri pe ora) si are o raza maxima de transmisie de 10 m.

Dispozitivul poate fi utilizat in tarile din UE.

Sistemul de camera de marsarier necesita o tensiune de intrare de 12 V / DC. Nu poate fi operat prin 24 V / DC!

Atentie:

Risc de daune materiale si personale!

Acest dispozitiv nu este destinat utilizarii de catre copii sau de catre persoane cu capacitati mentale limitate sau lipsite de experienta si/sau de expertiza. Copiii nu trebuie sa se joace cu acest dispozitiv. Curatarea /intretinerea produsului nu trebuie sa fie efectuata de catre copii fara ca acestia sa fie supravegheati.

Acest produs nu este destinat folosirii comerciale. Orice alta utilizare sau modificare a dispozitivului este considerata necorespunzatoare si implica riscuri semnificative.

Producatorul nu isi asuma nicio raspundere pentru daune datorate utilizarii necorespunzatoare.

Continut:

Verificati continutul pachetului imediat dupa ce ati desfacut ambalajul. Verificati sa nu fie deteriorat dispozitivul si toate piesele acestuia. Nu utilizati un dispozitiv daca acesta prezinta neconformitati sau daca piesele acestuia sunt defecte.

- Oglinda retrovizoare
- Camera spate
- Ecran
- Suport montare
- Materiale necesare montarii
- Cabluri de conectare de 12 V
- Manual de utilizare

Va rugam sa includeti toata documentatia relevanta pentru alti utilizatori!

Specificatii tehnice

Model	Oglinda retrovizoare cu camera marsarier
Nr. articol	11125
Temperatura ambientala	-10 °C - +45 °C
Viteza marsarier	max. 3 km/h
Raza transmisie	max. 10 m
Frecventa	2414 Mhz
Putere maxima de transmisie	7.33 dBm EIRP
Camera	
Senzor	CMOS
Rezolutie	640 x 480 px
Vedere nocturna	7 LED-uri infrarosii
Unghi inregistrare	110°
Senzor	1/4" CMOS
Compensarea expunerii	automata
Fader alb	automat
Inclinare camera	unghi de ajustare variabil pâna la aprox. 30°
Sursa de alimentare	12 V DC , max. 0.2 A
Monitor	
Display	10.9 cm / 4.3 inch TFT LCD (11.7 cm)
Rezolutie	480 x 272 px
Dimensiuni (L x W x H)	approx. 123 x 77 x 21 mm
Sursa de alimentare	12 V DC , max. 0.3 A
Siguranta	250 V, T1AL

INSTRUCTIUNI DE SIGURANTA

Instructiuni generale de siguranta

Cititi toate notele si instructiunile de siguranta. Nerespectarea notelor si instructiunilor de siguranta poate cauza socuri electrice, incendii si/sau raniri grave.

Va rugam sa pastrati toate notele de siguranta si instructiunile pentru referinte viitoare.

Includeti toata documentatia atunci cand transmiteti acest produs altor utilizatori sau proprietari ulteriori! Producatorul nu este responsabil pentru daunele cauzate de:

- Conectare si/sau operare necorespunzatoare.
- Forta externa, deteriorarea aparatului si/sau deteriorarea unor parti ale aparatului cauzate de un impact mecanic sau de o suprasarcina.
- Orice tip de modificare a produsului.
- Utilizarea dispozitivului in scopuri care nu sunt descrise in acest manual de instructiuni.
- Daunele indirecte cauzate de utilizarea neintentionata si/sau necorespunzatoare si/sau de bateriile defecte.
- Daunele ulterioare cauzate de utilizarea improprie si/sau incorecta.
- Deschiderea neautorizata a dispozitivului.

Acestea vor anula garantia.

Avertisment!

 Risc de vatamare corporala sau fatala pentru copii!

Risc de sufocare sau strangulare!

Țineti produsul in afara razei de actiune a copiilor. Copiii nu sunt in masura sa evalueze riscurile asociate cu utilizarea acestui produs!

Nu permiteti copiilor sa se joace cu componentele sau elementele de fixare, deoarece acestea ar putea fi inghitite si ar putea duce la sufocare.

Pericol!

Cablurile deteriorate pot provoca socuri electrice fatale. Intrerupeti utilizarea in cazul in care cablurile sunt deteriorate.

Risc de incendiu!

- Verificati daca tensiunea de la bord se potriveste cu tensiunea de intrare specificata pe dispozitiv pentru a preveni deteriorarea dispozitivului.
- Nu modificati in niciun fel acest dispozitiv.
- Echipamentul se va incalzi in timpul utilizarii. Asezati intotdeauna camera de marsarier intr-un loc sigur si bine ventilat.
- Nu acoperiti dispozitivul in timpul utilizarii, deoarece acesta ar putea fi deteriorat de caldura extrema.
- Intrerupeti imediat utilizarea dispozitivului daca observati fum sau un miros neobisnuit.

Risc de soc electric!

- Nu expuneti ecranul la ploaie sau la conditii umede. Evitati sa varsati sau sa picurati apa sau alte lichide pe el. Apa care patrunde in dispozitivele electrice va creste riscul de electrocutare.
- Camera este protejata impotriva ploii, dar nu este rezistenta la apa! Nu scufundati camera in apa sau in alte lichide!
- Va rugam sa verificati sa nu fie umezeala pe prize si cabluri. Nu conectati niciodata dispozitivul cu mainile umede la alimentarea de la bord.
- Nu folositi dispozitivul daca este deteriorat. Deteriorarea dispozitivului sau a cablului de incarcare creste riscul de electrocutare.

Nu incercati sa dezasamblati sau sa reparati dispozitivul. Daca este defect, solicitati imediat unui magazin specializat repararea sau inlocuirea acestuia.

- Nu utilizati niciodata cablul pentru a transporta sau a trage dispozitivul.
- Nu utilizati niciodata dispozitivul daca a cazut sau a fost deteriorat in orice alt mod. Pentru inspectie si reparatii, duceti-l la un electrician calificat.
- Nu utilizati alte cabluri sau accesorii. Nu prelungiti cablurile.
- Deconectati intotdeauna priza de 12 V de la sursa de alimentare, pentru a deconecta ecranul atunci cand nu este folosit. Nu trageți niciodata de cablul de conectare!

Risc de vatamare!

- Inainte de a instala sistemul de camera de marsarier si inainte de fiecare test de functionalitate al acestuia, luati-va masurile necesare pentru a preveni deplasarea automobilului. Atentie - risc de vatamare corporala si daune materiale! Activati intotdeauna frana de mana si treceti in marsarier! Transmisiile automate trebuie sa fie puse in pozitia de parcare si frana de mana activata!
- Nu conduceti si nu porniti autovehiculul in timpul instalarii sistemului de camera de siguranta!
- Respectati intotdeauna instructiunile de siguranta in cazul in care vehiculul se afla pe cricuri, pe un elevator auto sau pe altele asemenea!



- **Atentie! Risc de tensiune electrica in apropierea bobinelor de aprindere, a capacului distributiei, cablurilor de aprindere, bujiilor si componentelor electrice din interiorul vehiculului!**
- Urmati instructiunile de siguranta si manualul de la producatorul auto!
- Instalati camera de marsarier numai intr-un mediu sigur! Țineti hainele, parul, membrele si sistemul camerei de marsarier departe de piesele mobile si fierbinti ale motorului si ale masinii!

- In timpul instalarii, asigurati-va ca cablurile sunt bine fixate si stranse. Nu le montati pe materiale conductoare. Daca cablurile trec prin pereti cu muchii ascutite (foi de metal etc.), utilizati conducte sau canale pentru a preveni deteriorarea cablurilor. Protejati cablurile de deteriorare, nu le indoiti. Inlocuiti imediat cablurile deteriorate.
- Risc de scurtcircuit! Verificati polaritatea corecta atunci cand conectati cablul camerei la alimentarea electrica a vehiculului. Consultati manualul pentru informatii si schema electrica a producatorului auto.
- Cand instalati camera marsarier, asigurati-va intotdeauna ca siguranta si functionalitatea altor sisteme si echipamente din vehicul nu sunt afectate! Va rugam sa urmati instructiunile din manualul producatorului auto.
- In cazul in care sistemul de operare functioneaza defectuos si se produce o deteriorare a sistemului camerei de rezerva in timpul functionarii, deconectati imediat echipamentul de la sursa de alimentare de 12 V a vehiculului!
- Asigurati-va ca pornirea si toate sarcinile vehiculului sunt deconectate inainte de a incepe instalarea sistemului de camera de siguranta!
- Instalarea necorespunzatoare a produsului poate deteriora echipamentul electric al vehiculului.

- Acest lucru ar putea duce la un accident sau la un incendiu. Atentie! Risc de daune materiale si vatamari corporale!

Risc de deteriorare!

- Nu utilizati sistemul camerei pentru a alimenta echipamente auto auxiliare sau alte dispozitive externe.

Informatii importante

- Camera marsarier functioneaza pe unde scurte (radio). Acestea pot interfera cu functionarea altor dispozitive electronice si medicale. Opriti dispozitivul in zonele in care utilizarea acestuia este interzisa. Nu utilizati dispozitivul in unitati medicale, in aeronave, in benzinarii, in apropierea alarmelor automate de incendiu sau a dispozitivelor controlate automat. Pastrati dispozitivul la o distanta de cel putin 20 cm fata de stimulatoare cardiace si alte dispozitive medicale.
- In functie de conditiile de mediu, este posibil ca produsul sa nu afiseze intotdeauna corect persoanele sau obiectele.
- Temperaturile extrem de ridicate/scazute sau schimbarile rapide de temperatura pot afecta functionarea corespunzatoare a dispozitivului, fiind posibil ca monitorul sa nu afiseze corect obiectele.
- Lumina puternica care straluceste in obiectivul camerei poate duce la imposibilitatea de a fi redade clar obiectele pe dispozitiv.

- După ce spălați mașina, raza de acțiune a dispozitivului se poate modifica, asigurați-vă că verificați acest lucru și că reglați din nou camera.
- Chiar dacă este declansată siguranța din interiorul stecherului de 12 V, camera și transmitatorul wireless vor rămâne funcționale.
- Dacă nu sunteți sigur cum să instalați produsul, consultați sau apelați la un specialist calificat pentru montarea dispozitivului.
- Când îndepărtați murdăria, gheața și zapada de pe obiectivul camerei, fiți foarte atent să nu îl zgăriați.
- Nu purtați bijuterii metalice atunci când instalați dispozitivul. Acest lucru ar putea duce la un scurtcircuit și la arsuri!
- Utilizați cablurile în așa fel încât să nu existe pericol de împiedicare și acestea să nu poată fi deteriorate, de exemplu, de obiecte cu margini ascuțite! Nu folosiți cablurile peste suprafețe fierbinti!

DESCRIEREA PRODUSULUI

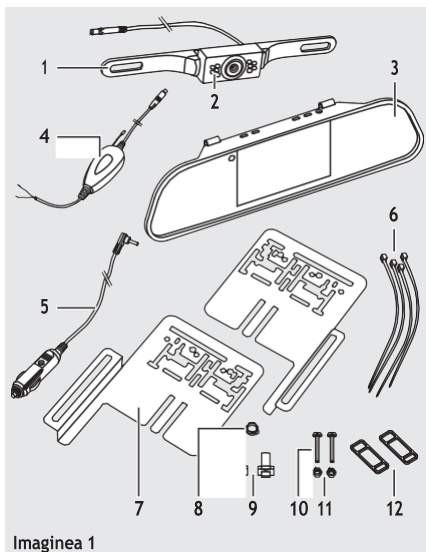

Imaginea 1

1. Camera de mers înapoi cu cablu de conectare și priză pentru conectarea la emițător
2. LED-uri infraroșii
3. Ecran LCD
4. Transmitator radio wireless pentru mers înapoi cu conectare la becul alb de mers înapoi
5. Cablul monitorului cu conectare la priză de brichetă auto de 12 V
6. Coliere de prindere pentru fixarea echipamentului de transmisie
7. Suporturi de montare
8. Garnitură pentru cablu
9. Adaptor pentru conectarea transmitatorului radio wireless la becul alb de mers înapoi
10. Suruburi cu filet pentru montarea camerei pe suportul de montare
11. Piulițe pentru fixarea suruburilor cu filet
12. Curele de fixare a monitorului LCD

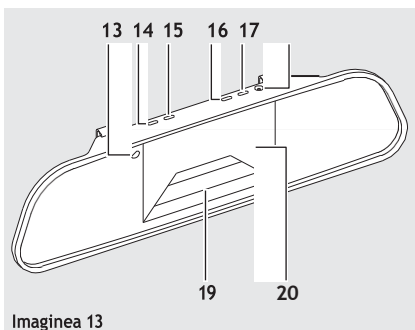

13. Funcție LED, este albastră când monitorul este pornit
14. Buton On/Off
15. Buton înainte
16. Buton de meniu, pentru a selecta ajustările modului respectiv
17. Buton înapoi
18. Priza bricheta auto de 12 V
19. Liniile de ghidare a distanței pentru a asista marșarierul
20. Ecran

INSTALARE

Instalarea camerei de marșarier

Atentie:

Din cauza diferentelor de natură tehnică și design și design a diferitelor tipuri de vehicule, aceste instrucțiuni de utilizare nu se aplică la toate modelele de automobile.

Pasul 1: Scoateți placuta de înmatriculare

Îndepărtați mai întâi placuta de înmatriculare spate și, dacă este cazul, și rama placutei de înmatriculare (a se vedea imaginea 2).

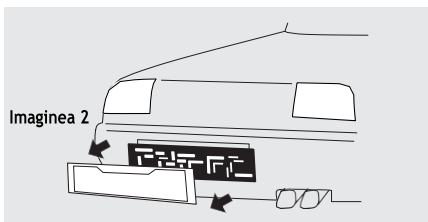

Pasul 2: Orificiul pentru cablul camerei

Căutați acum o deschidere / orificiu (către interiorul vehiculului) în apropierea placutei de înmatriculare, pentru a introduce cablul de conectare al camerei (1) în interiorul vehiculului. Pentru o vizibilitate sporită și o instalare mai ușoară, îndepărtați garnitura interioară de lângă placuta de înmatriculare. Dacă vehiculul nu are nicio deschidere, faceți un orificiu folosind un burghiu de 10 mm (diametru) în zona acoperită de placuta de înmatriculare.

Atentie:

Asigurați-vă că în zona în care veți face orificiul nu există fire electrice sau alte piese auto care ar putea fi deteriorate!

Pentru a proteja orificiul din panoul metalic împotriva coroziunii, marginile metalice trebuie acoperite cu un strat adecvat de vopsea (de exemplu, stiloul reparator auto al producătorului) și lasate să se usuce în mod adecvat.

Apoi introduceți garnitura (8) în orificiul din exteriorul vehiculului și fixați-o.

Pasul 3: Montarea suporturilor pentru camera

Montați cele două suporturi pentru camera (7) și, dacă este cazul, și rama placutei de înmatriculare. Asigurați-vă că distanța dintre cele două suporturi (7) nu este mai mică de 4 cm (a se vedea imaginea 3). Camera poate fi montată deasupra sau sub numărul de înmatriculare. Imaginea 3 prezintă instalarea deasupra numărului de înmatriculare.

Avertizare!

Amplasarea suporturilor de camera nu trebuie să afecteze vizibilitatea numărului de înmatriculare! Dacă aceasta afectează lumina numărului de înmatriculare, montați camera pe partea opusă.

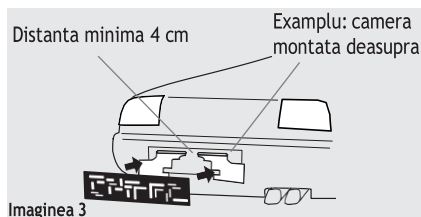

Pasul 4: Montarea camerei

Introduceti cablul camerei (1) prin garnitura (8) in interiorul vehiculului sau in capacul portbagajului. Montati camera (1) pe suporturile de montare (7), uniform distantate de partile laterale (a se vedea imaginea 4). Montati cu ajutorul celor doua suruburi (5) si a celor doua piulite de strangere (6) (a se vedea imaginea 5). Opriti rotirea piulitelor atunci cand simtiti rezistenta si camera este bine fixata pe suport. Asigurati-va ca iesirea cablului din spatele camerei este intotdeauna indreptata in sus pentru a mentine raza maxima de pivotare. Daca doriti, puteti utiliza si mastic pentru a etansa garnitura (8) din ambele parti si a impiedica infiltrarea apei.

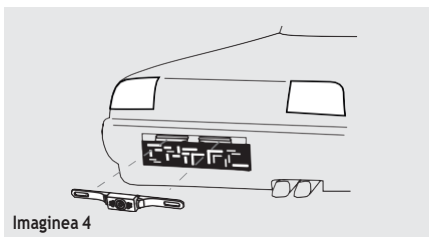

Imaginea 4

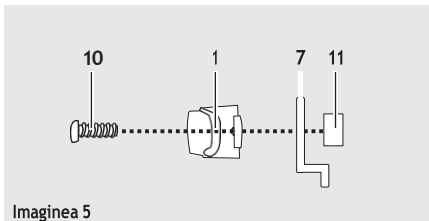

Imaginea 5

Pasul 5: Montarea numarului de inmatriculare

Acum montati placuta (a se vedea imaginea 6).

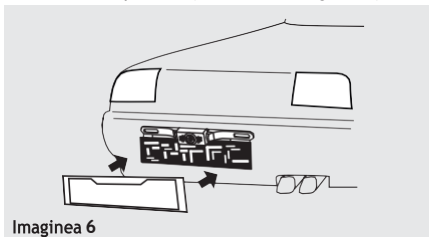

Imaginea 6

Pasul 6: Folosirea cablului camerei

Acum treceti cablul camerei (1) pentru a stabili o conexiune cu cablul emitorului radio (4) in interiorul vehiculului. Asigurati-va ca cablurile nu sunt deteriorate sau innodate. Acum conectati cablul camerei (1) la priza emitorului radio (4).

Pasul 7: Conectarea cablului de transmisie

Indepartati capacul becului alb de marsarier. Scoateti suportul becului din carcasa. Gasiti cablurile de alimentare ale vehiculului catre becul de marsarier. Consultati manualul producatorului auto.

Atentie!

Deconectati cablul negativ de la bateria autovehiculului inainte de a lucra la circuitul electric al acestuia! Informatiile, codurile si programele stocate pot fi pierdute! Pentru a preveni posibile daune, consultati mai intai producatorul vehiculului.

Acum conectati cablul rosu de intrare al transmitatorului la cablul de 12V + (pozitiv) al becului de marsarier. Apoi conectati cablul negru al transmitatorului la cablul de 12V - (negativ) al becului de marsarier (a se vedea imaginea 7).

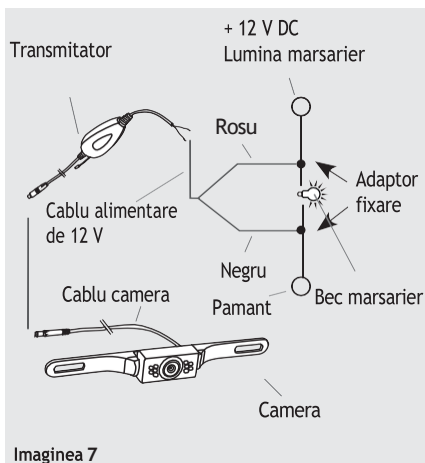

Imaginea 7

Cu ajutorul celor doua adaptoare (9), conectati cablurile la becul de marsarier si urmati pasii pentru conectarea cablurilor respective.

Asezati in lateral cablul de 12V + (pozitiv) al marsarierului in adaptorul pentru conectare (9) (a se vedea imaginea 8).

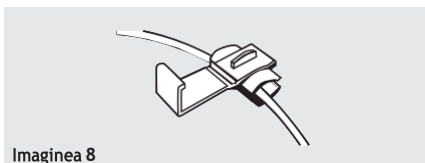

Imaginea 8

Asezati in lateral cablul rosu al transmitatorului radio wireless marsarier in adaptorul pentru conectare (9) (a se vedea imaginea 9).

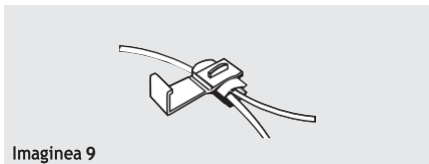

Folosind o pereche de clesti (nu sunt inclusi), impingeti contactul metalic in adaptorul pentru conectare (9). Acest lucru va conecta cele doua cabluri.

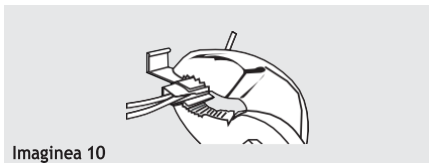

Inchideti capacul adaptorului pentru conectare (9).

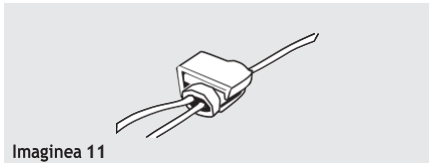

Cu ajutorul celui de-al adaptor pentru conectare (9), conectati cablul de 12 V - (negativ) al marsarierului cu cablul negru al transmitatorului radio, asa cum se arata in imaginile 8 - 11. Apoi reconectati cablul negativ la bateria vehiculului.

Atentie:

Daca nu sunteti familiarizat cu instalarea si conexiunile sau daca nu sunteti sigur de unul dintre acesti pasi, va rugam sa consultati un specialist cu privire la instalare! Exista riscul producerii de daune materiale sau de vatamari corporale!

Pasul 8: Instalarea transmitatorului

Fixati emitatorul cu un dispozitiv de fixare adecvat, de exemplu, doua coliere de prindere. Asigurati-va ca nu exista sarcini electrice in imediata vecinatate a emitatorului pentru a evita afectarea transmisiei. Acum fixati cablurile pentru camera si transmitator cu ajutorul unor coliere de prindere (6). Cablurile nu trebuie sa interfereze cu functionalitatea vehiculului!

Pasul 9: Verificati cablul de alimentare al transmitatorului. Mai intai actionati frana de mana si asigurati-va ca vehiculul nu este trecut in marsarier. Autovehiculele cu transmisie automata trebuie sa fie in "P" pentru blocarea parcarii. Bagati cheia in contact si rotiti-o in pozitia a II-a, dar nu porniti motorul! Apasati butonul (14) pentru a porni monitorul. Daca instalarea a fost facuta corect, pe ecran veti putea vedea imaginile surprinse de camera wireless, atunci cand masina este in marsarier.

Daca nu este afisata nicio imagine pe monitor, puteti verifica cu un test simplu alimentarea cu energie a camerei cu frana de mana cuplata, contactul pornit (II) si vehiculul in marsarier. Nu porniti motorul! Acoperiti complet camera cu ambele palme in forma de cupa pentru a intuneca imprejurimile acesteia si pentru a activa senzorul de vedere pe timp de noapte. Lasati o usoara deschidere intre degetele mari si priviti in palme. Daca camera este activa, toate cele 7 LED-uri din jurul camerei se vor aprinde in rosu. Daca LED-urile nu se aprind, verificati cablurile si conexiunile camerei. Consultati, de asemenea, sectiunea "Depanare".

Instalarea ecranului

Pozitionati ecranul (3) pe oglinda retrovizoare (a se vedea imaginea 12). Atasati curelele de fixare (12) la carligul de fixare superior al ecranului (3). Trageti curelele in jurul partii din spate a oglinzii retrovizoare si fixati-le in partea de jos a carligului de fixare.

Atentie!

Ecranul trebuie sa fie fixat ferm de oglinda retrovizoare din vehicul cu ajutorul curelei, trebuie sa fie stabil si sa nu se clatine. Verificati inainte de fiecare calatorie. Nu utilizati ecranul daca nu este bine fixat.

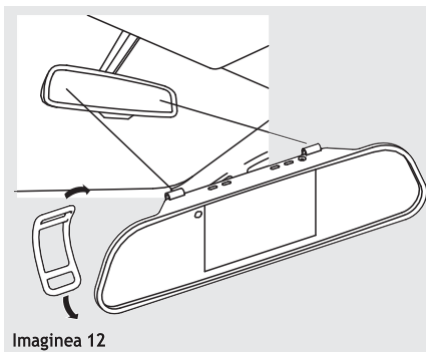

Acum conectati cablul ecranului (5) la priza de curent a vehiculului (12 V). Asezati cablul ecranului astfel incat sa nu loveasca sau sa puna in pericol siguranta vehiculului si a pasagerilor acestuia.

Atentie:

Amplasarea ecranului nu trebuie sa afecteze vizibilitatea soferului! Mai mult, sa nu fie afectate functionarea si operarea echipamentelor, unitatilor de control si sistemelor din interiorul vehiculului. Respectati legile si reglementarile de siguranta aplicabile pentru vehicule!

Functionarea

Avertisment!

Nu folositi ecranul in timp ce conduceti, deoarece acest lucru va distra atentia de la trafic. Mentineti concentrarea asupra condusului si a traficului.

Atentie!

In conditii de luminozitate extrema, ecranul va avea nevoie de cateva secunde pentru a se adapta la conditiile de lumina. Asteptati ca imaginea sa se stabilizeze.

Informatii despre utilizare

- Este posibil sa fie nevoie sa rotiti contactul pentru a activa bricheta de 12 V a automobilului. Va rugam sa consultati manualul de utilizare al vehiculului dumneavoastra. Contactati un magazin specializat daca nu sunteti sigur.

- Nu acoperiti dispozitivul in timpul utilizarii si asigurati o ventilatie adecvata.

Porniti ecranul inainte de a utiliza camera de marsarier si opriti-l dupa utilizare.

Setarile meniului ecranului

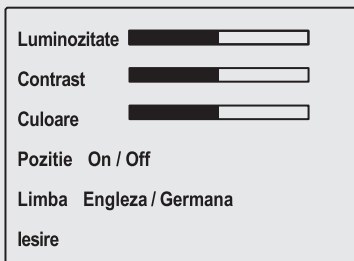

1. Apasati butonul On / Off (14) astfel incat LED-ul (13) sa lumineze albastru.
2. Apasati butonul (16) pentru a deschide meniul. Afisajul va afisa setarile meniului timp de aproximativ 7 secunde. Modul de reglare corespunzator va fi afisat cu un font galben.
3. De fiecare data cand butonul (16) este apasat din nou, meniul va avansa la urmatorul nivel de setari.
4. Folositi butoanele (15) si (17) pentru a mari, mica sau avansa urmatoarele elemente din meniu:
 - Luminozitate: regleaza luminozitatea ecranului
 - Contrast: regleaza contrastul ecranului
 - Culoare: regleaza intensitatea culorilor ecranului
 - Pozitie: poate fi activata sau dezactivata
 - Limba: seteaza limba pe engleza/germana
 - lesire: paraseste modul meniuIn modul lesire, apasati butoanele (15) sau (17) pentru a parasii modul meniu.

Testarea sistemului de camera de marsarier

1. Activati mai intai frana de mana si verificati daca masina nu este in marsarier. Rotiti cheia de contact in pozitia a II-a, nu porniti motorul!
2. Folositi cablul ecranului (5) pentru a conecta ecranul (3) la bricheta de 12 V. Apasati butonul (14) pentru a porni ecranul. LED-ul (13) trebuie sa se aprinda in albastru.
3. Acum puneti vehiculul in marsarier. Imaginea transmisa de camera va fi afisata acum pe ecran.

DEPANARE

Problema	Cauze posibile	Solutie
Autovehiculul si monitorul sunt pornite, autovehiculul este in marsarier, dar afisajul ramane negru. LED-ul albastru nu se aprinde.	Mufa cablului ecranului de 12 V nu este conectata la bricheta vehiculului sau la o priza de 12 V.	Conectati cablul de 12 V al ecranului la bricheta sau la o priza de 12 V a vehiculului.
	Siguranta din interiorul prizei cablului de la ecranul de 12 V este arsa si trebuie inlocuita.	Inlocuiti siguranta defecta din interiorul prizei cablului de 12 V al ecranului cu o siguranta noua (consultati si "Inlocuirea sigurantelor").
	Siguranta pentru bricheta de tigari sau priza de 12 V din vehicul este arsa si trebuie inlocuita.	Inlocuiti siguranta defecta pentru bricheta de tigari sau priza de 12 V din cutia de sigurante a vehiculului.
Pornirea este pe ON, masina este in marsarier, dar pe ecran nu este afisat nimic.	Nu exista nicio conexiune intre camera si ecran. Cablurile pentru camera/modulul radio nu sunt conectate corect sau s-au desfacut.	Verificati daca cablurile de conectare a camerei si a modulului radio sunt conectate corect si sigur la cablurile luminii de marsarier.
Imaginea de pe ecran este cu interferente.	Alte aparate fara fir (de exemplu, telefonul mobil) interfereaza cu semnalul dintre ecran si camera.	Opriti toate celelalte aparate wireless (de exemplu, telefonul mobil).
	Conexiunea wireless dintre ecran si camera este prea slaba, interferand astfel cu transmiterea datelor.	Pozionati transmitatorul mai aproape de ecran.
Imaginea de pe ecran nu este afisata clar.	Este posibil ca obiectivul camerei sa fie murdar.	Curatati cu grija obiectivul camerei.
	Lumina puternica loveste obiectivul camerei.	Calitatea imaginii se va imbunatati odata ce iesiti din zona de interferenta a luminii.

CURĂȚARE, ÎNGRIJIRE ȘI ÎNTREȚINERE

Atentie!

Opriti ecranul si scoateti din priza sursa de alimentare de 12 V a vehiculului inainte de a curata monitorul.

- Curatati camera de marsarier cu o carpa uscata. Nu utilizati lichide sau detergenti puternici, deoarece acestia pot cauza decolorarea si deteriorarea suprafetei echipamentului, iar sistemul camerei de marsarier poate fi deteriorat! Nu lasati lichidele sa patrunda in echipament! Nu scufundati niciodata echipamentul in lichide! Utilizati sistemul camerei de marsarier numai daca este uscat.
- Pastrati / depozitati intotdeauna intr-un mediu uscat sistemul camerei de marsarier! Umiditatea poate deteriora componentele electronice ale sistemului camerei de marsarier!
- Nu depozitati camera de marsarier in conditii de fluctuatii de temperatura extreme! Condensul rezultat din aceste conditii ar putea deteriora componentele electronice!
- Daca carcasa camerei se slabeste in timp, este posibil sa o reajustati. Exista 4 suruburi in partea din spate a camerei in interiorul suportului camerei. Strangeti usor aceste suruburi pentru a fixa camera pivotanta. Acest lucru necesita demontarea camerei.

Inlocuirea sigurantelor

Dispozitivul este protejat de o siguranta in interiorul prizei auto. Aceasta va reactiona in cazul unui scurtcircuit sau al unor varfuri de tensiune, dupa care trebuie inlocuita.

Atentie:

Nu utilizati sigurante cu valori nominale mai mari. Sistemul electronic poate fi deteriorat.

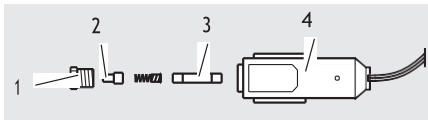

1. Desurubati stiftul de fixare (1) cu capacul sigurantei (2) din priza auto (4).
2. Introduceti o noua microsiguranta (3) de acelasi calibru (a se vedea Datele tehnice).
3. Inlocuiti (4) stiftul de retinere (1) cu capacul sigurantei (2) in priza auto.

Service

In cazul in care, in ciuda studierii acestor instructiuni de utilizare, aveti intrebari cu privire la functionarea/operarea dispozitivului, sau daca apare orice alta problema, va rugam sa luati legatura cu furnizorul dumneavoastra specializat.

Eliminare

Ambalajul este format din materiale necontaminante pe care le puteti arunca la punctul de reciclare local.



Nu aruncati aparatele electrice impreuna cu deeurile menajere!

In conformitate cu Directiva Europeana 2012/19/ CE pentru deseuri de echipamente electrice si electronice (DEEE) si conversia la legislatia nationala, aparatele electrice uzate trebuie colectate separat si duse la un punct de reciclare. Pentru modalitati de eliminare a aparatelor electrice vechi, va rugam sa contactati administratia comunitatii sau a orasului dumneavoastra.

Declaratia de conformitate UE

MTS MarkenTechnikService Gmbh & Co. KG declara prin prezenta ca modelul de sistem wireless "Oglinda retrovizoare cu camera marsarier" (11125) este conform cu Directiva 2014/53/UE. Pentru textul integral al declaratiei de conformitate UE va rugam sa vizitati: <http://iuqr.de/11125>

Imaginile si produsul real pot varia usor. Produsul reprezinta subiectul modificarilor in scopul progreselor tehnice. Accesoriile nu sunt incluse.

MTS MarkenTechnikService Gmbh & Co. KG
Carl-Benz-Str. 2 · 76761 Rülzheim - Germany
www.mts-gruppe.com

Intertec Polska Sp. z o.o.
Stara Wies, ul. Grodziska 22 · 05-830 Nadarzyn - Poland
www.intertec-polska.pl

Tegro AG
Ringstr. 3 · 8603 Schwerzenbach - Switzerland
www.tegro.ch

www.aeg-automotive.com

AEG este o marca inregistrata utilizata sub licenta de AB Electrolux (publ).

Fabricat in China

Informatii: 11/2021

EAN: 4038373035264

