

AKAI

ATT-15C PICK-UP CU RADIO ȘI CASETĂ



MANUALUL UTILIZATORULUI

ROMÂNĂ

AKAI

CITIȚI CU ATENȚIE ACESTE INSTRUCȚIUNI ÎNAINTE DE UTILIZARE ȘI DEPOZITAȚI-LE ÎNTR-UN LOC SIGUR PENTRU REFERINȚE VIITOARE

ÎNAINTE DE UTILIZARE

CITIȚI ÎNAINTE DE OPERARE

- Păstrați instrucțiunile pentru utilizare ulterioară.
- Alegeți cu atenție locul de instalare a unității dumneavoastră. Evitați să o amplasați în lumina directă a soarelui sau în apropierea unei surse de căldură. De asemenea, evitați locațiile supuse la vibrații și la praf, căldură, frig sau umiditate excesivă.
- Asigurați-vă că nu este vărsat niciun lichid pe dispozitiv și pe orificiile acestuia.
- Orificiile de ventilație nu trebuie acoperite. Asigurați-vă că există suficient spațiu deasupra și lângă amplificator/receptor (aproximativ 10 cm). Nu așezați un CD player sau un alt echipament pe partea de sus a dispozitivului de redare/recorder-ului.
- Nu desfaceți unitatea, deoarece acest lucru ar putea duce la deteriorarea circuitelor sau la șocuri electrice. În cazul în care un obiect străin alterează dispozitivul, contactați distribuitorul.
- Mutați dispozitivul cu atenție, evitați șocurile.
- Când scoateți priza de alimentare, nu trageți niciodată de cablu.
- În cazul în care este necesară înlocuirea vreunei piese, vă rugăm să solicitați sprijinul unui tehnician cu experiență sau producătorului dispozitivului.
- Cablul de alimentare trebuie deconectat după o perioadă lungă de utilizare.
- Pentru curățarea dispozitivului, vă rugăm să urmați recomandările de utilizare.
- Nu încercați să curățați unitatea cu solvenți chimici, deoarece acest lucru ar putea deteriora finisajul. Folosiți o cârpă curată și uscată.
- Dispozitivul trebuie reparat de către o persoană calificată atunci când:
 - a. cablul de alimentare este deteriorat,
 - b. au căzut obiecte peste dispozitiv sau un lichid s-a scurs peste dispozitiv,
 - c. dispozitivul a fost expus la ploaie,
 - d. dispozitivul nu funcționează corect fără ajutor extern,
 - e. dispozitivul a căzut și subwooferul este stricat.
- Utilizatorul nu trebuie să încerce să repare dispozitivul prin metode ce nu sunt enumerate în această fișă de informații. Este posibil ca garanția să devină nevalidă.
- Păstrați acest manual într-un loc sigur pentru consultări ulterioare.

SPECIFICAȚII PICK-UP

1. Pick-up cu 3 viteze potrivit pentru 33 1/3, 45, 78 RPM
2. Pick-up cu transmisie prin curea
3. Doză stereo din ceramică cu stylus pen
4. Adaptor 45 rpm încorporat
5. Port USB și SD/MMC pentru codificare și redare
6. Mufa de intrare auxiliară
7. Mufa de ieșire pentru căști
8. Capac de protecție detașabil din plastic semitransparent împotriva prafului
9. Difuzoare stereo full range
10. Casetofon
11. Radio AM/ FM
12. Recepția Bluetooth
13. Versiunea Bluetooth: 5.3

AKAI

- 14. Gama de conectare Bluetooth: 10m
- 15. Frecvența Bluetooth: 2.4 - 2.483GHz
- 16. Puterea de emisie a canalului Bluetooth: 1 mW

AMPLASAREA BUTOANELOR

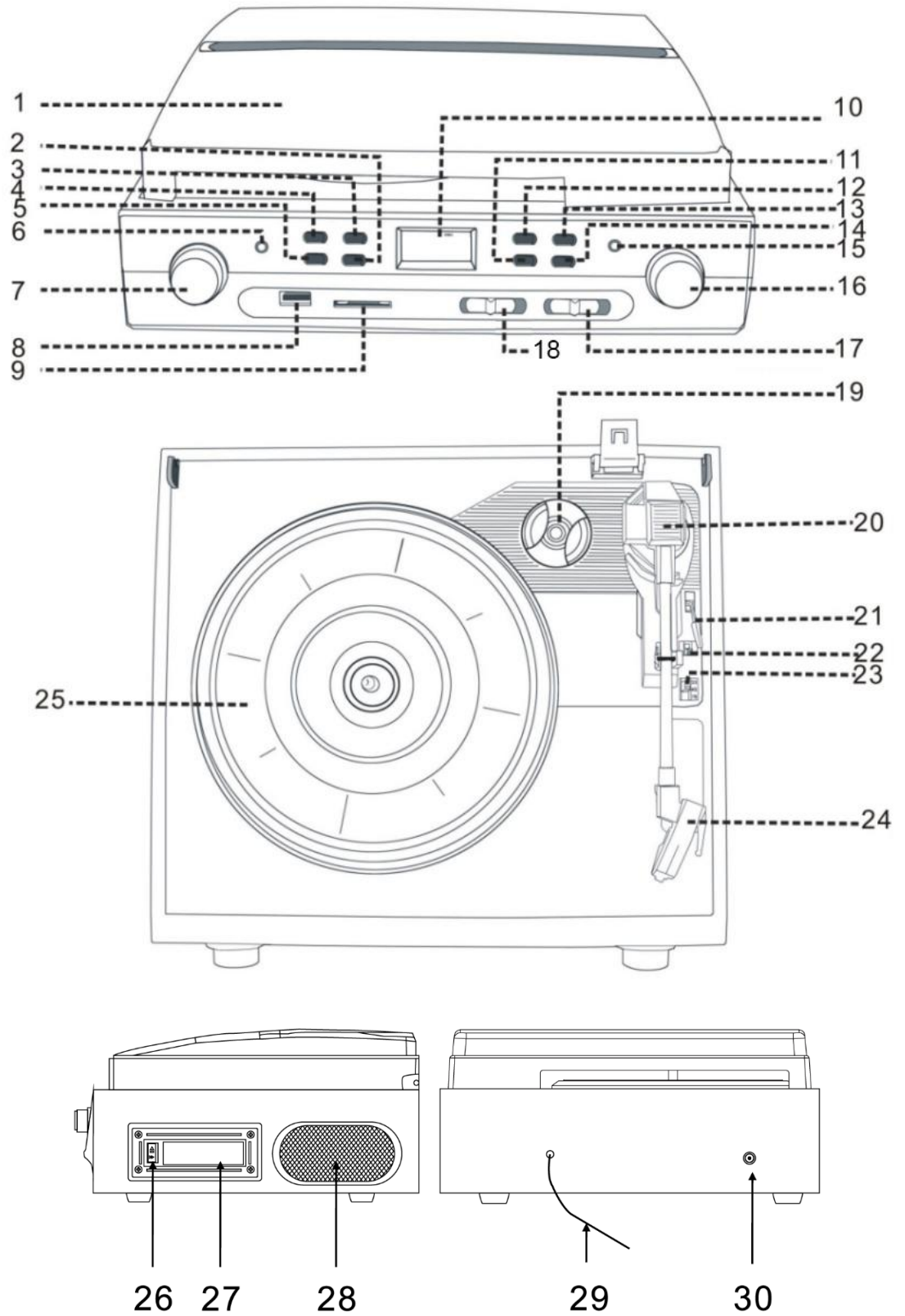

AKAI

1. Capac transparent anti praf
2. Selectarea discului
3. Sursa audio
4. Butonul de înregistrare
5. Butonul de ștergere
6. Mufa pentru căști (3,5 mm)
7. Comutator de pornire/oprire și control al volumului
8. Port USB
9. Fantă pentru cardul SD
10. Afișaj LCD
11. Butonul Backword/derulare înapoi
12. Butonul Play/Pause
13. Butonul Stop
14. Butonul Forward/derulare înainte
15. Mufa de intrare auxiliară (3,5 mm) - Intrare linie
16. Butonul de reglare
17. Comutator de bandă radio (AM/ FM/ FM-Stereo)
18. Comutator de funcție
19. Adaptor pentru 45 rpm
20. Set braț pick-up
21. Maneta de ridicare a brațului pick-up-ului
22. Întrerupător ON/OFF pentru oprire automată
23. Comutator de viteză (33.3, 45, 78 rpm)
24. Doză cu stylus
25. Placă pick-up
26. Butonul EJ/ FF pentru casetă (Ejectare/ Avansare rapidă)
27. Fantă pentru casetă
28. Speakers
29. Antena FM
30. Mufa DC IN

ATENȚIE:

Utilizarea comenzilor sau a reglajelor sau executarea altor proceduri decât cele specificate în prezentul document poate duce la o expunere periculoasă la radiații.

Acest dispozitiv nu trebuie reglat sau reparat de nimeni, cu excepția personalului de service calificat.

CONEXIUNE

1. Conectați adaptorul AC-DC la priză și la această unitate.
2. Rotiți butonul de control al alimentării/volumului în sensul acelor de ceasornic pentru a porni această unitate.

INSTRUCȚIUNI DE OPERARE

FUNCȚIONAREA PHONO

1. Utilizați comutatorul de funcție pentru a selecta modul PHONO.
2. Reglați selectorul de viteză în poziția corespunzătoare: 33, 45 sau 78 rpm în funcție de vinilul care urmează să fie redat.
3. Setează comutatorul de oprire automată în poziția ON (pornit) dacă doriți ca pick-up-ul să se oprească din rotație atunci când a ajuns la sfârșitul discului. Dacă comutatorul este setat în poziția OFF, pick-up-ul va continua să se rotească la sfârșitul înregistrării.
4. Așezați discul pe pick-up (folosiți adaptorul 45RPM, dacă este necesar).
5. Deblocați clema brațului și reglați maneta de ridicare în poziția sus pentru a ridica brațul de pe suportul brațului, apoi deplasați încet brațul spre disc, așa cum este ilustrat mai sus. Placa va începe să se rotească.
6. Deplasați maneta de ridicare a brațului în poziția jos, brațul se va deplasa ușor pe disc și acesta va începe redarea.
7. Pentru a reda o altă piesă de pe disc, poziționați maneta de ridicare în sus pentru a ridica brațul, deplasați brațul ridicat la începutul piesei și apoi deplasați maneta de ridicare în jos, pentru a începe redarea unei noi piese.
8. Reglați volumul, rotiți butonul de volum spre dreapta sau spre stânga.
9. Când ați terminat de redat discuri, ridicați brațul de pe disc și readuceți-l manual pe suportul pentru braț. Blocați clema brațului pentru a-l proteja de orice mișcare accidentală. Rotiți butonul de volum în sens invers acelor de ceasornic pentru a opri aparatul. Deconectați-l de la sursa de alimentare dacă nu îl veți utiliza o perioadă de timp.

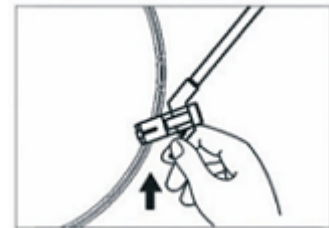

NOTĂ:

În cazul în care aparatul de înregistrare oprește redarea înainte de terminarea ultimei piese, setați comutatorul de oprire automată pe OFF. Discul va fi redat până la sfârșit acum, dar va trebui să opriți manual rotația pick-up-ului. (Dacă readuceți manual brațul de ton în poziția de repaus și placa se rotește în continuare, opriți aparatul cu ajutorul butonului de control al volumului).

Înregistrare Phono

1. Setați comutatorul de funcție pe modul PHONO și apoi introduceți un dispozitiv de memorie (disc USB sau card SD).
2. Puneți discul pe placă și pregătiți-l pentru redare.
3. Apăsăți butonul REC atunci când este în curs de redare.
4. Dispozitivul va începe să înregistreze.
5. Pentru a termina înregistrarea, apăsați butonul STOP.
6. Fișierele dvs. vor fi stocate în mod implicit pe cardul SD dacă introduceți atât discul USB, cât și cardul SD.
7. Țineți apăsat butonul REC timp de 2 secunde în timpul înregistrării, pentru a comuta între discul USB și cardul SD.
8. Fișierul pe care l-ați înregistrat din Phono va începe cu "PH".

NOTĂ:

-Viteza de înregistrare este de 1:1. Înregistrarea va dura la fel de mult ca și redarea înregistrării.

-Formatul de înregistrare este presetat la rata de biți MP3 de 128 kbps.

CASETĂ/AUX ÎN FUNCȚIUNE

FUNCȚIONAREA CASETEI

1. Reglați comutatorul de funcție pe poziția TAPE.
2. Introduceți o casetă în fanta corespunzătoare, cu partea expusă spre dreapta. Caseta va aluneca în mecanismul de bandă prin împingere și va începe să ruleze automat. Un capăt al benzii va rămâne vizibil în timpul redării.
3. Reglați controlul volumului la nivelul de sunet dorit.
4. Dacă apăsați complet butonul de ejectare, caseta va fi expulzată din fantă.
5. Apăsați butonul de expulzare până la jumătate pentru a avansa rapid banda pe care o ascultați.
6. Banda se va opri automat când se termină.

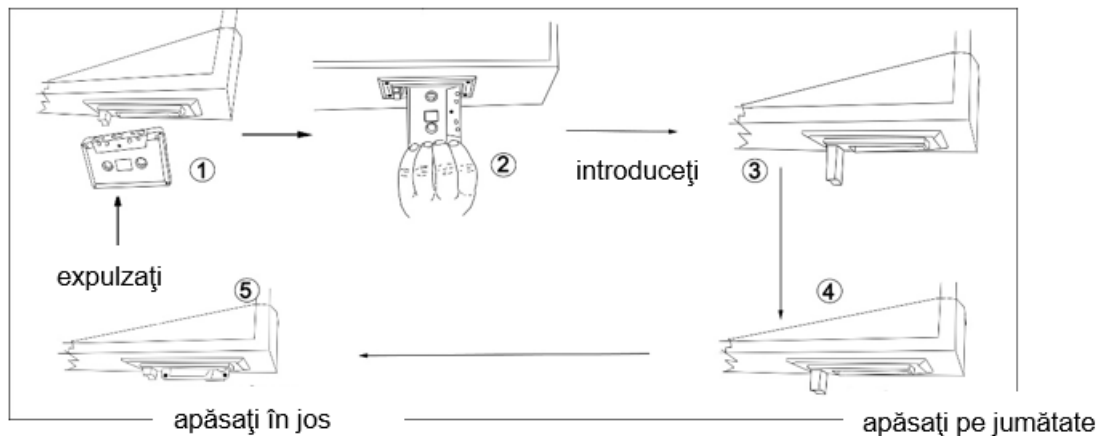

AUX ÎN FUNCȚIUNE

1. Reglați comutatorul de funcție în poziția AUX.
2. Conectați această unitate la dispozitivul audio cu ajutorul unui cablu audio.
3. Ascultați muzica pe dispozitivul audio.
4. Reglați controlul volumului la nivelul de sunet dorit.
5. Sursa audio externă poate fi redată prin această mufă.

Înregistrare pe casetă și înregistrare AUX IN

1. Setează comutatorul de funcție în modul TAPE/ AUX și introduceți un dispozitiv de memorie (disc USB sau card SD).
2. Introduceți o casetă în fantă și redați-o, sau redați sursa audio externă conform pașilor de mai sus.
3. Apăsați butonul REC atunci când este în curs de redare.
4. Dispozitivul va începe să înregistreze.
5. Pentru a termina înregistrarea, apăsați butonul STOP.
6. Fișierele dvs. vor fi stocate în mod implicit pe cardul SD dacă introduceți atât discul USB, cât și cardul SD.
7. Țineți apăsat butonul REC timp de 2 secunde în timpul înregistrării, pentru a comuta între discul USB și cardul SD.
8. Fișierul pe care l-ați înregistrat de la AUX IN va începe cu "TAPE".

AKAI

REDARE USB/SD/BT

REDAREA DE MUZICĂ DIRECT DE PE USB/SD:

1. Asigurați-vă că dispozitivul este pornit, introduceți discul USB/playerul MP3 în portul USB și/sau introduceți cardul de memorie în mufa SD.
2. Reglați comutatorul de funcții pe poziția USB/SD/BT, apăsați butonul SOURCE pentru a alege sursa de muzică între USB și SD dacă le-ați introdus pe ambele.
3. Aparatul este compatibil cu formatele MP3. Apăsați o dată butonul PLAY/PAUSE pentru a opri redarea atunci când este în curs de redare, apăsați-l din nou pentru a continua.
4. Apăsați PREV o dată pentru a reda melodia anterioară, țineți apăsat acest buton pentru a derula înapoi. Apăsați NEXT o dată pentru a reda următoarea melodie, țineți apăsat acest buton pentru a derula înainte.
5. Dacă apăsați butonul FOLDER+, aparatul va reda fișierele din dosarul ales.
6. Apăsați STOP pentru a încheia redarea.

REDAREA MUZICII DE LA BT:

1. Reglați comutatorul de funcție pe poziția USB/SD/BT, apăsați butonul SOURCE pentru a alege sursa de muzică BT.
2. Căutați numele Bluetooth "HP-TT15" și asociați-l cu acesta.
3. Puteți reda muzica acum.

NOTĂ:

Dispozitivul nu acceptă transferul de fișiere muzicale între SD și USB.

ASCULTAȚI RADIOUL

1. Utilizați comutatorul de funcție pentru a selecta modul TUNER.
2. Utilizați comutatorul de bandă radio pentru a selecta banda dorită (AM, FM sau FM-Stereo).
3. Apăsați și mențineți apăsat butonul PLAY/PAUSE timp de 2 secunde, acest aparat va căuta și stoca automat posturile de radio.
4. Rotiți butonul de reglare pentru a acorda postul de radio dorit dacă semnalul este slab și nu poate fi memorat prin căutare automată.
5. Reglați antena FM sau mutați aparatul într-un alt loc până când semnalul este suficient de puternic.
6. Apoi repetați pasul 3, se va găsi postul de radio dorit.
7. Reglați butonul de volum la nivelul de volum dorit.
8. Când ați terminat de ascultat radioul, rotiți butonul de volum în sens invers acelor de ceasornic pentru a opri acest dispozitiv. Deconectați-l de la sursa de alimentare dacă nu îl veți utiliza pentru o perioadă de timp.

Banda FM și FM-stereo

FM: Utilizați comutatorul de bandă radio pentru a selecta FM. Posturile/programele sunt recepționate în modul mono. Utilizați acest mod atunci când recepția stereo este slabă.

FM-Stereo: Utilizați comutatorul de bandă radio pentru a selecta FM-ST pentru a recepționa posturi/programe stereo. Odată ce este recepționat un semnal stereo, pictograma STEREO se va aprinde pe afișaj.

NOTĂ:

AKAI

1. **Recepție AM:** Receptorul are încorporată o antenă AM. Dacă recepția este slabă, rotiți ușor sau re poziționați aparatul pentru a îmbunătăți recepția AM.
2. **Recepție FM:** Receptorul are încorporată o antenă cu fir FM aflată în partea din spate a dispozitivului. Pentru o recepție optimă, desfaceți complet și extindeți această antenă.

Înregistrări radio

1. Setați comutatorul de funcție pe modul TUNER și introduceți un dispozitiv de memorie (disc USB sau card SD).
2. Apăsați butonul REC atunci când este în curs de redare.
3. Dispozitivul va începe să înregistreze.
4. Pentru a termina înregistrarea, apăsați butonul STOP.
5. Fișierele dvs. vor fi stocate în mod implicit pe cardul SD dacă introduceți atât discul USB, cât și cardul SD.
6. Țineți apăsat butonul REC timp de 2 secunde în timpul înregistrării, pentru a comuta între discul USB și cardul SD.
7. Fișierul pe care l-ați înregistrat de la RADIO va începe cu "RAD".
8. Nu puteți schimba postul în timpul înregistrării.

ȘTERGEȚI FIȘIERELE

1. Trebuie doar să apăsați butonul DELETE (Ștergere) atunci când redați fișierele înregistrate.

NOTĂ:

Această unitate poate șterge numai fișierele înregistrate de ea însăși, adică acele fișiere ale căror denumire încep cu "PH" "RAD" "TAPE".

IEȘIRE PENTRU TELEFOANE/ MUFĂ PENTRU CĂȘTI

1. Pick-up-ul poate fi conectat la căști prin mufa PHONES de 3,5 mm.

Întreținerea de bază a pick-up-ului

Înlocuirea dozei

-Consultați figurile 1-8



1 Apăsați pedicela de blocare a brațului pentru a-l elibera



2 scoateți capacul dozei pentru a elibera acul



3 separați ușor doza de mufă



4 scoateți de tot firul audio din doză



5 introduceți linia audio în mod corespunzător și instalați ușor doza în mufă.



Notă: Vă rugăm să fiți extrem de atenți în timpul efectuării acestei operațiuni pentru a evita deteriorarea brațului de ton și a firelor liniei audio.



Înlocuirea acului

AKAI

Îndepărtarea acului

1. Trageți ușor în jos marginea din față a acului.
2. Scoateți acul prin față.
3. Scoateți și îndepărtați.

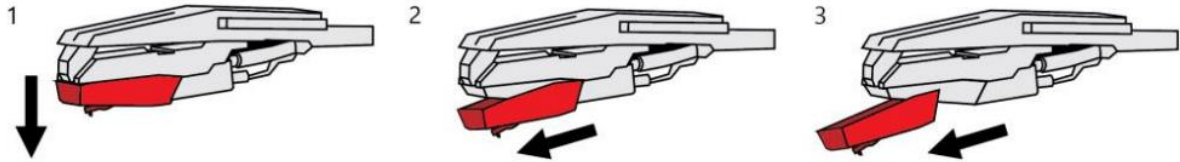

Instalarea Acului

1. Poziționați acul cu vârful orientat în jos.
2. Aliniați partea din spate a acului cu doza.
3. Introduceți acul cu capătul din față în jos și ridicați ușor partea din față a acului în sus până când acesta se fixează în poziție.

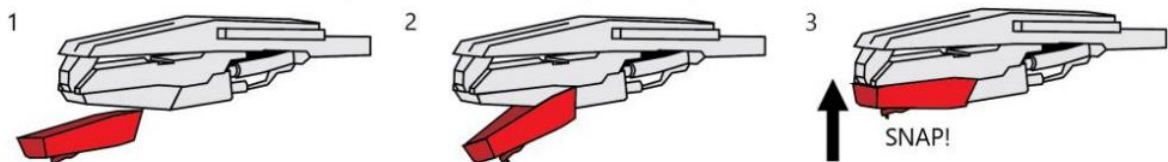

NOTĂ:

1. Nu atingeți vârful acului cu degetele. Evitați să loviți acul de acoperitoarea pick-up-ului sau de marginea unui disc.
2. Curățați frecvent acul cu o perie moale, doar cu o mișcare de la capăt spre vârf.
3. Curățați-vă discurile pentru a scăpa de praf sau grăsime cu o perie și o soluție de curățare corespunzătoare.
4. Acul trebuie înlocuit periodic (aproximativ la fiecare 600 de ore).
5. Nu folosiți un alt detergent care conține alcool, benzen sau alte substanțe chimice dure, care ar putea deteriora vopseaua și finisajul pick-up-ului.

ATUNCI CÂND TRANSPORTAȚI PICK-UP-UL, NU UITAȚI SĂ:

1. Montați capacul de protecție pe stilou.
2. Blocați clema de prindere a brațului pick-up-ului pe acesta.

SFATURI PENTRU O PERFORMANȚĂ MAI BUNĂ

1. Când deschideți sau închideți capacul pick-up-ului, manevrați-l ușor, mișcându-l fie în centru, fie în mod egal din ambele părți.
2. Nu aplicați niciodată substanțe chimice sau solvenți puternici pe nicio parte a sistemului pick-up-ului.
3. Deconectați-l întotdeauna de la priza de curent alternativ și fixați brațul pe suport cu ajutorul legăturii de vinil înainte de a muta pick-up-ul.

ÎNTREȚINERE ȘI ÎNGRIJIRE

AKAI

Îngrijirea aparatului

- Aparatul nu trebuie expus la picurare sau stropire și nu trebuie așezat pe aparat niciun obiect plin cu lichide, cum ar fi vasele.
- Temperatura ambiantă maximă: 35°C
- Produsele electronice de acest tip nu ar trebui să fie supuse niciodată la temperaturi extreme sau la umiditate ridicată. De exemplu, acest set nu ar trebui să fie plasat în zonele de baie sau în jurul sobelor și radiatoarelor.
- Dacă ceva cade pe aparat, scoateți-l din priză și cereți verificarea acestuia de către personalul calificat înainte de a-l mai folosi.

Curățarea unității

- Pentru a preveni pericolul de incendiu sau de șoc, deconectați aparatul de la sursa de curent alternativ atunci când îl curățați.
- Finisajul unității dvs. poate fi curățat cu o cârpă de praf și poate fi îngrijit la fel ca și alte piese de mobilier. Curățați și ștergeți cu grijă părțile din plastic.
- Pe panoul frontal se poate folosi o cârpă umedă.

Înclinație

- Nu instalați aparatul în poziție înclinată, acesta este proiectat pentru a fi utilizat numai în poziție orizontală.

Condensare

- Dacă unitatea este adusă direct dintr-o locație rece într-o locație caldă, umiditatea se poate condensa în interiorul playerului și îl poate deteriora. Când instalați pentru prima dată unitatea sau când o mutați dintr-o locație rece într-o locație caldă, așteptați 30 de minute înainte de a o pune în funcțiune.

Deconectați alimentarea

- Dacă nu aveți de gând să folosiți playerul pentru o perioadă lungă de timp, asigurați-vă că îl deconectați de la sursa de alimentare cu curent alternativ.

Declarație de renunțare la răspundere

Firmware-ul și/sau componentele hardware sunt actualizate în mod regulat. Prin urmare, este posibil ca unele dintre instrucțiunile, specificațiile și imaginile din această documentație să difere ușor de situația dumneavoastră particulară. Toate elementele descrise în acest ghid au doar scop ilustrativ și este posibil să nu se aplice unei situații particulare. Nu se poate obține niciun drept legal sau drept de proprietate din descrierea făcută în acest manual.

Conținutul pachetului:

- 1 x pick-up;
- 1 x manual de utilizare;
- 1 x adaptor de alimentare;
- 1 x adaptor 45 RPM

ELIMINAREA ECHIPAMENTELOR ELECTRICE ȘI ELECTRONICE

AKAI



Acest simbol de pe produs sau ambalaj înseamnă că produsul nu trebuie tratat ca deșeu menajer. Nu aruncați gunoiul la sfârșitul duratei sale de viață, ci duceți-l la un centru de colectare pentru reciclare. În acest fel, veți contribui la protejarea mediului și veți putea preveni orice consecințe negative pe care le-ar avea asupra mediului și sănătății umane.

Pentru a găsi cel mai apropiat centru de colectare:

Contactați autoritățile locale

Accesați site-ul web: www.mmediu.ro

Solicitați informații suplimentare de la magazinul de unde ați cumpărat produsul.

IMPORTATOR: SC INTERVISION TRADING-RO SRL

Strada I.C Brătianu, nr. 48-52, clădirea A, etaj. 5,
camera 504-505, orașul Pitești, județul Argeș, România

Cod poștal: 110121