

Stand reparații bicicletă, Fischer - 50468

Avertismentele și instrucțiunile de siguranță



Avertizare! Acest manual conține informații importante pentru siguranța dvs. precum și instrucțiuni de montare și întreținere. Citiți cu atenție toate avertizarile și instrucțiunile. Urmați toate avertismentele de pe produs.

- Respectați toate instrucțiunile de siguranță pentru a evita deteriorarea cauzată de utilizarea necorespunzătoare.
- Păstrați acest manual de instrucțiuni pentru referințe ulterioare. În cazul în care acest produs este transmis unei terțe părți, acest manual de instrucțiuni trebuie să fie, de asemenea, inclus.
- Nu se va accepta nici o răspundere pentru daunele rezultate din utilizarea necorespunzătoare sau nerespectarea acestor instrucțiuni.
- Nu permiteți copiilor să urce pe acest stand sau să se joace în apropierea acestuia.
- Verificați produsul înainte de a-l utiliza. Nu-l utilizați dacă ați observat piese rupte sau crăpate.
- Scoateți întotdeauna bicicleta atunci când efectuați ajustări ale înălțimii de lucru. Nu setați înălțimea peste poziția maximă.
- Unii producători de biciclete recomandă să nu se fixeze cadrul bicicletei pe pereți subțiri sau pe fibre de carbon. Consultați producătorul bicicletei pentru a afla locuri de prindere recomandate.
- Pentru a evita deteriorarea bicicletei, curățați tubul cadrului înainte de fixare.
- Clema poate fi rotită la 360 de grade, permițând accesul ușor la orice parte/ piesă a bicicletei. Scoateți bicicleta înainte de a regla unghiul clemei.
- Ambele cleme ale cleștelui de strângere au o nișă pentru a permite eliberarea cablurilor. Asigurați-vă că atât cablurile de frână cât și cele de schimbător se află într-una din orificii înainte de fixare, pentru a evita deteriorarea bicicletei.
- Dacă șaua sau alte părți ale bicicletei interferează cu rotația mânerului camei, inversați clema astfel încât mânerul cu came să se poziționeze în direcția opusă.
- Înainte de utilizare, asigurați-vă că suportul pentru bicicletă este așezat pe o suprafață plană.
- Capacitate maximă portantă: 35 kg
- Articol care nu este recomandat pentru depozitarea bicicletei.
- Picioarele trebuie să fie întotdeauna complet extinse pentru a preveni bascularea.
- La biciclete electrice, scoateți întotdeauna bateria în prealabil.
- Respectați înălțimea maximă de extindere (vezi pagina 4).

Utilizare recomandată

Acest stand pentru atelier este conceput pentru a sprijini bicicletele pentru lucrări de reparații sau pentru depozitare. Nu-l utilizați în alte scopuri. Orice altă utilizare poate duce la vătămare corporală sau la daune materiale.

Montajul

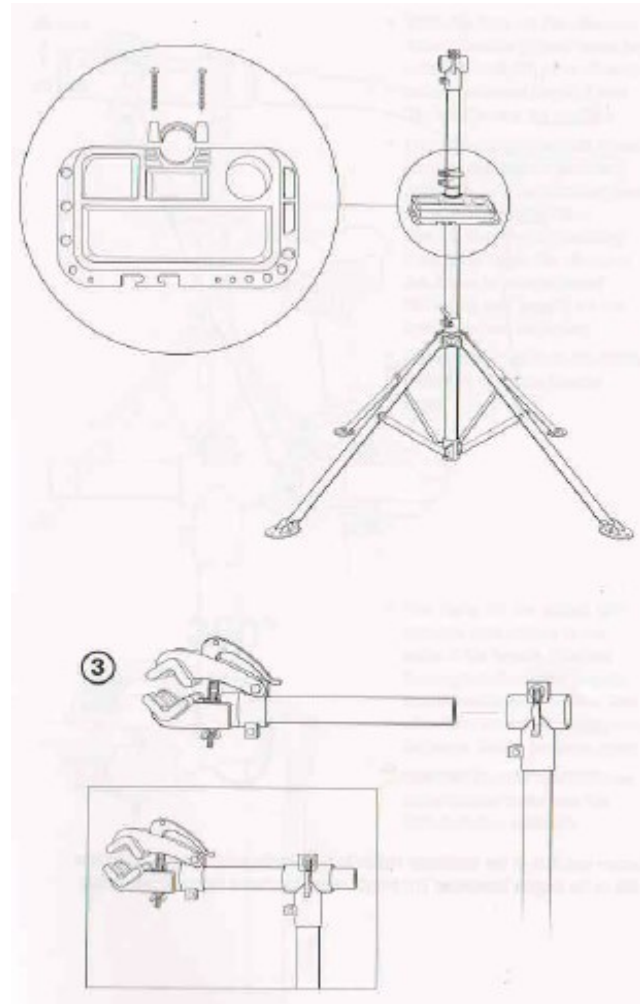
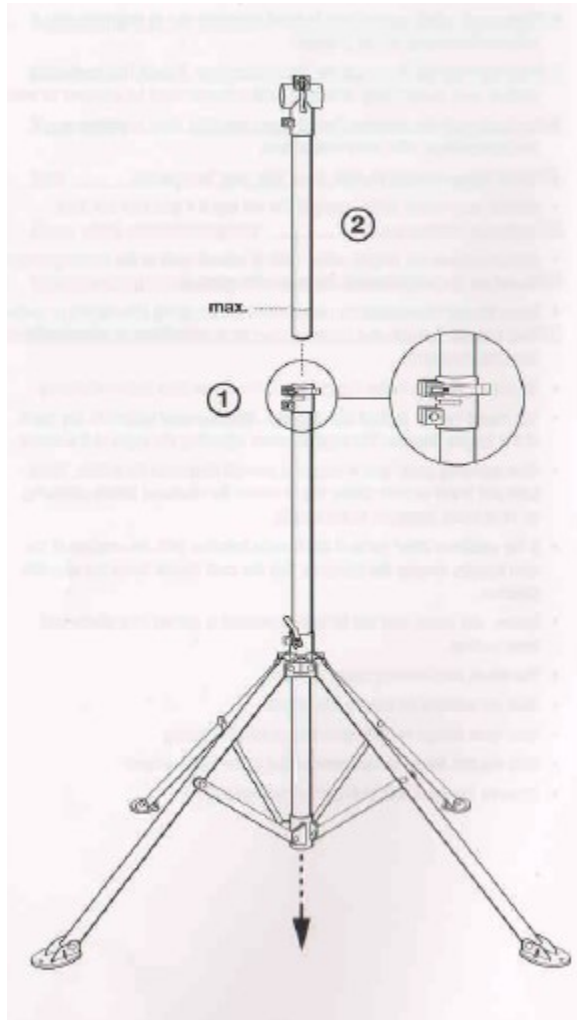

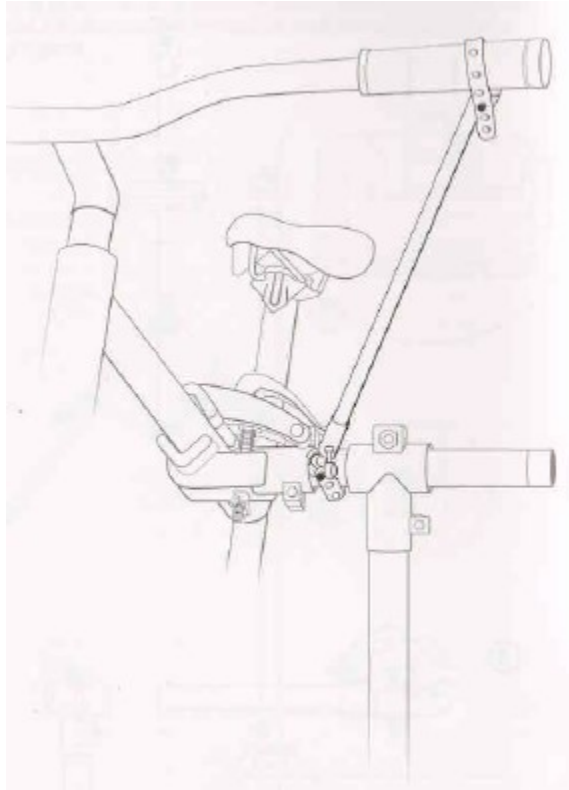

Fixați o parte a suportului ghidonului la standul pentru reparații a bicicletei și cealaltă parte/ laterala fiind atașată la ghidonul bicicletei. Lungimea suportului ghidonului este reglabilă.

Mod de utilizare

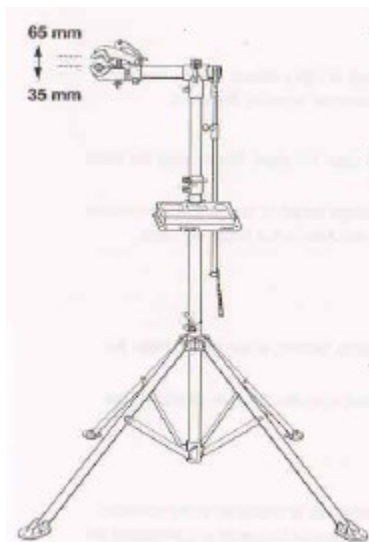

◇ Deschideți maneta de utilizare a extensiei conectorul tubului (1) și deplasați tub de extensie (2) în sus sau în jos pentru a se adapteze la înălțimea dorită. Închideți maneta pentru a bloca poziția.

◇ Deschideți clema cleștelui de strângere (3) și rotiți piulița situată sub clemă până când acestea cuprind ferm cadrul bicicletei. Utilizați pârghia cleștelui de strângere (3) pentru a fixa clema pe cadrul. Pentru a evita deteriorarea bicicletei, nu strângeți piulița prea strâns.

◇ Scoateți bicicleta din clema cleștelui de strângere (3) în ordine inversă.

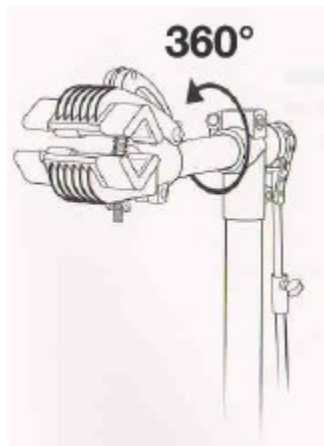

◇ Clema cleștelui de strângere poate fi rotită la 360°, ceea ce permite accesul facil la orice componentă a bicicletei. Pentru a regla unghiul clemei, ușor butonul de slăbire situat pe cealaltă parte laterală a clemei. După reglare unghiului, slăbiți ușor butonul de pe cealaltă parte a clemei.

Precauție! Pentru a evita modificarea involuntară a unghiului, asigurați-vă că butonul este întotdeauna bine fixat.

Îngrijirea și întreținere



Avertizare! Pentru a reduce riscul de rănire, scoateți întotdeauna bicicleta de pe stand înainte de curățarea sau repararea acestuia.

- Folosiți săpun ușor și o lavetă umedă pentru a curăța suportul. Păstrați întotdeauna standul curat, uscat și fără pete de ulei sau grăsime.
- Dacă suportul nu va fi utilizat pentru o perioadă mai lungă de timp, se recomandă pentru a-l depozita în ambalajul original și păstrați-l într-un loc curat, uscat.



Avertizare!

- Nu folosiți niciodată agenți de curățare, alcool sau solvenți pentru a curăța acest stand.
- Nu scufundați niciodată standul în lichide și nu lăsați lichidele să curgă în interiorul tuburilor.

Protecția mediu și eliminarea produsului

Produsele metalice sunt reciclabile și nu trebuie aruncate împreună cu deșeurile menajere! Vă rugăm să ne sprijiniți activ în conservarea resurselor și protejarea mediului prin eliminarea acestui produs la centrul de colectare (dacă este disponibil).

Date tehnice

Număr model: HS-QXOOS

Gama de deschidere a clemei: 35-65 mm

Sarcina maximă: 35 kg