



MANUAL DE UTILIZARE

FREZA ELECTRICA



MOD. PT85001



AVERTISMENT !

Pentru siguranta D-voastra, inainte de utilizarea masinii , cititi aceste instructiuni cu atentie:

INSTRUCTIUNI DE PROTECTIE

Simbolul “ Δ ” avertizeaza posibilitatea riscului de accidente sau deteriorare a aparatului in cazul in care nu se respecta instructiunile.

Intotdeauna folositi un cutit de frezat cu diametrul corect al tije. Utilizati cutite de frezat potrivite cu viteza aparatului.

Δ Verificati daca sursa de energie corespunde tensiunii impuse pe aparat.

Descriere (fig.A)

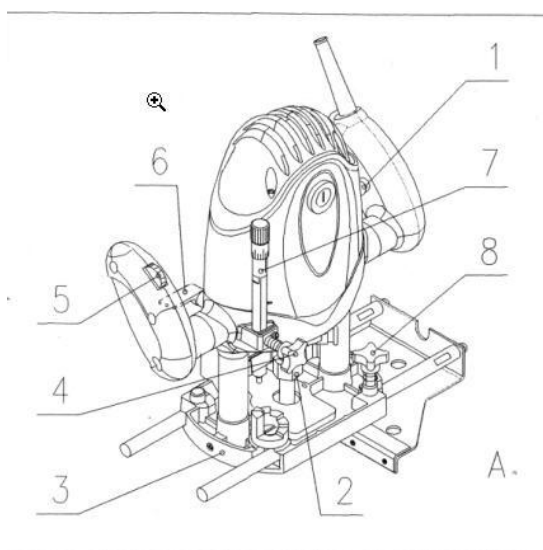

- 1- Intrerupator ON /OFF
- 2- Piulita manson de prindere
- 3- Placa de baza
- 4- Maner blocare limitator
- 5- Roata pentru reglarea vitezei
- 6- Brat de prindere
- 7- Limitator
- 8- Dispozitiv ghidare paralel

Montarea si indepartarea cutitului(fig.B)

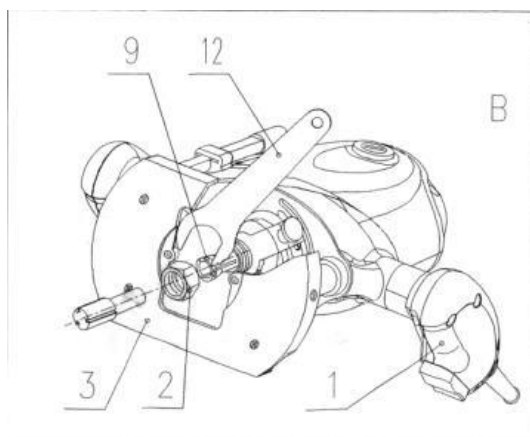

Intoarceti freza cu placa de baza (3) in sus. Positionati cutitul, fixati tija cutitului la mansonul de prindere (9) si rotiti piulita pentru blocarea cutitului folosind o cheie .

Δ Inainte de introducerea sau schimbarea cutitului, deconectati freza de la sursa de curent.

Montarea si indepartarea dispozitivului de ghidare paralel (fig.C)

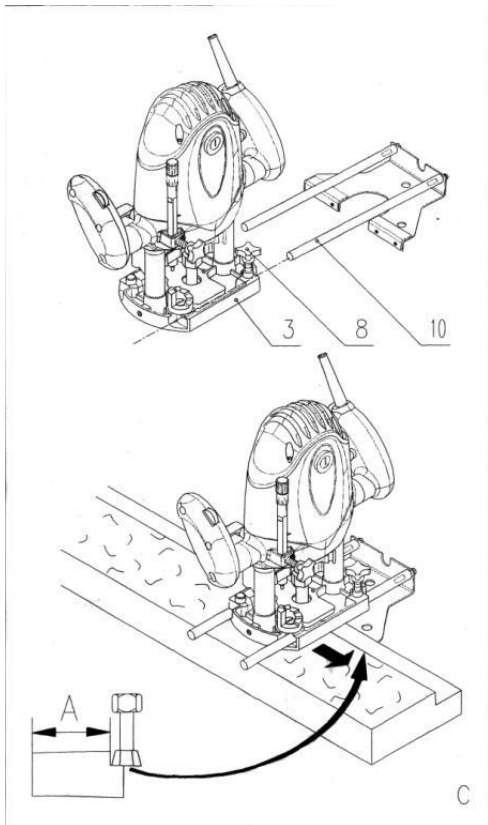

Montati dispozitivul de ghidare paralel (10) in placa de baza a frezei (3) si strangeti manerul de blocare a limitatorului (8).

Montarea accesoriilor dispozitivului de ghidare paralel (fig.D)

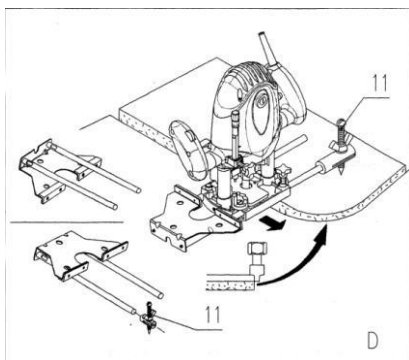

Fixati varful de centrare (11) pentru ciclul de taiere. Montati dispozitivul de ghidare lateral in partea opusa a placii de baza.

Pornirea / oprirea aparatului (fig.A)

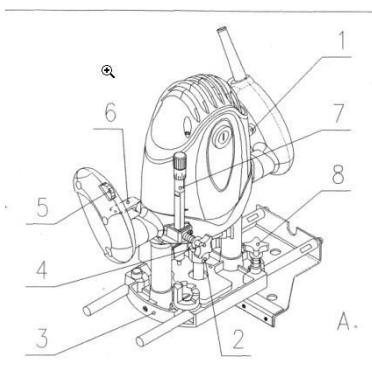

Pentru a porni sau opri aparatul , apasati pe intrerupator (1).

Pentru a regla viteza de taiere, rotiti de manerul pentru reglarea vitezei (5).

Reglarea limitatorului (fig.E)

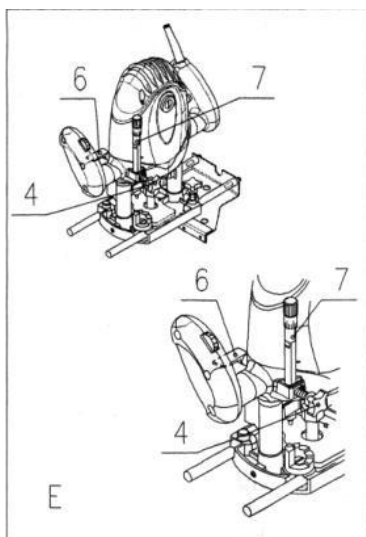

Desfaceti manerul de blocare a limitatorului (4) si indepartati bratul de prindere(6). Deplasati masina pana cand freza atinge piesa de lucru si fixati bratul de prindere. Reglati limitatorul (7) la adancimea de taiere potrivita si apoi strangeti manerul de blocare a limitatorului.

Intretinerea si curatarea aparatului

Aparatul nu necesita o intretinere speciala. Curatati cu regularitate aria de ventilatie.

Caracteristici tehnice

Tensiunea	V	230
Frecventa	Hz	50
Puterea	W	1200
Viteza de mers in gol	min-1	115000-32000
Adancimea de taiere	mm	50
Diametrul osiei cutitului	mm	6/8
Greutatea	kg	3.5